

# ВЕСТНИК

ЮЖНО-УРАЛЬСКОГО  
ГОСУДАРСТВЕННОГО  
УНИВЕРСИТЕТА

№ 17 (72)  
2006

ISSN 1990-8466

СЕРИЯ  
«СОЦИАЛЬНО-  
ГУМАНИТАРНЫЕ  
НАУКИ»  
Выпуск 7

## Редакционная коллегия

д-р ист. наук **В.С. Балакин** (*отв. редактор*), канд. ист. наук **А.В. Епимахов**,  
д-р филос. наук **Ф.М. Землянский**, канд. фил. наук **К.В. Киуру** (*отв. секретарь*),  
канд. фил. наук **Е.В. Пономарева**, канд. филос. наук **Е.В. Миронов**,  
д-р ист. наук, д-р искусствоведения **Н.П. Парфентьев**, канд. филос. наук **В.Е. Хвоцев**

## СОДЕРЖАНИЕ

От редакционной коллегии ..... 5

### ИСТОРИЯ

<b>Бабкин М.А.</b> Духовенство русской православной церкви и «старорежимные» символика и ономастика (весна 1917 г.) .....	7
<b>Балакина Л.П.</b> Интеллектуальные ресурсы — главная составляющая развития человеческого капитала (на материалах Уральского региона) .....	11
<b>Боталов С.Г.</b> Кочевая цивилизация Евразии в пространстве и времени .....	14
<b>Васина Ю.В.</b> Материальное обеспечение научных работников Урала в годы Великой Отечественной войны .....	21
<b>Волков Е.В.</b> Так говорили вожди: лики белого движения в официальной риторике руководителей советского государства .....	25
<b>Ермолюк А.В.</b> Оценка внутренней политики российского государства 1990-х годов Русской Православной Церковью .....	30
<b>Журавлева В.А.</b> Естественное воспроизводство городского населения Урала в 20—30-е годы XX века .....	33

<b>Зайкова О.Н.</b> Усыновление в России: история и современность .....	38
<b>Ковшов И.В.</b> Создание и развитие системы подготовки танкистов на Южном Урале в годы Великой Отечественной войны .....	41
<b>Кругликов В.В.</b> Городское население Свердловской области в годы Великой Отечественной войны: проблемы демографического развития .....	44
<b>Куликовских С.Н.</b> К вопросу об истоках художественного образования и воспитания художника-гравёра на Златоустовской оружейной фабрике в первой половине XIX века .....	53
<b>Куприянов В.А.</b> Неолитические жилища Южного Урала .....	66
<b>Малкова И.Г.</b> Особенности социокультурного развития городов Урала (середина XX века) .....	72
<b>Мирошниченко М.И.</b> Государственное сельскохозяйственное предпринимательство на Урале в условиях многоукладной экономики в начале 20-х гг. XX в. ....	79
<b>Михащенко А.Л.</b> Пожертвования и социальная помощь обучающимся в Южном Зауралье: досоветский период .....	83
<b>Мишин С.А.</b> Челябинская усадьба второй половины XIX века (по археологическим данным) .....	88
<b>Пономаренко Е.В.</b> Особенности южноуральского жилища различных этнических групп в XVIII — первой половине XIX вв. ....	91
<b>Семенченко И.В.</b> Совершенствование земствами медицинского обслуживания населения на Урале в 1900—1918 гг. ....	97
<b>Синецкий С.Б.</b> Эволюция добровольчества: история становления новой социальной парадигмы .....	104
<b>Ситниченко К.Е.</b> Своеобразие становления русской культуры в условиях эмиграции .....	108
<b>Смирнов Г.С.</b> Генеральное межевание уральских губерний в отечественной исторической литературе .....	112
<b>Филатов В.В.</b> Подсобные хозяйства уральских колхозников в конце 1920-х — начале 1940-х годов .....	116
<b>Чеботарев А.М.</b> Значение газеты «Санкт-Петербургские ведомости» в информационно-просветительной деятельности XVIII века в России .....	123
<b>Чечушков И.В.</b> Колесо евразийской степной колесницы эпохи бронзы .....	127
<b>Шведов В.В.</b> Организация аналитической работы в органах внутренних дел Уральской области (1924—1934 гг.) .....	131

## ПОЛИТОЛОГИЯ

<b>Голунов С.В.</b> Казахстанский рубеж России: границы возможностей пограничной безопасности .....	136
<b>Мякушкин Д.Е.</b> Формирование, обучение и развитие группы резерва руководителей .....	143
<b>Русакова О.Ф., Петрик О.В.</b> Вклад М.М. Бахтина и московско-тартуской школы в становление отечественной исторической антропологии .....	147
<b>Смирнова В.А.</b> Формы российско-казахстанского приграничного образовательного сотрудничества .....	152

<b>Хвощев В.Е.</b> Изменяющаяся Россия: обновление приоритетов политической науки .....	156
<b>Хвощев В.Е., Нетруненко Ю.И.</b> Развитие местного самоуправления в контексте политических преобразований постсоветского периода .....	161
<b>Юрченко И.В.</b> Теоретические проблемы исследования системы безопасности в условиях конфликтной ситуации на Юге России .....	167

## **ФИЛОЛОГИЯ**

<b>Быкова Е.В.</b> Семантические типы фрагментов модульного текста (на примере рекламных объявлений в печатных СМИ) .....	173
<b>Выборнова Л.В.</b> Структурно-семантические свойства фразеологизмов со значением интеллектуальной деятельности (на материале словарей) .....	179
<b>Гаджиева Л.И.</b> Исторические реалии и судьбы казачества в художественном пространстве «Вечеров на хуторе близ Диканьки» Н. Гоголя .....	183
<b>Гончарова В.Н.</b> Концепты растительного мира в «Колымских тетрадах» В.Т. Шаламова (материалы к поэтике) .....	186
<b>Кирсанова И.П.</b> Особенности категориального значения субстантивированных причастий .....	189
<b>Матаева Ю.А.</b> О стандартизации делового языка второй половины XVIII века .....	192
<b>Несынова Ю.В.</b> «Мне говорят — ты выиграл игру!»: игровое начало в структуре поэтического мира Г.В. Иванова .....	195
<b>Сарьянова Р.Ш.</b> Проблема овладения навыками грамотного письма как составной части культуры .....	202
<b>Склёмина С.М.</b> Экфрасис в повести Н. Лескова «Запечатленный ангел» .....	205
<b>Тезина Е.В.</b> Многокомпонентные терминологические словосочетания как элементы интернет-текста .....	208
<b>Шаталова С.В.</b> Воплощение животворящего / утверждающего начала через архаику смеха в романе М.А. Булгакова «Белая гвардия» .....	211

## **ФИЛОСОФИЯ**

<b>Белова Л.И.</b> К вопросу об организационной культуре университета .....	217
<b>Вишев И.В.</b> Проблема бессмертия человека: философско-антропологический и религиоведческий аспекты .....	219
<b>Гредновская Е.В.</b> Кризис гендерной идентичности в системе социально-философского знания: проблема поиска теоретического языка .....	223
<b>Казакова Г.М.</b> Формирование «уральской ветви» российской культуры: теоретико-методологические подходы к изучению .....	229
<b>Кочергин С.В.</b> К проблеме взаимодействия различных видов активности при формировании личности участников театральной студии .....	233
<b>Кравец Н.Д.</b> Критика утопизма в русской философии (на примере творчества П.И. Новгородцева) .....	240
<b>Кустова О.Л.</b> Социально-ролевой анализ деятельности учителя .....	246
<b>Лымарь А.Н.</b> Профессиональная культура в системе культуры .....	251
<b>Нефёдов Е.А.</b> Пространственно-временной континуум в повествовательном кинематографе последних лет .....	253

<b>Никитин А.Ю.</b> Отражение смерти в свете древней металлургии .....	260
<b>Усов В.Н.</b> Философская рефлексия в методологии рефлексивного управления: Постановка проблемы исследования .....	263
<b>Чуракова М.В.</b> Научно-исследовательская деятельность преподавателя как условие повышения его профессиональной компетентности .....	270
<b>Южалина Н.С.</b> Провинциальное: типологические характеристики в социокультурном контексте .....	274

#### **РЕЦЕНЗИИ**

<b>Нагорная О.С.</b> Рецензия Hinz U., Gefangen im Grossen Krieg. Kriegsgefangenschaft in Deutschland 1914—1921 .....	277
--	-----

<b>Рефераты статей</b> .....	279
<b>Summary</b> .....	286
<b>Сведения об авторах</b> .....	292
<b>Список сокращений</b> .....	297

## ОТ РЕДАКЦИОННОЙ КОЛЛЕГИИ

Уважаемые читатели!

Вашему вниманию предлагается очередной выпуск «Вестника Южно-Уральского государственного университета», в котором в рамках серии «Социально-гуманитарные науки» объединен ряд статей, подготовленных к публикации учеными университета и вузов России. Редакционная коллегия сочла целесообразным сохранить пять разделов журнала: «История», «Политология», «Филология», «Философия» и «Рецензии».

Наиболее активно в подготовке статей проявили себя историки, тематика исследований которых охватывает временной интервал от неолита до XXI века. Археологи представили ряд статей, посвященных эволюции Евразии (С.Г. Боталов, С.А. Мишин, И.В. Чечушков). Тематически к этим исследованиям примыкает статья В.А. Куприянова о характере неолитического жилища Южного Урала. В статьях М.А. Бабкина и А.В. Ермолюка анализируются проблемы жизни и деятельности русской православной церкви в переломные эпохи. Ю.В. Васина, И.В. Ковшов и В.В. Кругликов продолжили изучения работы тыла в годы Великой Отечественной войны 1941—1945 гг. Различным аспектам социального и культурного развития Урала посвящены исследования Л.П. Балакиной, О.Н. Зайковой, С.Н. Куликовских, А.Л. Михащенко, И.В. Семенченко, С.Б. Синецкого, К.Е. Ситниченко и А.М. Чеботарева. Проблемы преобразований аграрного сектора Урала нашли отражения в работах М.И. Мирошниченко и В.В. Филатова.

Актуальные вопросы геополитики и пограничной безопасности рассмотрены на страницах работ С.В. Голунова, В.А. Смирнова и И.В. Юрченко. Теоретические проблемы политической науки и историко-антропологических исследований стали предметом изучения В.Е. Хвощева, О.Ф. Русаковой и О.В. Петрик.

Филологические исследования обращены к ряду новых литературоведческих аспектов творчества М.А. Булгакова (С.В. Шаталова), Н.В. Гоголя (Л.И. Гаджиева), Н.С. Лескова (С.М. Склёмина) и В.Т. Шаламова (В.Н. Гончарова). Е.В. Быкова продолжила изучение семантических типов фрагментов модульного текста, И.П. Кирсанова — особенностей категориального значения субстантивированных причастий, Р.Ш. Сарьянова — проблем овладения навыками грамотного письма как составной части культуры. Ю.А. Матаева рассмотрела вопросы стандартизации делового языка второй половины XVIII века.

Раздел «Философия» содержит разработку философско-антропологических и религиозных аспектов бессмертия человека (И.В. Вишев), проблем гендерной идентичности (Е.В. Гредновская), философских и социологических оснований культуры (Л.И. Белова, Г.М. Казакова, А.Н. Лымарь, Н.С. Южалина), методологических проблем рефлексивного

## От редакционной коллегии

---

управления (В.Н. Усов). Другие участники рубрики обратились к анализу взаимодействия различных видов активности (С.В. Кочергин), критике утопизма в русской философии (Н.Д. Кравец) и социально-ролевого аспекта деятельности преподавателя (О.Л. Кустова).

В разделе рецензий помещен отклик О.С. Нагорной на книгу U. Hinz *Gefangen im Grossen Rrieg. Kriegsgefangenschaft in Deutschland 1914—1921*.

## ДУХОВЕНСТВО РУССКОЙ ПРАВОСЛАВНОЙ ЦЕРКВИ И «СТАРОРЕЖИМНЫЕ» СИМВОЛИКА И ОНОМАСТИКА (ВЕСНА 1917 г.)

Под влиянием коммунистической идеологии в общественном сознании граждан СССР был сформирован стереотип о контрреволюционной позиции духовенства Российской православной церкви (РПЦ)<sup>1</sup> в период свержения монархии. Однако исторические документы свидетельствуют, что в февральско-мартовские дни 1917 г. священнослужители РПЦ в целом положительно отреагировали на смену формы власти<sup>2</sup>. В последние годы тема о политической позиции РПЦ в период Февральской революции весьма активно разрабатывается отечественными исследователями, обсуждаясь на страницах центральных научных журналов<sup>3</sup>.

<sup>1</sup> В «Своде законов Российской империи» и в других официальных документах, вплоть до 1936 г. (в частности, в материалах Поместного Собора 1917—1918 гг. и в известной «Декларации» митрополита Сергия (Страгородского) от 16(29).07.1927 г.) РПЦ носила название «Православная Российская Церковь» (см., например: Акты святейшего Тихона, патриарха Московского и всея России, позднейшие документы и переписка о каноническом преемстве высшей церковной власти. 1917—1943 гг. / сост. М.Е. Губонин. — М.: Изд. ПСТБИ, 1994. — С. 49, 144, 307, 509, 705 и др.) Однако в неофициальных документах зачастую употреблялись названия «Российская Православная», «Всероссийская Православная», «Православная Кафолическая Грекороссийская» и «Русская Православная» церковь. По причине того, что в 1943 г. титулатура патриарха Московского изменилась (вместо «... и всея России» стала «... и всея Руси»), православная церковь получила современное наименование, называясь «Русской» (РПЦ). Соответственно, и в историографии установилось использование аббревиатуры «РПЦ», а не «ПРЦ».

<sup>2</sup> Одним из основных мотивов революционности представителей высшей иерархии РПЦ было стремление разрешить в свою пользу историко-богословскую проблему «священства—царства» (см. подробнее: Бабкин, М.А. Святейший синод Российской Православной церкви и свержение монархии в 1917 году / М.А. Бабкин // Вопросы истории. — М., 2005. — № 2. — С. 97—109).

<sup>3</sup> См.: Бабкин, М.А. Приходское духовенство Российской Православной церкви и свержение монархии в 1917 г. / М.А. Бабкин // Вопросы истории. — М., 2003. — № 6. — С. 59—71; Рогозный, П.Г. «Церковная революция» и выборы архиереев в 1917 году / П.Г. Рогозный // Исторические записки. — М.: Наука, 2004. — Т. 7 (125). — С. 275—322; Бабкин, М.А. Иерархи Русской Православной церкви и свержение монархии в России (весна 1917 г.) / М.А. Бабкин // Отечественная история. — М., 2005. — № 3. — С. 109—124; его же. Реакция Русской православной церкви на свержение монархии в России. (Участие духовенства в револю-

Определённым образом характеризует взгляды российских священнослужителей в период весны 1917 г. их отношение к смене так называемых «старорежимных» символов и наименований. Так, с первых чисел марта 1917 г. буквально по всей стране началось массовое переименование монархических названий городских улиц, площадей, мостов, учреждений, учебных заведений, кораблей и проч. «Николаевским», «Александровским», «Алексеевским», «Михайловским» и другим названиям, напоминавшим о монархии и «проклятом прошлом», давались новые имена, соответствующие идеологии Февраля. Появились улицы и площади «Свободы», «Братства», «Обновления», «Революции». Город Романовна-Мурмане стал Мурманском, госпитальное судно «Император Николай II» — «Товарищем», линкоры «Император Александр III» — «Волей», «Император Николай I» — «Демократией», «Император Александр II» — «Зарёй Свободы», «Император Павел I» — «Республикой», «Императрица Екатерина II» — «Свободной Россией». Губернаторские и генерал-губернаторские резиденции, занимавшиеся различными новыми организациями, стали называться Домами (Дворцами) Свободы или Республики. Пажеский корпус был переименован в Петроградский кадетский корпус, Дворцовый мост — в мост Свободы, Императорская академия наук стала Российской и т. д.<sup>4</sup>.

ционных торжествах) // Вестник Московского университета. Серия 8: История. — М., 2006. — № 1. — С. 70—90.

См. также: Российское духовенство и свержение монархии в 1917 году. (Материалы и архивные документы по истории Русской православной церкви) / сост., авт. предисловия и комментариев М.А. Бабкин. — М.: Индик, 2006. — 504 с.

Тема об участии духовенства в революционных торжествах весны 1917 г. в качестве сюжета проходит в монографии, посвящённой будням населения Урала в период революционных катаклизмов, см.: Нарский, И.В. Жизнь в катастрофе: будни населения Урала в 1917—1922 гг. / И.В. Нарский. — М.: РОССПЭН, 2001. — С. 183—185.

<sup>4</sup> См. подробнее: Колоницкий, Б.И. Символы власти и борьба за власть: к изучению политической культуры Российской революции 1917 г. / Б.И. Колоницкий. — СПб.: Изд. Дмитрий Буланин, 2001. — С. 229—237; Известия Академии наук. Пг., 1917. № 11. С. 749; Есаков, В.Д. От Императорской к Российской: Академия наук в 1917 г. / В.Д. Есаков // Отечественная история. 1994. — № 6. — С. 126—127.

Волна переименований и отказов от символов старого режима (от царских орденов, медалей, императорских двуглавых орлов, погон и проч.) [1, с. 80—249] весной и летом 1917 г. охватила и значительную часть отечественного духовенства. Например, на собрании городского духовенства Симферополя, состоявшемся 7 марта под председательством архиепископа Таврического Димитрия (Абашидзе), было принято решение о «временном снятии» в духовных и церковных школах портретов лиц «царствовавшего дома» (дом Романовых поминался в прошедшем времени — М. Б.). Причём это решение, в его собственной формулировке, называлось «благоразумием». Епархиальный съезд Тавриды принял постановление о необходимости уничтожения на священнических крестах императорских инициалов [2]. (До революции на оборотной стороне священнических наперсных крестов ставились инициалы и вензеля Павла I и Николая II. Такая традиция была введена этими монархами в честь своих коронаций, состоявшихся, соответственно, 4 апреля 1797 и 14 мая 1896 гг. В те дни, и в память их, в церковный обиход Павлом I были введены наградные золотые кресты, а Николаем II — общие для всех священников серебряные) [3, с. 40—41, 108].

Наличие царских вензелей обуславливало имевшее место на епархиальных съездах явление массовых сдач священниками своих наперсных крестов и особых коронационных юбилейных знаков, выдававшихся в 1913 г. всем священнослужителям в честь 300-летия царствования дома Романовых<sup>1</sup>. Кресты и знаки, наряду с собранными деньгами и материальными ценностями передавались новым властям на нужды армии и Временного правительства. Так, на Владимирском епархиальном съезде было пожертвовано свыше 60 серебряных наперсных крестов, а на Екатеринбургском, помимо 35 тыс. деньгами и до 25 тыс. вещами, — от сданных крестов образовалась, по свидетельству очевидцев, буквально гора из серебра и золота. При этом многих жертвователей качали на руках [4]. Депутаты же Таврического епархиального съезда, собрав пожертвованные деньгами, бриллиантовыми, золотыми и другими предметами, решили (вместе со своим архиереем, сдавшим драгоценную панагию) передать свои наперсные кресты в государственное казначей-

<sup>1</sup> Юбилейные коронационные Романовские знаки представляли собой кресты, предназначенные для ношения на груди на Владимирской ленте. Лицевая сторона этих знаков венчалась шапкой Мономаха. На их оборотной стороне вверху был помещён герб Рода Романовых, в центре была надпись «Господом цари царствуют», а по её бокам, под изображением царской и императорской корон — вензеля родоначальника династии Михаила Фёдоровича и царствующего императора Николая II. Внизу оборотной стороны юбилейного знака славянскими буквами были обозначены годы: 1613—1913 (Церковные ведомости. СПб., 1913. Бесплатное приложение к № 7—8. С. 1—2).

ство, чтобы те были перелиты в Георгиевские кресты для награждения воинов-героев российской армии [5]. Причём депутаты высказали стремление сдать и церковные ценности. Об этом говорилось в их приветственной телеграмме А.Ф. Керенскому: «...мы же клир и миряне Тавриды приветствуем в лице твоём армию и флот, несём тебе всю утварь, всё золото и драгоценности церкви и всё, что имеем, а ты, вперив очи орлиные, зорко блюди интересы государственной свободной Руси» [6]. Сдача по крайней мере одного священнического креста в пользу Временного правительства — «для укрепления свободы и завершения войны» имела место и на съезде духовенства Западного фронта [7].

Следует отметить, что сдача пастырями своих крестов проходила в атмосфере патриотического подъёма, свойственного в тот период большинству населения страны, охваченного «романтикой» революции и идеями «спасения» России от старорежимных порядков. Несколько позже, депутат Екатеринбургского съезда протоиерей Николай Буткин назвал сдачу наперсных крестов не жертвой на нужды Родины, а отказом от них духовенством как от символов своего пастырства. Упрекая священников, о. Николай сказал, что они отдавали не то, что могли принести на нужды страны (например, не свою домашнюю серебряную посуду), а то, что им оказалось не нужно — знамение своего служения Богу [8]. Однако на наш взгляд, массовая сдача духовенством своих наперсных крестов была обусловлена всё же не отказом от них как от символов пастырства, а тем, что на тех были символы старого режима. Косвенным подтверждением этого служит факт отсутствия на изготавливаемых — вплоть до настоящего времени — наперсных священнических крестах инициалов императоров, установивших в церковной практике ношение этих крестов.

В качестве отказа от символов старого режима можно рассматривать и некоторые решения Екатеринбургского и Харьковского епархиальных съездов. Согласно решению Екатеринбургского съезда, ранее собранные средства на построение памятника в честь дома Романовых следовало обратить на постройку «памятника освобождения Русской Православной Церкви от государственного гнёта». В центре композиции планировалось поместить фигуру Родзянко [9]. Харьковский же съезд единогласно постановил отправить на государственный Монетный двор серебряный сорокапудовый колокол, находившийся на колокольне городского собора Харькова. Колокол был отлит на средства духовенства в память спасения Царской семьи при катастрофе императорского поезда у станции Борки Харьковской губернии 17 октября 1888 г. Выступавшие на съезде священнослужители указывали, что сбор денег на колокол был принудительным. Капитал, полученный от переплавки колокола, предполагалось пожертвовать на детей-сирот православных воинов Харьковской епархии [10].



Российское духовенство в целом, начиная с членов Св. синода, не возражало против серии постановлений Временного правительства, сделанных в марте и апреле 1917 г., о введении новых государственных символов России — герба и государственной печати. У нового двуглавого орла (в отличие от прежнего) отсутствовали короны, скипетр, держава, орден св. Андрея Первозванного, изображение св. Георгия Победоносца и гербы областей России [1, с. 85]. Факт пассивного восприятия духовенством упразднения императорских символов на гербе страны можно объяснить страхом перед революционными буднями, но лишь отчасти. Нельзя не обратить внимание, что на фоне общей, официально заявленной позиции РПЦ по отношению к свержению монархии, отсутствие реакции духовенства являлось, по нашему мнению, молчаливым одобрением общего комплекса постановлений новой власти. Поэтому духовенство в определённом смысле пожертвовало православными символами, чтобы не акцентировать внимание общественности на «издержках» действий Временного правительства. Иными словами, духовенство (и в первую очередь, члены Св. синода) не возражало против «обмирщения», своего рода секуляризации государственных символов. Равно как оно как минимум содействовало «десакрализации» монархии и установлению светского характера власти в России, о чём говорилось выше.

Революционные события нашли своё отражение и в церковной ономастике. Поскольку в новой политической обстановке многие слова звучали «старорежимно», то официальное духовенство стало воздерживаться от употребления «контрреволюционных» слов. Так, весной 1917 г. Св. синод в своих документах не упоминал в названиях духовных академий слова «Императорская»<sup>1</sup>. Например, в его определении от 22 марта<sup>2</sup> о передаче своего печатного органа — газеты «Всероссийский церковно-общественный вестник» Совету профессоров Петроградской духовной академии, последняя не называлась Императорской [11]. Аналогичное опущение «не актуальных» слов имело место и в синодальном опре-

делении «О некоторых изменениях в строе духовных академий» от 5—6 мая [12]. Однако несмотря на то, что Св. синод дал пример практического изменения названий высших духовных учебных заведений (*de facto*), официального распоряжения об этом (*de jure*) с его стороны не последовало.

В церковно-академической среде отказ от названий «Императорская» происходил неравномерно. Об этом можно судить по колонтитулам издаваемых духовными академиями богословских журналов и газет, в которых печатались названия данных учебных заведений. Так, Московская духовная академия перестала именоваться «императорской» уже в мартовском номере своего богословского журнала<sup>3</sup>. Изменение в названии Петроградской академии произошло до 7 апреля 1917 г., о чём можно заключить по колонтитулу вышедшего в этот день первого номера ежедневной газеты «Всероссийский церковно-общественный вестник»<sup>4</sup>. Исчезновение из названия Казанской духовной академии «старорежимного» слова произошло в период с 8 по 22 мая 1917 г. Об этом можно судить по тому, что в своём официальном издании (служившим также аналогом епархиальных ведомостей) академия оставалась называться «Императорской» вплоть до 8 мая<sup>5</sup>. О точном же сроке изменения названия Киевской академии сказать несколько затруднительно по причине достаточно позднего выхода первого «послефевральского» номера журнала «Труды Киевской духовной академии» — не ранее августа 1917 г.<sup>6</sup>

В целом, в послефевральский период церковной среде происходил процесс отказа от употребления «царской» символики (в первую очередь — отмена молитвенного поминовения Царского дома на всех богослужениях<sup>7</sup>, упразднение императорских инициалов на наперсных крестах и проч.). С одной стороны, это вполне было в духе времени, соответствовало политической конъюнктуре и воспринималось подавляющим большинством современников как

<sup>3</sup> Сравн.: Богословский вестник, издаваемый Императорской Московской (здесь и далее выделено нами. — М. Б.) Духовной академией. Сергиев Посад, 1917. Январь; То же: ..., издаваемый Московской Духовной академией. Сергиев Посад, 1917. Февраль-Март.

<sup>4</sup> См.: Всероссийский церковно-общественный вестник. Пг., Издание под редакцией Петроградской Духовной академии. 1917. № 1 (7 апреля) и позднейшие №№.

<sup>5</sup> Сравн.: Известия по Казанской епархии. Казань, Издание Императорской Казанской Духовной академии. 1917. № 9—10 (1—8 марта) — № 17—18 (1—8 мая); То же. Издание Казанской Духовной академии. 1917. — № 19—20 (15—22 мая) и позднейшие №№.

<sup>6</sup> Сравн.: Труды Императорской Киевской Духовной Академии. Киев, 1917. Кн. I—II. Январь- февраль; Труды Киевской Духовной академии. Киев, 1917. Кн. III—VIII. Март — август.

<sup>7</sup> См. подробнее: Бабкин М.А. Святейший синод ... Указ. соч. С. 99—102; Российское духовенство и свержение монархии ... Указ. соч. С. 27—29.

<sup>1</sup> Именование духовных академий (Санкт-Петербургской, Московской, Киевской и Казанской) «Императорскими» было даровано Николаем II 21 февраля 1913 г., в честь 300-летия царствования дома Романовых (Церковные ведомости. СПб., 1913. — № 7—8. — С. 34; Всеподданнейший отчёт обер-прокурора Св. синода по ведомству Православного исповедания за 1914 г. Пг., 1916. — С. 201).

<sup>2</sup> Св. синод продолжил кампанию Временного правительства, начатую 15 марта 1917 г., по изменению названий государственных учреждений. В тот день правительство приняло постановление о переименовании Императорской Публичной библиотеки в Национальную библиотеку, Императорской Академии наук — в Российскую Академию наук (Колоницкий Б.И. Указ. соч. С. 229). Однако это постановление не распространялось на названия высших учебных заведений, принадлежащих ведомству Св. синода.

нечто должное. С другой — вместе с отменой монархических символов и названий происходило уничтожение каких-либо напоминаний о царе. Тем самым, во-первых, снимался вопрос о монархии в качестве одного из вариантов выбора формы власти на Учредительном собрании (в условиях отсутствия фактического отречения дома Романовых от престола). Во-вторых, во внутрицерковном обиходе (и даже более — в государственном масштабе) Св. синод упразднил любое, даже молитвенное упоминание своего харизматического «конкурента» — православного императора. В «умолчании императора» на фоне приветствия новой власти заключался один из основных методов, с помощью которых на историческом этапе весны 1917 г. духовенство РПЦ (в контексте проблемы «священства-царства») решало вопрос о власти во внутрицерковной жизни в свою пользу<sup>1</sup>.

### Литература

1. Колоницкий, Б.И. Символы власти и борьба за власть: к изучению политической культуры Российской революции 1917 г. / Б.И. Колоницкий. — СПб. : Изд. Дмитрий Буланин, 2001. — С. 439.
2. Таврический церковно-общественный вестник. Симферополь, 1917. — № 8—9. — С. 211; Всероссийский церковно-общественный вестник. Пг., 1917. — № 48. — С. 3.
3. Сказание о венчании на царство русских царей и императоров / сост. П.П. Пятницкий. — М. : Тип. О.И. Лашкевич, 1896. — С. 108.
4. Оренбургский церковно-общественный вестник. Оренбург, 1917. — № 21. — С. 4.
5. ГАРФ. Ф. 3431. Оп. 1. Д. 196. Л. 134 об.; Вестник Временного правительства. Пг., 1917. — № 62 (108). — С. 4; Зауральский край. Екатеринбург, 1917. — № 109. — С. 3; Тобольские епархиальные

ведомости. Тобольск, 1917. — № 25. Отдел неофициальный. — С. 353; ВЦОВ. Пг., 1917. — № 36. — С. 4; № 39. — С. 4; № 48. — С. 3; Бессарабский церковный голос. Кишинёв. 1917. — № 28. — С. 520—521; Биржевые ведомости. Пг., 1917. — № 118. — С. 6; Вестник Минского губернского комиссариата. — Минск, 1917. — № 65. — С. 3; Голос солдата. — Кутаис, 1917. — № 37. — С. 3; Колоницкий Б.И. Указ. соч. С. 146.

6. Всероссийский церковно-общественный вестник. Пг., 1917. — № 36. — С. 4.

7. Биржевые ведомости. Пг., 1917. — № 87. — С. 2.

8. Зауральский край. Екатеринбург, 1917. — № 129. — С. 3.

9. РГИА. Ф. 797. Оп. 86. 1917. I отдел. I стол. Д. 48. Л. 10; Приамурские ведомости. Хабаровск, 1917. — № 2542. — С. 3.

10. Русские ведомости. М., 1917. — № 110. — С. 3.

11. РГИА. Ф. 796. Оп. 209. 1917. Д. 2833. Л. 208.

12. Церковные ведомости. Пг., 1917. — № 18—19. — С. 115—116.

### Список сокращений

ГАРФ — Государственный архив Российской Федерации.

Д. — дело (архивное).

ИППК — Институт переподготовки и повышения квалификации.

Кн. — книга.

Л. — лист (архивный).

ПСТБИ — Православный Свято-Тихоновский богословский институт.

РГИА — Российский государственный исторический архив.

св. — святой.

Ф. — фонд (архивный).

<sup>1</sup> Позиция духовенства сводилась к следующему: дескать нет и не должно быть места царской церковной власти, власть царя преходяща и относительна. Вечна, надмирна и абсолютна лишь власть священства, первосвященника. Откуда логически выводился и тезис воинствующего клерикализма: «священство выше царства».

## ИНТЕЛЛЕКТУАЛЬНЫЕ РЕСУРСЫ — ГЛАВНАЯ СОСТАВЛЯЮЩАЯ РАЗВИТИЯ ЧЕЛОВЕЧЕСКОГО КАПИТАЛА (на материалах Уральского региона)

*(Работа выполнена при поддержке РФФИ, проект № 04-06-96014)*

События последних лет показали, что устойчивое экономическое развитие Российского общества не может быть обеспечено только средствами макроэкономической стабилизации. Кризис доверия к государству значительно усугубляет эту ситуацию. Поэтому реализация социальных целей отнесена к главным направлениям современной государственной политики. Национальные проекты стали ответом властей на вызовы времени и являются ключевым элементом развития человеческого потенциала. Индекс развития человеческого потенциала (ИРЧП) уже давно используется ООН в качестве интегрального показателя результатов функционирования социальной сферы и экономической динамики стран мира. Традиционно он объединяет индексы дохода, долголетия и образованности.

Задача статьи заключается в определении отличия понятий «интеллектуальный капитал» и «интеллектуальные ресурсы», в анализе динамики и составляющих интеллектуальных ресурсов Уральского региона, в исследовании роли интеллектуальных ресурсов в инновационной и коммуникативной деятельности, а также в выявлении потенциала высшей школы в накоплении знаний, их рациональном применении и проблемы наращивания человеческого капитала.

Интеллектуальные ресурсы являются той частью интеллектуального капитала, которая непосредственно относится к человеку. Это знания, практические навыки, творческие и мыслительные способности людей, их моральные ценности, культура труда. Интеллектуальный капитал включает также организационный капитал (процедуры и системы управления, программное обеспечение, оргструктура, патенты, бренды, корпоративная культура) и клиентский капитал (связи с клиентами, информация о клиентах, история взаимоотношений с клиентами). Может быть и другой подход, сущность которого заключается в выделении в человеческом капитале интеллектуального потенциала. В этом случае актуализируется само новое знание, а не навыки труда. Этот подход более отвечает задачам данного исследования.

К началу 1980-х гг. технологически развитые страны в своих ключевых параметрах достигли пределов, связанных с экономическим ростом и уровнем потребления производимых благ. Прогресс цивилизации начинает определяться интеллектуально-образовательной мощью человека. Поэтому основные при-

оритеты стали перемещаться в область информации и науки. В измерении цивилизационного масштаба речь идет о том, что глобальное соперничество из области финансово-промышленной и военно-технической перешло в область образования, науки, культуры и воспитания. С 1990 г. для оценки развития стран в международной терминологии используется новый критерий — индекс развития человеческого потенциала. В числе ведущих показателей, определяющих индекс развития человеческого потенциала, выделяются ожидаемая продолжительность жизни, уровень образования и индекс уровня жизни.

Уровень развития человеческого потенциала может рассматриваться и как характеристика социального развития страны (региона) и как критическое условие экономического развития России. Необходимость перехода к ускоренному росту удельной отдачи от наличного человеческого потенциала обостряет проблему его регионализации [1, с. 126]. Регионализация человеческого потенциала требует не только соответствующей концентрации ресурсов, но и осуществления комплекса мер по целенаправленному развитию всех его составляющих.

Динамика индексов развития человеческого потенциала за последнюю четверть XX века значительно менялась. Уральский регион демонстрирует весьма показательную динамику человеческого потенциала. В 1979—1989 гг. происходил сравнительно устойчивый рост ИРЧП и всех его составляющих. В Свердловской области индекс вырос с 0,733 до 0,773, в Челябинской и Пермской областях соответственно с 0,741 до 0,779 и с 0,721 до 0,771 [2, с. 160]. В 1989—1994 гг. происходит падение индекса человеческого потенциала так как снижается индекс долголетия и материального благополучия, и лишь индекс образованности продолжал медленно повышаться. После спада, повышение индекса человеческого потенциала начинается в середине 1990-х годов, однако, ни в одной из Уральских областей в 2001 г. он не достиг уровня 1989 г. (В Свердловской, Пермской, Челябинской областях ИРЧП в 2001 г. соответственно равнялся 0,745, 0,757, 0,756). Более высокого уровня ИРЧП добились регионы, сумевшие подкрепить высокий уровень образования, высоким уровнем материального благосостояния. При этом наблюдался сравнительно малодифференцированный уровень образованности.

В Российской науке длительное время не признавалась прямая зависимость между уровнем об-

разования и уровнем доходов. Лишь в конце 1990-х удалось доказать, что во всех возрастных группах от 30 до 70 уровень доходов был тем выше, чем выше уровень образования [3, с. 130—135]. Вместе с тем, развитие интеллектуального потенциала во многом зависит от того, в какой мере люди занятые в различных секторах научно-образовательной сферы и производства, в ходе своей деятельности, могут использовать и передавать знания и основываться на них. Поэтому отношение общества к накоплению и развитию образования является важнейшим показателем социальной составляющей интеллектуального капитала.

Как уже отмечалось в литературе, один из недостатков советской высшей школы заключался в том, что она рассматривалась как ведущий фактор экономического роста и научно-технического прогресса [4, с. 245]. Это было оправдано до тех пор, пока основное соперничество сверхдержав не выходило за рамки гонки вооружений и наращивания, материальных благ. Однако к началу 1980-х гг. технологически развитые страны в своих ключевых параметрах достигли пределов, связанных с экономическим ростом и уровнем потребления производимых благ. Прогресс цивилизации начинает определяться интеллектуально-образовательной мощью человека. Основные приоритеты стали перемещаться в область информации и науки.

Интеллектуальные ресурсы в силу своей неисчерпаемости становятся основным национальным богатством. С точки зрения развития, Знания выступают как условие общественного прогресса, как предпосылка общественной саморефлексии, которая в свою очередь определяет уровень социальной системы. Глобальное соперничество переходит в область наук и, культуры и образования.

Новая парадигма образования, наращивания интеллектуального капитала не стала составной частью государственной политики. Пока она оперирует старыми понятиями и использует не эффективные методы управления. Организационная структура человеческого капитала, науки и системы образования, а также их информационного обеспечения всегда несут в себе черты прошлого. Главными нерешенными проблемами остаются устаревшая структура специальностей и, соответственно, организационных подразделений, высокая доля заочного образования, огромное расширение платного приема на все формы обучения, преобладающая доля преподавателей пенсионного возраста, второстепенность научной работы, низкий уровень финансирования. В государственных вузах более половины студентов получают платное образование, однако, последнее не имеет правовой основы. Низкий уровень подушевого финансирования в сфере высшего образования, по-видимому, является оборотной стороной его массовости.

К началу 1990-х гг. на Урале был создан значительный научный, интеллектуальный потенциал

вузов. В середине 1980-х г. в вузах Свердловской области работали 7,1 тыс. преподавателей, в том числе 260 докторов наук и 2730 кандидатов наук. В 1990 г. в вузах Челябинской области вели научно-педагогическую работу 4,4 тыс. человек, из них докторов наук — 174 и 2197 кандидатов наук [5, с. 120].

Научные работники в последние годы, как правило, отрицательно оценивают период горбачевских и ельцинских реформ в науке. Ректор МГУ им. М.В. Ломоносова В.А. Садовничий в 1994 г. подчеркнул, что, «остро проявилась поляриность двух культур — мира науки и мира власти». Однако в целом динамика кадров не была утрачена. Прирост количества штатных преподавателей вузов в Челябинской области с 1980 г. по 1990 г. составил — 138 чел., а с 1990 г. по 1999 г. уже — 975 чел. В начале 1990-х г. в 56 вузах обучалось 311,1 тыс. студентов [6, с. 140]. В 2003 г. в вузах Челябинской области работали 6,3 тыс. ученых. Традиционно Уральская система подготовки специалистов с высшим образованием отличалась низким процентом выбытия контингента. Отсев студентов составлял 1—1,5 процента от приема [7, с. 95, 100, 89].

Вузы Урала оказались восприимчивы к тем переменам, которые диктовались общественными потребностями в специалистах с новыми профессиональными и личностными характеристиками. В 1990-е г. в системе высшего образования произошли структурные изменения: ведущие технические вузы были переименованы в академии и университеты. Уральский, Пермский, Челябинский политехнические институты получили статус технических университетов. Уральский лесотехнический, Свердловский горный, Свердловские юридический, архитектурный и медицинский — статус академий. Свердловский педагогический, Свердловский инженерно-педагогический, Челябинский педагогический институты были переименованы в университеты. Пока не ясно насколько новые названия увеличили общественный авторитет этих вузов. Был образован новый вуз — Уральская академия государственной службы.

Эффективность Российской и региональной системы образования в решающей степени будет зависеть от гибкости используемого классификатора направлений и специальностей. Оптимизация направлений подготовки специалистов, переход на двухуровневую систему высшего образования (бакалавриат—магистр) повлечет за собой существенные изменения во всей системе высшего профессионального образования. Гибкая система подготовки студентов второго уровня высшего образования (магистратура) будет способствовать более быстрому реагированию вузов на потребности рынка труда. Обеспокоенность Уральской научной общественности вызывает также широкое участие студентов дневной формы обучения в трудовой деятельности. По разным подсчетам их доля растет к старшим

курсам и достигает 80—90 процентов. В ряде случаев это ведет к снижению требований к студентам дневных отделений совмещающих учебу и работу и росту некачественных образовательных услуг. Процесс перехода на подготовку бакалавров приведет к сокращению периода обучения и включению выпускников с высшим образованием в трудовую деятельность.

Интеллектуальное производство является сетью взаимодействующих индивидуумов, которые и составляют научное сообщество. Сложность анализа сетей заключается в выделении из социальных отношений именно научной коммуникации. Сети в социально-гуманитарных науках могут принимать вид социальных «солидарностей», когда научные сотрудники вступают в коммуникацию и создают объединения на основе политических, культурных или экономических заинтересованностей. Однако сетевые взаимодействия могут складываться и на основе научных идентичностей, в том числе имеющих междисциплинарный характер.

В Уральском регионе центрами профессиональных коммуникативных сетей в сфере социально-гуманитарных наук были основатели научных школ. Наиболее широкими коммуникационными связями среди философов и социологов обладали профессора К.Н. Любутин, Л. Коган, М.Н. Руткевич (Екатеринбург), В.В. Орлов (Пермь), среди экономистов И.А. Баев (Челябинск), В.М. Готлобер, М.А. Сергеев, А.И. Татаркин (Екатеринбург), среди историков В.В. Алексеев, И.Ф. Плотников, М.Я. Сюзюмов (Екатеринбург), Л.Е. Кертман, П.Ю. Рахшмир (Пермь), А.Б. Цфасман (Челябинск) и др. Сегодня науке требуются не только ресурсы, но и такая модель ее организации, которая соответствует новым информационным, коммуникативным и социокультурным условиям. Изменение социального контек-

ста науки создает благоприятные условия для развития процессов самоорганизации, для установления международных связей и коммуникации, органичного вхождения в мировую науку.

Таким образом, для формирования интеллектуальных ресурсов, требуются не только финансовые источники, но и такая модель их организации и развития, которая соответствует новым информационным, коммуникативным и социокультурным условиям.

#### Литература

1. Социальные проблемы устойчивого развития региона / под ред. Ф.С. Файзуллина. — Уфа : Гилем, 2005. — 316 с.
2. Доклад о развитии человеческого потенциала в Российской Федерации за 2004. — М. : Весь Мир, 2004. — 160 с.
3. Население России на рубеже XX—XXI вв.: проблемы и перспективы. — М. : МГУ, 2002. — 306 с.
4. Жуков, В.И. Российские преобразования: социология, экономика, политика / В.И. Жуков. — М. : Академический проект, 2003. — 656 с.
5. Челябинской области — 70: Стат. сб. — Челябинск : Челябиноблкомстат, 2004. — 720 с.
6. Уральская историческая энциклопедия. — Екатеринбург : Академкнига, 2000. — 640 с.
7. См.: Челябинская область в одиннадцатой пятилетке. 1981—1985. Статистический сборник. — Челябинск.: Юж.-Урал. кн. изд-во, 1987. — 104 с.; Курганская область в одиннадцатой пятилетке. 1981—1985. Статистический сборник. — Челябинск : Юж.-Урал. кн. изд-во, 1987. — 108 с.; Оренбургская область в одиннадцатой пятилетке. 1981—1985. Статистический сборник. — Челябинск. : Юж.-Урал. кн. изд-во, 1987. — 98 с.

## КОЧЕВАЯ ЦИВИЛИЗАЦИЯ ЕВРАЗИИ В ПРОСТРАНСТВЕ И ВРЕМЕНИ

Термин «кочевая цивилизация» имеет особый оттенок. Он не так давно принят в среде кочевниковедов и востоковедов [1, с. 3—7]. Это определение не всегда в полной мере соответствует тому, что применяется для оседлых сообществ. Однако на определенной стадии развития человеческих сообществ, взаимодействующих на гигантских просторах Евразийского степного вмещающего пространства (по Л.Н. Гумилеву), по степени своей социальной и межэтнической дифференциации, коммуникационным способностям становится таковой, что вольно или невольно заставляет развиваться и взаимодействовать многочисленные сообщества по правилам законов единой социальной системы.

Из сказанного следует, что вмещающее пространство — это степная Евразия. Время, вероятно, необходимо определить как «Эпоха переселения народов». Хотя и здесь следует сделать существенную поправку. С моей точки зрения Эпоха Переселения человечества длится уже миллионы лет. Человек переселялся и осваивал пространства постоянно. Однако этот факт само человечество пока осознает со сравнительно позднейшего периода. По общепринятым энциклопедическим данным Великое Переселение начинается со II в. н. э., за отправную точку выбрано нашествие алан и переселение готов из Сканды в лесостепную и степную Европу [2, с. 111].

Вероятно, нет смысла размышлять о причинно-следственной стороне этой историографической реальности. С моей точки зрения все началось на много раньше и в более удаленных от Европы пределах.

Если за начальную точку перемещений человечества в рамках Евразийского пространства взять некий рубеж, который установил единый вектор переселения и миграций, то, вероятнее всего, следует остановиться на последней трети II тыс. до н. э., когда установилось в преобладании своем направление Восток-Запад.

Исходной точкой вероятно явится район Ордоса. Ордос — своеобразное жизнеотворяющее лоно степи. Он находится внутри петли, которую образует Великая Желтая река в среднем своем течении. Несмотря на то, что это субтропическая широта (юг Средней Азии, Иран, Турция), его ландшафты и по сей день хранят поистине неиссякаемые ресурсы жизнеобеспечения. Великое Евразийское движение в основном своем векторе с востока на запад началось именно отсюда в конце II-го тысячелетия до н. э. Что было тому причиной? Чаще всего за пестрой чередой человеческих великих и драматических исторических пертурбаций, угадываются гло-

бальные основополагающие причины исторических трансформаций, которые явились тем первым вызовом людскому сообществу и всегда возникала та исходная дилемма, которая по-русски звучит чернышевским «Что делать?», по-английски шекспировским «To be or not to be».

Принять или не принять вызов, бесспорно, означало существовать или погибнуть. Безусловно, главные вызовы выдвигала природа. В глобальном историческом смысле они выражались длинными фазы изменения климата, за которыми следовали перемещения и изменения ландшафтов континента. В локальном — стихии, катастрофы, которые в результате тектонической и вулканической деятельности материков порождали в историческом смысле короткие, но не менее глобальные изменения климата и, следовательно, жизненных условий. Такое событие началось примерно с середины II тыс. до н. э. в рамках Азиатского континента [3, с. 106].

С этого времени, по мнению палеопочвоведов и климатологов начинается длительный период аридизации (осушения) и потепления климата в степной зоне Евразии. Проще говоря, стал формироваться облик современного континента. В сердце Большой Монголии обозначился безжизненный очаг Гоби. Селища больших сообществ скотоводов Тарима, живших здесь во времена Аркаима, засыпали знойные пески Такламака на. Все эти перемены протекали по закону русского климатолога Военкова с востока на запад, вдоль степного пояса. Все народы, живущие в этом ареале, вынуждены были ответить на вызов природы [4, с. 24].

Палеоиранское и монголоидное скотоводческое население Западной и Восточной Монголии, Манчжурии и Северного Китая, равно как и андроновское индоиранское население урало-казахстанских степей (недавние потомки аркаимско-синташтинских прашуров) вынуждены были искать новые природные ниши в монгольских предгорьях, урало-сибирских лесостепей и азиатских оазисов [5, с. 42].

Первым яблоком раздора стала долина Хуанхэ. Здесь вошли в соприкосновение непримиримые интересы скотоводов (Северных варваров) и земледельцев Великой равнины, которые вынуждены были активно переходить к принудительному земледелию.

Может быть термин непримиримые здесь не совсем уместен, так как в разные времена исторические обстоятельства создавали определенный баланс их взаимоотношениям.

Вначале чаша весов склонилась в пользу более мобильных и организованных скотоводов с грозными

ми видами оружия и колесниц, пришедшими сюда из Западной Азии. Ворвавшиеся на Великую Китайскую равнину в XIII—XII вв. с севера племена скотоводов из Монголии и Западной Монголии в историческое мгновение завоевали гигантское количество оседлого земледельческого прокитайского населения и создали самую древнюю Шанскую династию, а возможно и цивилизацию Шан. Так как именно в это время возникло строгое иерархическое общество и появилось иероглифическое письмо. Потрясает жестокость и неразумность многочисленных человеческих жертвоприношений в царских усыпальницах Аньян (рис. 1, фото 1, 4, 5). Может быть это как раз указывает на то, что цивилизация и варварство на этой ступени соседствовали бок о бок. Этот алгоритм взаимодействия земледельцев и степняков-скотоводов, как вечная братская (заметьте братская) неприязнь Авеля и Каина, извечная основа человеческой консолидации. Отныне и впредь она будет являться главной и решающей скрепляющей массой в конструировании Евразийских социумов.

Однако впредь удача будет на стороне земледельцев равнины. Гигантский прибавочный продукт, который позволило получить сековое рисоделение, позволил Красному дракону не только победить и изгнать бесчисленные племена жунов и ди — северных варваров в эпоху воюющих царств, но и создать единые империи Цинь и Хан, которые продолжили развитие самой долгой и древней национальной культуры, существующей по сей день на земле, коей явилась китайская цивилизация. Все оставалось неизменным: мечи, чеканы, ритуальные сосуды дины и ху. Вот только людские жертвы и черепа сменили символические керамические армии в полный размер или в виде символических моделей. Армии, стада, утварь, богатства — все заменилось в прагматической эпохе Хань в эдакий игрушечный облик, только мавзолеи и усыпальницы оставались величественными и вооружение — самые грозные и первые в Азии мечи из пакетной стали, мечи и кинжалы, арбалеты — самострелы и, наконец, пластинчатые панцири и шлемы, изготовленные из непробиваемых базальтовых пластин, оставались реальными. Все это достигает своего блистательного расцвета в пору Танского ренессанса, который происходит в Китае более чем за половину тысячелетия, чем в Европе, и открывает могучую династию Тан (рис. 1, фото 2, 3; рис. 2, фото 1, 2). К этому времени границы империи окончательно оконтуриваются горами и рукотворными рубежами, а пределы ее интересов на севере простираются до Сибирской тайги, на западе до Западного моря (Арала) и Уральских гор, а на юге до Индостана. Кстати эти границы и по сей день указываются на современных картах КНР и ее соседей. Вопрос с северными варварами был окончательно решен и шеренги тюркских, уйгурских и кыргызских вассальных царей приходили к танским дворцам и ваялись в поминальном подножии гигантских статуй танских императоров (рис. 2, фото 2—4).

Но самое главное для этой цели — было закончено более чем тысячелетнее сооружение Великой Китайской стены, способной сохранить в неприкосновенном благоденствии Поднебесной.

По сей день она остается самым грандиозным по трудозатратам сооружениям земли. Неслучайно, что только этот рукотворный объект космонавты невооруженным глазом могут наблюдать с орбиты.

В исторической литературе невольно утвердилось мнение о неэффективности этого грандиозного сооружения.

Так ли обстоит дело в реальности?

Думаю, что для государства благополучие, которое основано на хрупкой системе каскадного дамбового секового орошения, отдельные узлы которого перед тем как начать давать урожай должны 60 лет [6, с. 11] орошаться водой и удобряться лесом. Поэтому обеспечение сохранения и эффективного функционирования этой системы — непреложная жизненно важная забота всего китайского сообщества. К сожалению, в истории сохранились факты, когда и как обходили эту твердыню орды киданей, уйгуров и темучина, однако при этом просто не сохранились факты о нереализованных набеггах. И, наконец, сейчас, когда стена одновременно принимает десятки тысяч экскурсантов, принося в казну миллионы юаней, нам трудно оценить этот своеобразный подарок циньских, ханьских, суйских и танских императоров своим наследникам.

Однако вернемся снова в ареал кочевых цивилизаций. Распад культур позднебронзового века приводит к началу глобальных переселений племен жунов и ди на Енисей, Алтай и, наконец, в Туркестан — Синцзян в оазисы, которые к X в. до н. э. достигает встречная волна палеоиранского урало-казахстанского андроновского населения.

Здесь в Синцзяне в оазисных районах Турфана и Припамирья с одной стороны продолжают существовать скотоводческие культуры с комплексным (то есть включающим земледелие, огородничество, зачатки ремесла и торговли) хозяйством на весьма короткий период примерно на два-три века. После чего основная часть джунгарского и турфанского населения вынуждена была осваивать предгорья в качестве основных производственных ниш, которые явились основой кочевого скотоводства. В Припамирье возникает сакский союз племен.

На Алтае сосредотачивается скифское население Монголии, Джунгарии и Сибири. Интересен тот факт, что своеобразным эпохальным тотэмическим маркером этих первых кочевых сообществ явился монгольский янгир (горный олень — для скифов). Отсюда эти янгир и олени устремились на гигантские расстояния вдоль степи и лесостепи далеко на запад до причерноморских степей и дунайского Альфельда.

Это движение было ускорено с возникновением первой кочевой империи, которая может быть названа империя хуннов, которая была создана на рубеже III—II вв. Шаньюем Модэ.

## История

Создания ее привели фактически к неостановочному движению весь азиатский мир кочевников: юэцжи, гянгуни, усунь...

На западе это привело к появлению аланов, асов, тохаров, кушанов, усуней, кангюев в Средней Азии, Казахстане, Урало-Поволжье.

Длительное противостояние хуннов-сюннов с Ханьской империей приводят вначале к распаду сюнну на южных и северных и впоследствии к исходу последних далеко на запад. После чего в середине II-го в. н. э. они появляются в безлюдных урало-казахстанских степях.



Рис. 1. Аньянь. 1 — жертвенная пища из человеческой головы; 2 — ритуальные чаши из человеческих черепов; 3 — музыкальный инструмент из человеческого черепа (династия Тан); 4 — ритуальные чаши из панцирей черепах; 5 — боевые колесницы



Эти события фактически открывают эпоху, когда самое широкое пространство Евразийских степей становится составной частью большой кочевой цивилизации, которая к тому времени уже сложилась и существовала в степном центре материка. Дальнейшее ее расширение происходило с движением гуннов в Европу с 370 года, когда они переправились через Волгу и разгромили алан. Однако на тот момент Европейские степи еще не вошли в единое пространство кочевой империи. Господство аланов, гуннов и чуть позднее болгар (кутигуров, утигуров) и авар было кратковременным.

Единое пространство принесли в Западную Азию и Восточную Европу Голубые Тюрки, которые словно расширили китайский танский ареал далеко до северного Причерноморья.

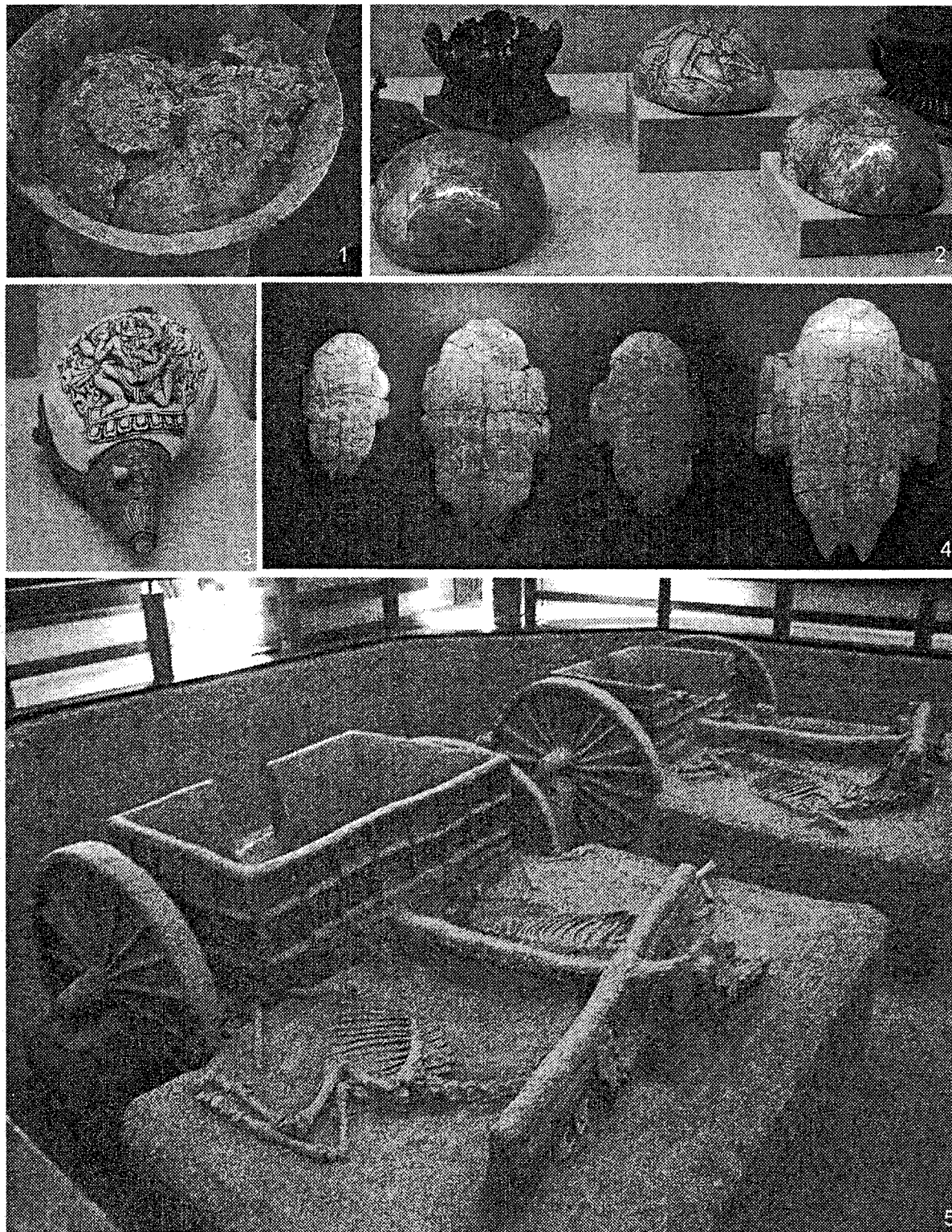
Окончательное сложение этой цивилизации ознаменовалось возникновением самой могучей материковой коммуникации, которой явился Великий Шелковый Путь. И хотя начало его находилось в столице Поднебесной Чанъяне (Сиане), а заканчивался он на Ближнем востоке и в Западной Европе, основная его часть проходила все тем же маршрутом Переселения народов, который превратился к раннему средневековью основной, прежде всего социально-политической, а затем уже торговой магистралью кочевых и оседлых цивилизаций Евразии. Говоря о Шелковом Пути, сути этого термина, его назначение и даже траектория его маршрутов заведомо или невольно искажаются соответственно представлению историографов азиатских или европейских оседлых культур и наций. А тем не менее Тюркские каганы — первые, кто поставил под реальный контроль этот ареал. И от их воли зависела цена на азиатские шелка, фарфор и пряности в средневековой Европе, в Передней Азии и на Ближнем Востоке.

Однако парадоксальный факт! Культура этой легендарной кочевой империи, которая соответственно делилась на Восточную и Западную, до сего дня была загадочной и непознанной для современной. Хотя в прямом смысле их грандиозные пантеоны уже давно были замечены исследователями и получили название курганы с каменными «усами». Это огромные планиграфические сооружения достигающие размеров 400 × 100 м. Однако в связи с первоначальной ошибочной интерпретацией, они были отнесены ко времени почти на полторы тысячи лет раньше. Так бывает в науке, тем более что эти памятники в разрезе своей грандиозности, обнаруживают крайне мало вещей, которые позволили бы точно датировать их.

Может быть именно поэтому отсчет тюркской истории в урало-казахстанских степях многие археологи-кочевниковеды до сего дня начинали со времени его наивысшего расцвета — VIII—IX вв. Это происходит потому, что с этого периода в наших степях появляются каменные скульптуры или бабы.

В известном танском комплексе Квинлин (близ Сиани) у мавзолеев установлены статуи императо-

ров, а также конных и пеших обезглавленных скульптур тюркских вассальных вождей (рис. 2, фото 2—4). Оттуда вожди второго тюркского каганата из племен карлуков, огузов и кыпчаков переняли и принесли в казахстанские и европейские степи эту монументальную традицию. Здесь в Западном При Тяньшанье, в долине реки Чу и на перевалах киргизского Алатау в урочищах Жайсан и Мерке с приходом этой второй тюркской волны появились бесчисленные статуи с явным символом покорности в своем облике. Трудно сказать с чем была связана эта иконография (рис. 2, фото 5—7). Может быть это традиция, которая была заложена и принята от китайских скульпторов, изображавших тюркских, уйгурских и карлукских каганов только лишь в такой позе. Может это связано с тем, что тюрки-карлуки и кыпчаки пришли на земли ранее заселенных своими собратьями из племен «Он-ок-будун» рода Дуло и Нушеби и этим выражали свою покорность насельникам этих земель.

Все что произошло потом и легло в начало рождения всех тюркоязычных народов Западной Азии и Восточной Европы.

Вероятно самая широкая полоса Евразийского аридного коридора, коим являются степи Казахстана и Урала с раннетюркского периода (VI—VIII вв.), вошла в важнейший период своего историко-культурного развития. Все, что ранее здесь носило некий облик локального или транзитного развития. Будь то самые западные и даже лесные коими явились саки-тасмолинцы. Будь то самые восточные из европейских скифов, пришедшие сюда из далекого Поднепровья и оставившие гигантские земляные пирамиды Филипповки, Курганного, Темира.

Гунны, сорвавшиеся с границы Европы и Азии и «бичом господним» обрушившиеся на Европу:

«Дикий храп лошадиный  
Прокатится как ураган,  
И из мрака руины  
Ощерились новым веком».

Что это за новые века. Думаю, это время, когда начала складываться единая Евразия. И собственно тюрки и установили в рамках Азии и Европы это единство. Еще раз подчеркну — это единство не сводится лишь к жизнедеятельности в векторе Великого Шелкового Пути. Оно вошло в плоть и кровь всех народов Евразии. Дабы проиллюстрировать это, приведу лишь небольшой ряд примеров, как неких исторических откровений, которые неожиданно приходят на страницы современной исторической литературы.

Рыцари Европы — это своеобразный кодекс, который сформировался изначально как традиция кочевых воинских дружин всех мастей и культур (рис. 3, фото 3). Помните о короле Артуре — выходец из клана сарматов, вероятно переселившихся в Англию из Европы. Языгов-сарматов, вытесненных гун-



Рис. 2. 1 — гробница Цинь Ши Хуана. Поверженная временем непобедимая армия; 2—4 — танские мавзолеи Квинлин: аллея императоров, скульптуры тюркских вассалов; 5—7 — тюркские ритуальные комплексы Жайсан, Мерке



Рис. 3. 1 — тюркские тамги; 2—4 — стены и руины дворца Преслава (Болгария); 5 — текст глаголицы Кирилла; 6—7 — Дунайская Пуста; 7 — монументальная конструкция «Обретение Венгерской родины ханом Арнадом» (Будапешт)

нами. Обнаружение яркой монголоидной примеси в антропологии викингов, вынуждает сегодня все-таки задуматься об их этническом облике. А вот ряд тюркоязычных параллелей, которыми наполнена Центральная Европа в эту эпоху раннего средневековья. Их приводит в своей книге востоковед Мурат Аджи [7, с. 141—146].

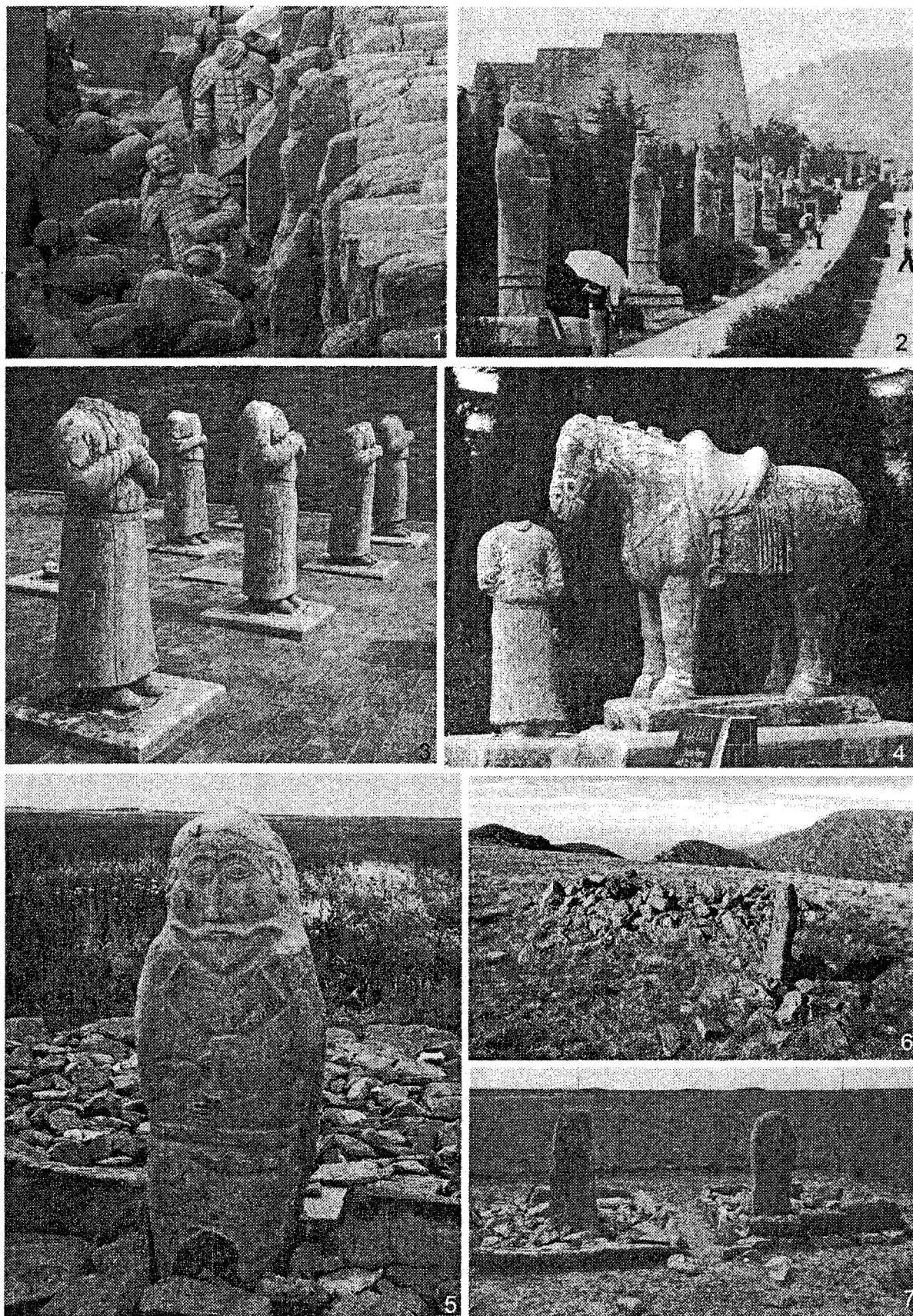
*Бургундия*, что этимологически происходит от названия тюркского рода Бургунды, этому соответствует название местности Бургунду в Иркутской области.

*Тулон, Тулуза* — алтайское юрт Тулун (вспомните русско-монгольское название Тула).

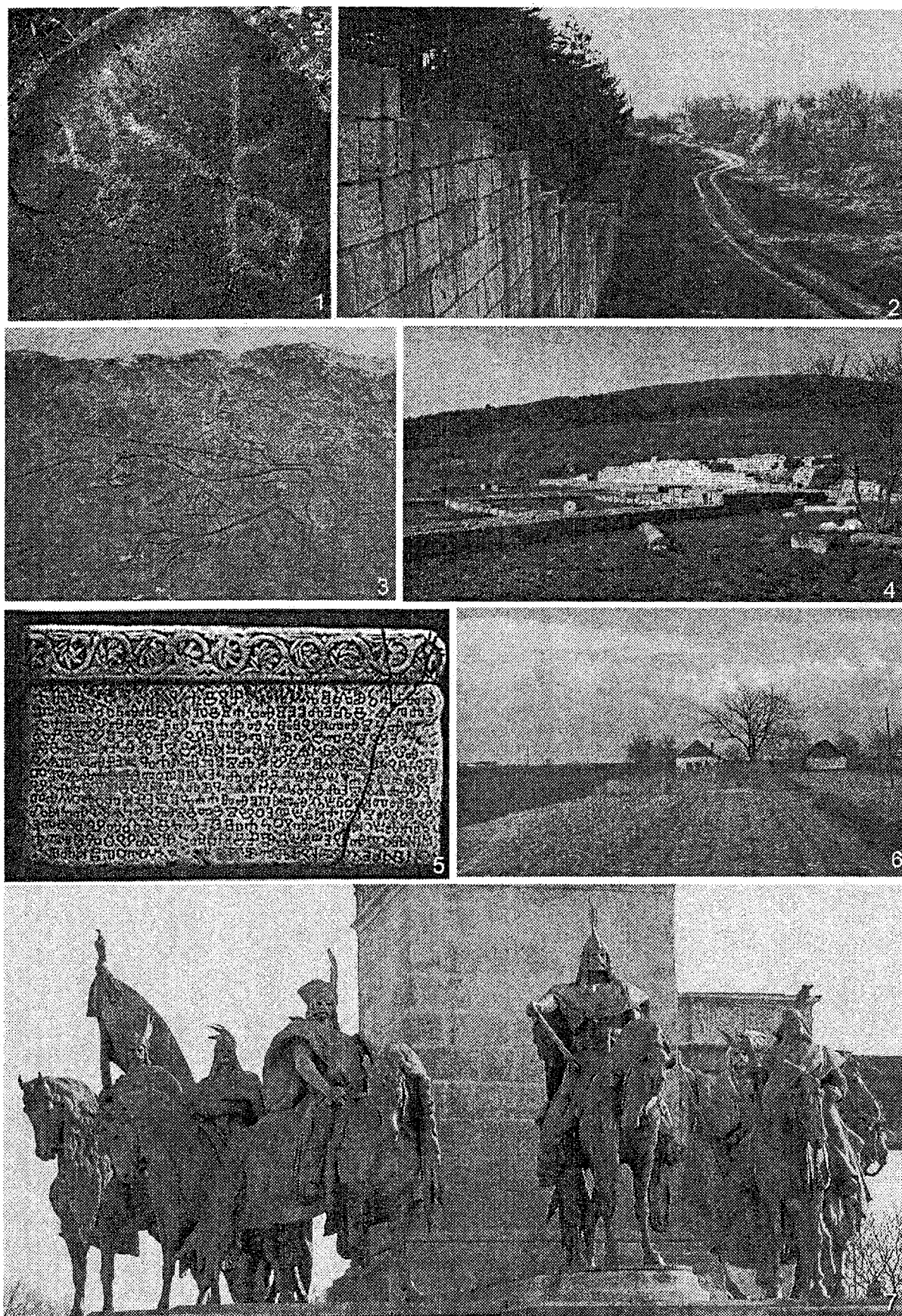
В армии Атиллы воевало племя терингов (туринги — от тюркского слова теринг — глубокий, богатый), оно сегодня известно как земля в Германии — Тюрингия.

*Турин* — Туран.

*Балканы* — Балкан (гора, поросшая лесом — тюрк., балкары — тюркское, кавказское население.).

*Карпаты* — Карпат (местность наводнений).

Этот список можно продолжить, хотя некоторые совпадения могут быть либо случайны, либо хранить дань древнейшего настратического единства индо-европейской и палеоиранских праязыков. Но большинство из этих названий появились и утвердились именно в самом смутном для Европы времени раннего средневековья — I тыс. н. э.

Тогда же в Причерноморье появляется ранее уже упоминаемое родовое наименование Дуло или Дулу. Помните о народе «Десять стрел», оставившего величественные пантеоны — курганы с «усами». Это княжеский род болгар, основавший Великую Приазовскую Болгарию, входивший в состав Хазарского каганата, но позже в VIII в. восстав против него и потерпев поражение, переселившееся вместе со своим народом в западное Причерноморье, где и основал Великое Болгарское царство.

И вот что парадоксально, преодолев Добруджу и выйдя к подножию Северных Балкан, болгары в считанные годы смогли отстроить белокаменные города Великого Тырново, Преслав и Плиска, с могучими стенами, возведенными по всем правилам фортификации, деревянными и каменными храмами, вначале тенгрианскими, а с 865 года после принятия ханом Борисом христианства великолепными православными храмами (рис. 3, фото 2—4). Обратите внимание, стены этих крепостей, дворцов и храмов испещрены тамгами — родовыми значками, которые встречаются вместе с оленями и янгирями в ареале всей кочевнической Эйкумены от Ордоса до Дуная (рис. 3, фото 1). Но удивительным является тот факт, что Великий просвещенец Кирилл, который, кроме того, что побывал в Византийском дворце, посетил ставку хазарского и аланского ханов для составления новой азбуки, использовал все те же тамги. Первый алфавит Кирилла и Мефодия — глаголица — удивительным образом

напоминал именно танговый ряд (рис. 3, фото 5). Климент Ахридский, позже унифицировав и адаптировав кириллицу для чтения и письма, фактически изменил этот ряд до неузнаваемости (см. рис. 3).

Чуть позже эта грамота была возвращена в Евразийское пространство. Я имею в виду обретение этого письма Русскими Землями и Россией.

Для чего я приводил эти факты. Может быть для того, чтобы проиллюстрировать весьма важное положение. Кочевая — это в той же мере цивилизация, что и оседлая. Просто реалии ее несколько отличны. Однако в определенных исторических условиях она, с точки зрения глобального времени, способна молниеносно принимать вызовы новых условий и обретать те же формы, что и оседлая цивилизация.

Примерно то же случилось с нашими земляками уральскими мадьярами, переселившимися сначала на Волгу, потом на Днепр и, наконец, Альфельд в конце IX в. Придя сюда в сопровождении семи вождей хетумогер, племена Арпада, распределив и после заняв все остепнения (пусты) территории Большого и Малого Альфельда, Прикарпатье, Воеводино, все-таки не смогли не поддаваться соблазну оседлой цивилизации и основали замки-города, вокруг которых рядом с аварскими и мадьярскими кочевниками относительно мирно уживались славянские земледельцы, символ которых и породил Великую Венгрию (рис. 3, фото 6, 7).

И вновь этот алгоритм, сменив предшествующий цивилизационный уклад, дал свои благоуханные всходы. Собственно эта формула изначально и после являлась решающим в возникновении феноменального Евразийского единства, коим явилась страна, ныне существующая на одной восьмой части суши Земли.

### Литература

1. Степная цивилизация Восточной Евразии. Т. 1. Древние эпохи. — Астана : Күлтегін, 2003. — 264 с.
2. Боталов, С.Г. Великое переселение народов / С.Г. Боталов // Уральская историческая энциклопедия. — Екатеринбург : Академкнига, 2000. — С. 111.
3. Боталов, С.Г. Хунны и гунны / С.Г. Боталов // Археология, этнография и антропология Евразии. — Новосибирск. — 2003. — № 1. — С. 106—127.
4. Мордкович, В.Г. Степные экосистемы / В.Г. Мордкович. — Новосибирск : Наука, 1982. — 230 с.
5. Боталов, С.Г. Срединная Евразия в начале эпохи поздней древности / С.Г. Боталов // История и историки. Сб. науч. трудов выпускников и преподавателей исторического факультета ЧГПУ. — Челябинск : ЧГПУ, 2006. — С. 40—55.
6. Кульпин, Э.С. генетические коты цивилизации / Э.С. Кульпин // Генетические коды цивилизации. — М. : Московский лицей, 1995. — С. 3—28.
7. Мурад, Аджи. Кыпчаки. Древняя история тюрков и Великой Степи / Аджи Мурад. — М. : [б. и], 1999. — 176 с.

## МАТЕРИАЛЬНОЕ ОБЕСПЕЧЕНИЕ НАУЧНЫХ РАБОТНИКОВ УРАЛА В ГОДЫ ВЕЛИКОЙ ОТЕЧЕСТВЕННОЙ ВОЙНЫ

Начало Великой Отечественной войны привело к резкому ухудшению материально-бытовых условий населения, в том числе и научных работников. После того, как стал очевиден затяжной характер войны, перед государством во весь рост встала проблема обеспечения не только армии, но и тыла. Это естественно привело к изменению принципов распределения продовольственных и промышленных товаров.

Нормированное снабжение было дифференцировано по четырем группам населения: рабочие и приравненные к ним лица; служащие; иждивенцы и дети до 12 лет. В условиях всеобщего дефицита основную поддержку государства получали наиболее социально значимые профессиональные группы. В частности, максимально высокий уровень потребления был предусмотрен для заводских коллективов ВПК. Однако не меньшее внимание было уделено сохранению квалифицированных научных кадров и обеспечению нормальной работы научных организаций.

Первоначально предполагалось, что карточная система, введенная с 1 февраля 1942 г., будет действовать только в 43 крупных городах, однако в течение того же года ее действие пришлось распространить уже на все города и рабочие поселки Советского Союза [1, с. 42]. Предполагалось, что введение регулируемого распределения гарантирует хотя бы минимум, но нормы централизованного снабжения не выдерживались. Об этом свидетельствуют многие отчеты: «Крупяные карточки профессорско-преподавательского состава за декабрь отоварены на 50 %, а за ноябрь не отоварены» [2].

В течение войны Правительство СССР в законодательном порядке приняло ряд мер, направленных на улучшение материального положения научных работников.

Так, 23 февраля 1942 г. было принято постановление СНК СССР № 1871 «Об организации столовых для сотрудников Академии наук СССР и членов их семей», согласно которому создавались закрытые столовые для академиков, научных сотрудников и членов их семей. Кроме того, было издано распоряжение о единовременном выделении для работников Академии наук СССР некоторых промтоваров. Приказ № 37 Наркомторга СССР «О порядке снабжения работников науки, искусства и литературы», от 9 марта 1942 г. приравнивал профессоров, старших научных сотрудников вузов и НИИ, а также всех младших и старших сотрудников АН СССР в снабжении к рабочим предприятий, также с организацией для них закрытых магазинов и столовых, где обеды отпускаются без зачета кар-

точек [3]. 24 апреля 1942 г. СНК издал распоряжение, которым обязал Наркомторг СССР отпускать академиком и членам-корреспондентам АН ежедневно, кроме обедов, продуктовый набор продуктов на ужин в количестве, установленном для питающихся в столовой с лечебным питанием [4].

Но все это, как свидетельствуют многочисленные документы тех лет, не стало решением проблемы. Из письма Е.А. Чудакова и А.Ф. Иоффе Председателю СНК Молотову: «...Со времени эвакуации бытовые условия академиков неизменно ухудшаются. Сейчас, в связи с тем, что рынок почти закрыт, положение стало настолько серьезным, что внушает опасение за судьбу многих академиков. Просим открыть коммерческий магазин и столовую для сотрудников и членов их семей» [5]. Из дневника академика Л.Д. Шевякова: «просьба о «спецбуфете» хотя бы для 25—30 руководящих работников не была удовлетворена, тов. Митраков сказал, что имеется категорическое запрещение по организации таких «буфетов»» [6, с. 209].

Во второй период войны, когда ситуация несколько стабилизировалась, правительство принимает еще ряд постановлений направленных на улучшение материального положения ученых, особенно элиты, но приходится признать, что вплоть до окончания войны ситуация оставалась очень сложной. Обычным явлением было то, что карточки зачастую отоваривались только частично, а потом за сроком давности аннулировались даже во второй половине войны. Например, в 1943—1944 учебном году отоваривание продовольственных карточек сотрудников Челябинского института механизации сельского хозяйства производилось в неполном объеме и с большим опозданием. Положение становилось критическим, о чем свидетельствует заслушанное на партбюро 3 июня 1944 г. заявление директора столовой об отсутствии продуктов для завтраков и ужинов [7].

Отоваривание промтоварных карточек профессорско-преподавательского состава (ППС) в институте Челябинска в 1945 г. было произведено в среднем на 60 %, при том, что даже предварительные плановые нормы не удовлетворяли потребностям института. В качестве причины невыборки товарных фондов указывалось отсутствие таковых [8].

Аналогичная ситуация сложилась и в других вузах региона.

Научные работники, не имевшие ученых степеней и званий, оказались в заметно худшем положении, хотя зачастую их квалификация и объем выполняемых работ были очень высоки. В условиях

войны это приводило к весьма болезненным коллизиям. Как пример мы можем привести выдержки из письма директора эвакуированного в Свердловск НИИ № 48 Наркомата танковой промышленности в Свердловский Обком ВКП(б): «...НИИ организует броневое производство на заводах Урала, Сибири, Поволжья. Работники института фактически руководят технологией производства танковой брони на Магнитогорском, Кузнецком, Нижне-Тагильском металлургических комбинатах. Налаживают производство танков на заводах № 264, 112, 183. Вся принятая в стране броня — КВ, Т-34, самолеты, крейсера и т. п. разработана специалистами института. 15 специалистов броневиков — орденосцы, 4 лауреата Сталинской премии. Но так как работы засекречены, то, несмотря на высокую ценность и квалификацию, в НИИ, кроме трех человек, переведенных из других институтов, нет остепененных. А, следовательно, ни один специалист не может быть прикреплен к закрытой столовой. В результате институт, работа которого ставится в пример, не может быть обеспечен» [9].

Мы можем предположить, что такая ситуация была типичной для всех несущих колоссальную нагрузку НИИ оборонного профиля, на которые распространялся режим секретности.

Таким образом, целый ряд постановлений правительства, направленный на улучшение бытовых условий, просто не выполнялся или выполнялся недостаточно: «Качество и количество приготовленных столовой по спецпитанию недостаточно, особенно не удовлетворяет многосемейных работников. Наиболее остро нуждаются в одежде, обуви эвакуированные, это целиком относится к профессорам МГУ. В основном считается, что профессорский состав удовлетворен жильем, но надо отметить запущенность жилого фонда, отсутствие текущего ремонта» [10].

Материалы обследования ПГПИ, помимо прочего, фиксируют «значительное развитие дистрофии» среди сотрудников [11].

Подобный перечень можно продолжать.

Недостаточность централизованных товарных поступлений компенсировалась использованием децентрализованных источников снабжения. К ним относились подсобные хозяйства, огороды, рыночная торговля.

Здесь ситуация усугублялась заметной неравномерностью доходов научных работников. Еще до войны в зависимости от категории и, главным образом, подчинения научного учреждения величина зарплаты колебалась весьма значительно, порой различаясь более чем в два раза. Так, месячная зарплата директора НИИ варьировалась в диапазоне от 900 руб. (Наркомат легкой промышленности) до 2000 руб. (Наркомат черной металлургии). Оклад заместителя директора по науке, соответственно, от 500 до 2000; завлабораторией с научной степенью — от 700 до 1500; старшего научного сотрудника со степенью —

от 500 до 1250, без степени — от 500 до 1000; специалиста (инженера, экономиста) — от 344 до 1100; лаборанта, техника — от 250 до 600 руб. [12].

Кроме того, величина материального поощрения зависела от ученой степени, звания, стажа. Например, в 1943 г. заведующий кафедрой профессор со стажем менее 5 лет получал 1650 руб., от 5 до 10 лет — 1950 руб., свыше 10 лет — 2250 руб.; доцент, соответственно, 1050, 1200, 1350 руб.; ассистент — 900, 1050, 1200 руб. [13]. При повышении заработной платы научных работников в 1942 г. эта дифференциация сохранилась [14].

И, хотя у некоторых категорий научных работников заработная плата возросла почти вдвое, инфляция, принудительные займы, налоговые и другие отчисления свели к минимуму эти положительные последствия, реальная зарплата к концу войны составляла лишь 40 % довоенной [15, с. 13]. В 1941—1942 гг. государственные пайковые цены, кроме хлеба, на продовольственные товары постоянно повышались. В 4 квартале 1942 г., по сравнению с предвоенными годами они возросли на 74,5 %. Цены колхозного рынка в июле 1943 г. в 18,7 раз превышали цены июля 1941 г., в т. ч. на хлебные товары — в 23,2 раза, картофель — в 26,4 раза, овощи — 21,4 раза, и молочные товары в 18,8 раз. В 1944 г. была организована государственная коммерческая торговля потребительскими товарами по повышенным розничным ценам, что также привело к некоторому росту государственных розничных цен. Впоследствии, в конце 1944 и в 1945 гг., эти цены неоднократно снижались. Однако к концу войны коммерческие цены были выше пайковых: на крупу — в 24 раза, мясо — в 11 раз, сахар — в 57, мыло — в 30 раз [16, с. 49].

Исходя из приведенных фактов, можно сделать вывод, что возможности большинства научных работников (в том числе значительной части высококвалифицированных) компенсировать недостатки карточной системы за счет собственных доходов были минимальны.

Научно-исследовательские организации еще могли выходить из этого положения путем хозрасчетной деятельности. Например, в 1942 г. оклады академических работников по договорным работам составляли: руководитель группы — 1000 руб., старший научный сотрудник — 700 руб., младший научный сотрудник — 450—550 руб. [17]. Зато у вузов, особенно гуманитарных, положение было сложное.

Главной проблемой оставался крайний недостаток выделяемых государством продовольственных фондов, при недоступности иных источников снабжения. Учитывая это, 10 февраля 1943 г. Совнарком СССР принял постановление № 145 «Об улучшении питания студентов высших учебных заведений». В соответствии с ним при Главных управлениях учебными заведениями наркоматов создавались отделы рабочего снабжения, на которые возлагалась

задача продовольственного и вещевого снабжения подведомственных вузов. Одновременно в ВКВШ создавался специальный отдел, ответственный за организацию материально-бытового обслуживания институтов [18, с. 71].

С этого времени при высших учебных заведениях Урала повсеместно началось создание отделов рабочего снабжения (ОРС). Созданием ОРСов государство стремилось стимулировать хозяйственную инициативу вузов в условиях войны. Отделы рабочего снабжения должны были компенсировать недостаточность централизованных товарных поступлений за счет использования децентрализованных источников, таких, как развитие подсобных хозяйств, самозаготовки в колхозах, привлечение местных ресурсов.

В систему ОРСов входили вузовские столовые, магазины закрытой торговли, мастерские и хозяйственные службы при вузах. Данная структура контролировала движение всех имеющихся товарных фондов, изыскивала дополнительные источники их поступления, организовывала работу подсобных хозяйств. Как отмечают исследователи, «в условиях войны ОРСы стали необходимым инструментом выживания. Это нововведение явилось своевременным и дало определенные положительные результаты» [19, с. 73].

К сожалению, приходится сказать, что результаты эти были явно недостаточны. Так, приказ Наркомата Здравоохранения РФ от 26 февраля 1945 г. «О работе ОРСов медицинских институтов, лечебных учреждений и предприятий Наркомздрава РФ в 1945 г.» констатирует: «...большинство отделов рабочего снабжения в 1944 г. не справилось с выполнением установленных для них планов: ОРС Молотовского мединститута не справился с задачей создания собственной продовольственной базы». В отчетах Пермского медицинского института отмечено, что в основном ОРС удовлетворительно отоваривает литературную группу, но при этом 50 % работников из литературной группы ушло по снабжению из системы ОРСА «из-за невнимательного отношения к обслуживанию» [20].

Большие надежды возлагались на подсобные хозяйства, которые в соответствии с постановлением СНК СССР и ЦК ВКП(б) № 629 от 5 мая 1942 г. «О плане приема в вузы в 1942 г. и мероприятиях по укреплению высших учебных заведений», должны были стать одним из основных структурных подразделений ОРСов и содействовать развитию собственной продовольственной базы высших учебных заведений [21, с. 158]. С начала 1943 г. к организации таких хозяйств приступило большинство уральских вузов и Академия наук. На деле их эффективность оказалась невысока, что объясняется не только условиями уральского климата, но, прежде всего неразвитостью их материального фундамента, отсутствием достаточного количества квалифицированной ра-

бочей силы и неумелым руководством. Многие хозяйства оказались убыточными [22].

Фактически эффективное подсобное хозяйство сумели наладить лишь вузы сельскохозяйственного профиля, в частности ЧИМСХ [23, с. 13].

При оценке эффективности подсобных хозяйств, приходится признать, что в дополнительном снабжении населения региона продовольствием подсобные хозяйства решающего значения не имели. Гораздо большей значимостью обладали два других источника поступления продуктов питания — рыночная торговля и, особенно, индивидуальные хозяйства [24, с. 68].

Соответствующее совместное постановление СНК СССР и ЦК ВКП «О выделении земель для подсобных хозяйств и под огороды рабочих и служащих» было принято 7 апреля 1942 г. [25, с. 297].

Огородная кампания распространилась по всему уральскому региону. Так, с 1942 г. преподавателям Молотовского университета были отведены огородные участки, в размере 1 «сотка» на работающего и 0,5 «сотки» на члена семьи [26].

Индивидуальные огороды стали незаменимым источником пополнения продуктового запаса сотрудников Уральского отделения АН СССР [27, с. 216] и других научных организаций Урала.

Итак, недостаточность централизованных товарных поступлений компенсировалась использованием децентрализованных источников снабжения. Одновременное развитие собственной подсобной базы научных учреждений и индивидуальных хозяйств позволило уменьшить остроту проблемы продовольственного обеспечения научного персонала уже на втором этапе войны. Тем не менее, проблема улучшения социальных условий для научных работников оставалась актуальной до самого окончания войны. Вряд ли можно подсчитать ущерб, нанесенный здоровью ученых постоянным недоеданием, недостатком обуви и одежды, холодом в помещениях, многочисленными мобилизациями и т.п. Однако, все эти обстоятельства необходимо учитывать при анализе их достижений в научной деятельности, которую, не преувеличивая, можно считать героической.

#### Литература

1. Решения партии и правительства по хозяйственным вопросам (1917—1967). — М.: Политиздат, 1968. — Т. 3. — 438 с.
2. ГАСО. Ф. Р-2329. Оп. 1. Д. 7. Л. 33.
3. ЦДООСО. Ф. 4. Оп. 37. Д. 100. Л. 7.
4. РГАСПИ. Ф. 82. Оп. 2. Д. 931. Л. 62.
5. РГАСПИ. Ф. 82. Оп. 2. Д. 931. Л. 64.
6. Шевяков, Л.Д. Люди науки на Урале в дни войны (1941—1943) / Л.Д. Шевяков // Исторический архив. — 1961. — № 4. — С. 206—224.
7. ОГАЧО. Ф. Р-214. Оп. 1. Д. 27. Л. 9.
8. ОГАЧО. Ф. 1612. Оп. 2. Д. 10. Л. 2.

9. ЦДООСО. Ф. 4. Оп. 37. Д. 100. Л. 16–17.
10. ЦДООСО. Ф. 161. Оп. 6. Д. 1468. Л. 27.
11. ГАПО. Ф. 420. Оп. 1. Д. 98. ЛЛ. 5, 21.
12. РГАЭ. Ф. 7733. Оп. 29. Д. 1219. ЛЛ. 25, 29, 31, 33.
13. РГАСПИ. Ф. 82. Оп. 2. Д. 931. Л. 101.
14. РГАСПИ. Ф. 82. Оп. 2. Д. 931. Л. 93.
15. Палецких, Н.П. Сельскохозяйственное образование на Урале в годы Великой Отечественной войны / Н.П. Палецких, Н.В. Сидорова // Вестник ЧГАУ. — 1998. — Т. 27. — С. 12—21.
16. Мартянов, А.В. Ценовая политика на продовольственные товары в годы Великой Отечественной войны / А.В. Мартянов // Южный Урал в годы Великой Отечественной войны. — Оренбург : Изд-во ОГПУ, 2000. — С. 47—50.
17. Архив УрО РАН. Ф. 2. Оп. 1. Д. 52. Л. 60.
18. Храброва М.В. Научно-исследовательская работа высших учебных заведений в годы Великой Отечественной войны / Дисс. ... канд. ист. наук. — Свердловск, 2002. — 210 с.
19. Там же.
20. ГОПАПО. Ф. 717. Оп. 1. Д. 79. Л. 14.
21. Гузненко, З.И. Борьба партийных организаций Урала за сохранение студенческих контингентов вузов в годы Великой Отечественной войны / З.И. Гузненко // Деятельность партийных организаций Урала и Западной Сибири по развитию народного образования и культуры. — Пермь : Изд-во ПГУ, 1981. — С. 164—152.
22. ОГАЧО. Ф. 1612. Оп. 2. Д. 4. Л. 1.
23. Палецких, Н.П. Там же. — С. 13.
24. Палецких, Н.П. Социальная политика на Урале в период Великой Отечественной войны / Н.П. Палецких. — Челябинск : Изд-во ЧГАУ, 1995. — 256 с.
25. КПСС в резолюциях и решениях съездов, конференций и пленумов ЦК. — М. : Политиздат, 1985. — Т. 7. — 564 с.
26. ГАПО. Ф. Р-180. Оп. 12. Д. 213. Л. 59.
27. Шевяков, Л.Д. Люди науки на Урале в дни войны (1941—1943) / Л.Д. Шевяков // Исторический архив. — 1961. — № 3. — С. 209—212.



## ТАК ГОВОРИЛИ ВОЖДИ: ЛИКИ БЕЛОГО ДВИЖЕНИЯ В ОФИЦИАЛЬНОЙ РИТОРИКЕ РУКОВОДИТЕЛЕЙ СОВЕТСКОГО ГОСУДАРСТВА

*(Работа выполнена при поддержке РФФИ. Проект № 04-06-96022)*

Исторические представления о Белом движении в советской стране изначально оказалась под жестким прессом идеологии. И поэтому главными ориентирами для историков, литераторов, публицистов, пропагандистов и других «бойцов идеологического фронта» стали указания вождей, их мнения и оценки.

Главным историком гражданской войны для многих советских людей, бесспорно, являлся В.И. Ленин. После его кончины в 1924 г. в русле политики культа личности умершего вождя советские историки стали называть Ленина создателем марксистско-ленинской концепции Гражданской войны в России. Но еще большая «ленинофикация исторического процесса» началась с середины 1950-х гг. в связи с критикой культа личности И.В. Сталина. Когда вместо обожествления Сталина советские идеологи сделали ставку на культ личности Ленина. По меткому выражению французского историка М. Ферро, Ленина стали цитировать как Евангелие, а вместо Л.Д. Троцкого и И.В. Сталина на страницах исторических сочинений и учебников присутствовала вездесущая и анонимная коммунистическая партия [1, с. 163].

Если судить по опубликованным работам Ленина, где затрагивались вопросы гражданской войны [2], он не так много писал о Белом движении и его лидерах. В большей степени Ленин клеймил эсеров и меньшевиков, как пособников белых режимов на начальном этапе гражданской войны. Так председатель Совнаркома в одной из своих статей в августе 1919 г. писал: «...противники Советской власти делятся на две большие группы. Обе защищают капитализм против социализма. Одна делает это зверски и с самой грубой корыстью; это — помещики, капиталисты, кулаки, Деникины, Колчаки, черносотенцы, кадеты. Другая группа защищает капитализм «идейно», т.е. бескорыстно или без прямой, личной корысти, из предрассудка, из трусости нового; это — меньшевики и эсеры. Это — последние «идейные» защитники капитализма» [3, с. 169]. Таким образом, по мнению Ленина одни противники Советской республики, выступавшие под знаменами белых генералов, это люди корыстные, «барышники», воевавшие только за личные материальные интересы, а другие, умеренные социалисты, глупые и трусливые заложники своих идеологических стереотипов. Меньшевиков и эсеров Ленин называл «подголосками буржуазных контрреволюционеров» [4, с. 167].

Белые генералы и их армии, по мнению Ленина, исполняли роль главной ударной силы международного капитала в России. Поэтому он неоднократно подчеркивал, что гражданскую войну против России развязали иностранные государства, а белые выступили их пособниками в этом деле. Так в своей речи на одной из партийных конференций в декабре 1919 г. В.И. Ленин заявил, что «всемирный империализм ... вызвал у нас, в сущности говоря, гражданскую войну и виновен в ее затягивании» [3, с. 343].

С подачи большевистской пропаганды периода Гражданской войны среди советских историков доминировала точка зрения, что белые получали широкомасштабную помощь в виде финансовых средств, вооружений, боеприпасов, снаряжения и войск со стороны капиталистических держав. В одном из своих выступлений в марте 1919 г. В.И. Ленин говорил: «...все знают, что против нас пошли белогвардейцы на западе, на юге, на востоке только благодаря помощи Антанты, кидавшей миллионы направо и налево, причем громадные запасы снаряжения и военного имущества, оставшиеся от империалистической войны, были собраны передовыми странами и брошены на помощь белогвардейцам, ибо эти господа миллионеры и миллиардеры знают, что тут решается их судьба, что тут они погибнут, если не задавят немедленно нас» [5, с. 51]. Впоследствии он развил свою мысль, отмечая, что «Колчак и Деникин — главные и единственно серьезные враги Советской Республики. Не будь помощи им со стороны Антанты (Англия, Франция, Америка), они бы давно развалились. Только помощь Антанты делает их силой» [3, с. 46].

Говоря о руководящей политической силе в Белом движении, В.И. Ленин неоднократно обличал партию кадетов, которая ушла в подполье и развернула значительную деятельность по созданию антибольшевистских организаций [4, с. 185, 328, 332, 402, 493].

Социальной опорой Белого движения, по мнению Ленина, являлось офицерство, «бешенное в своей ненависти к рабочим и крестьянам» [3, с. 244]. Старый командный состав, по мнению вождя «состоял преимущественно из избалованных и извращенных сынков капиталистов, которые ничего не имели общего с простым солдатом» [6, с. 200].

Другой значимой социальной группой являлось кулачество, деревенская буржуазия, которая и составляла большую часть солдат для белогвардей-

ких армий. «Кулацкие элементы и составили из себя главную и самую серьезную опору контрреволюционного движения в России» — заявил Ленин в июле 1918 г. [6, с. 11]. Они составляли ядро всех контрреволюционных армий на протяжении всей гражданской войны.

На начальном этапе Гражданской войны — в конце 1917 — начале 1918 года — кулачество, по мнению Ленина, еще активной роли в борьбе с советской властью не играло. Потому что тогда революционные действия большевиков были направлены исключительно против помещиков, а в ликвидации помещичьего землевладения оказалось заинтересовано и кулачество. Но, когда летом 1918 года начался второй этап революции в деревне, который коснулся экономических интересов кулачества, оно поднялось против советской власти. В августе 1918 г. пролетарский вождь, не стесняясь в выражениях, гневно обвинял: «Везде жадное, обожравшееся, зверское кулачье соединялось с помещиками и с капиталистами против рабочих и против бедноты вообще. Везде кулачье с неслыханной кровожадностью расправлялось с рабочим классом. Везде оно входило в союз с иноземными капиталистами против рабочих своей страны» [6, с. 39].

Казачество, по мнению Ленина, представляло собой серьезную контрреволюционную силу, особенно на Юге. Он не видел, какую роль сыграло казачество, отстаивая идеалы самостийности, в Белом движении и тем самым подрывало его единство. Ленин утверждал, что казаки южных регионов были главным источником пополнения армии Деникина. В основной массе зажиточного казачества Ленин усматривал «социально-экономическую основу для русской Вандеи», которая боролась за утраченные в ходе революции привилегии, за «традиции монархии и средневековья» [3, с. 244; 4, с. 128].

Политические режимы белых правительств Ленин обозначил как «диктатура буржуазии». Он отмечал их кровавые расправы над рабочими, крестьянами и даже над их союзниками эсерами и меньшевиками. «Публичная порка женщин. Полный разгул власти офицеров, помещичьих сынков. Грабеж без конца. Такова правда о Колчаке и Деникине». (Ленин В.И. Все на борьбу с Деникиным / В.И. Ленин // Полн. собр. соч. — М. : Политиздат, 1977. — Т. 39. — С. 47).

Когда Ленин в своих выступлениях и статьях касался личностей руководителей Белого движения, то зачастую подчеркивал их монархизм, обусловленный военной карьерой при царском режиме. Он акцентировал внимание на их антипатриотизм, их причастность к распродаже богатств страны. В частности А.В. Колчак, со слов Ленина, «продает Россию оптом и в розницу» [3, с. 244].

Конечно, Ленин, как прагматичный политик, сильно упрощал ситуацию, хотя действительность братоубийственной гражданской войны, конечно, была во многом иной, более многоликой и где-то

даже трудно объяснимой. Работы Ленина обозначили контуры главных образов «белогвардейщины» — «барские сынки» офицеры, люто ненавидевшие рабочих и крестьян; обожравшиеся кулаки, составлявшие основной костяк белых армий; обманутые своими атаманами и бывшими царскими генералами казаки, поддержавшие буржуазно-помещичью диктатуру. Главными «идейными» вдохновителями Белого движения, по мнению Ленина, являлись кадеты, эсеры и меньшевики. Особенно гневно и много вождь обличал социалистов, как пособников белых генералов. В ленинском дискурсе по поводу Белого движения присутствовали следующие слова: «бандиты», «лакеи империализма», «авантюристы», «грабители» и др.

С середины 1930-х гг. на долгое время утвердилась сталинская концепция Гражданской войны как трех походов Антанты. Белое движение в этой трактовке являлось движением антипатриотическим, представители которого действовали главным образом не в интересах своей страны, а в фарватере политики иностранных держав. Сталин еще более усилил тезис Ленина о «белогвардейцах» как пособников враждебных России государств.

Еще в сентябре 1917 г. в своей статье, опубликованной в газете «Рабочий путь», Сталин усматривал в «заговоре» генерала Л.Г. Корнилова иностранные корни. Будущий генсек большевистской партии отмечал, что зарубежные дипломаты и их агенты всячески помогали корниловскому движению, но когда оно провалилось, иностранцы поспешили выехать из России [7, с. 286—288].

Для Сталина почти все внутренние враги Республики Советов периода Гражданской войны, так или иначе, получали поддержку из-за рубежа. Например, в записке В.И. Ленину из Петрограда в середине июня 1919 г. Сталин вполне серьезно утверждал, что наступление генералов Родзянко и Юденича на Петроград финансировалось Англией. Эту же мысль он подтвердил позже в беседе с корреспондентом газеты «Правда» [8, с. 263, 266, 267].

По мнению Сталина победа Деникина и Колчака, которые «несут с собой не только ярмо помещика и капиталиста, но и ярмо англо-французского капитала», «есть потеря самостоятельности России, превращение России в дойную корову англо-французских денежных мешков» [8, с. 284].

Еще одна трактовка вождя о Белом движении, которая также легла в основу сталинской истории Гражданской войны, заключалась в следующем. Контрреволюционные силы были очень сильны и организованы. Весной 1919 г. их руководители задумали организовать «комбинированный поход Колчака — Деникина — Юденича». Главный удар наносил Колчак, с ним должны были в Саратове соединиться войска Деникина для совместного наступления на Москву. Генерал Юденич наносил вспомогательный удар по Петрограду. Когда этот план

провалился, родилась идея нового похода Антанты. Осенью 1919 г. главный удар по Москве с Юга, должен был нанести Деникин. В свою очередь, Юденич вновь должен был наступать с Северо-запада на Петроград. Первоначально эта объяснительная схема Сталина действий «белогвардейцев» содержалась в его статье «Военное положение на Юге», опубликованной в декабре 1919 г. в газете «Правда». В этой же статье Сталин попытался сформулировать основные причины поражения Белого движения, среди которых он назвал непрочность тыла и окраинное положение белых правительств, а также более эффективная боевая деятельность РККА. Впоследствии в статье «Новый поход Антанты» (май 1920 г.) Сталин наступление польских войск на Украину обозначил как «третий поход Антанты» [8, с. 282—283, 284—288, 320—321].

Как известно, в период Гражданской войны, Сталин с недоверием относился к позиции Л.Д. Троцкого о привлечении в Красную армию военных специалистов старой школы, а также офицеров, бывших участников Белого движения. В своей речи на пленуме Московского Совета рабочих, солдатских и крестьянских депутатов «О положении дел на Южном фронте» (29 октября 1918 г.) Сталин говорил о появлении в рядах РККА «нового красного офицерства». Но под этим словосочетанием подразумевались не профессиональные военные, а «бывшие солдаты, получившие боевое крещение» [8, с. 147]. Для Сталина привлечение в Красную армию в большом количестве офицеров являлось неприемлемым делом.

Приведем примеры риторики Сталина относительно участников Белого движения. В ней встречаются следующие словосочетания и выражения: «царские холопы»; «банды Краснова»; белое правительство генерала М.В. Алексея в Екатеринодаре состоит из «ставленников Англии»; «солдаты Краснова отличаются поразительной тупостью и невежеством, полной оторванностью от внешнего мира, они не знают, за что воюют»; правительства белых — это «карточные домики контрреволюционных авантюристов»; белые правительства — это буржуазные «правительства» на окраинах России, которые «оказались мыльными пузырями, непригодными для прикрытия интервенции»; «пресловутая северо-западная армия»; «людоеды Антанты»; после разгрома Колчака под Нивониколаевском «от его армии осталось лишь одно воспоминание»; «правительство Деникина-Колчака есть самое антинародное, самое антинациональное правительство»; «самодержавные управления Колчака-Деникина»; базу контрреволюции на окраинах составляли «привилегированные казаки-колонизаторы» и «незаконные мусульманские народы» [8, с. 148, 149, 150, 151, 234, 267, 283, 284, 285—286, 287].

Вышедший в 1938 г. под личной редакцией Сталина «Краткий курс истории ВКП (б)» на длительный период установил схему, в рамках которой дол-

жна изучаться вся отечественная история XX века. В этой схеме, конечно, не было места истории антибольшевистских правительств и вооруженных формирований.

Новый руководитель советской страны Н.С. Хрущев, в отличие от Ленина и Сталина, являлся непосредственным участником гражданской войны. Сначала он служил командиром красногвардейского батальона на Донбассе, а затем — комиссаром батальона IX Кубанской армии, части которой сражались на Царицынском фронте и на Кубани [9, с. 17—18]. Однако сам Хрущев почему-то предпочитал много не говорить о своем участии в Гражданской войне. В воспоминаниях он не говорил об этом ни слова [10]. Может быть, это молчание Хрущева было связано с тем, что в 1919 г. в деревне Калиновке Курской губернии, где он оставил, уходя на фронт, семью, умерла от тифа его первая жена. А возможно имелись и другие причины, из-за которых Никита Сергеевич не очень любил вспоминать годы Гражданской войны.

В своем докладе, посвященном сорокалетию «Великой Октябрьской социалистической революции» (6 ноября 1957 г.), Н.С. Хрущев, помимо обычных штампов в отношении внутренней контрреволюции, как союзника «империалистических хищников», стремившихся превратить Россию «в колонию крупнейших капиталистических держав Запада», упомянул имя донского атамана генерала П.Н. Краснова. Он, как и многие представители буржуазии и других враждебных классов, сначала в гуманных целях были отпущены на свободу «под честное слово» не вести борьбы с советской властью. Но в этом они увидели «проявление слабости пролетарской революции» и развязали Гражданскую войну [11, с. 6, 17].

Л.И. Брежнев, как новый глава государства, относился к более молодому поколению (родился в 1906 г.), которое в массе своей не участвовало в Гражданской войне. В своих воспоминаниях «Жизнь по заводскому гудку» ее событиям он уделил несколько предложений. Всех врагов советской власти этого времени, в том числе и белых, Брежнев назвал «шушерой», которая «вылезла на поверхность» и ее ораторы в лице украинских «самостийников», меньшевиков, кадетов, эсеров и анархистов витийствовали на собраниях, стремясь привлечь рабочих на свою сторону. Однако они просчитались, рабочие пошли за большевиками [12, с. 20—21]. Во многих выступлениях Л.И. Брежнева, посвященным очередным годовщинам «Великой Октябрьской социалистической революции» или ленинским юбилеям о событиях Гражданской войны почти не говорилось ни слова. Если докладчик обращался к историческому прошлому, то почти всегда речь шла о «всемирно-историческом значении Октября», при этом затрагивались вопросы советского государственного строительства, осуществлявшегося пос-

ле гражданской войны [13, с. 11—35; 14, с. 551—605]. Лишь в связи с пятидесятилетним юбилеем революции Л.И. Брежнев позволил себе сказать несколько слов о Гражданской войне, заявив при этом, что победа над «полчищами контрреволюции и интервентов» была достигнута благодаря тому, что большевиков поддержали «революционные рабочие и крестьяне». Однако побитые враги не успокоились и после Гражданской войны, по словам вождя, «они стремились использовать малейшую возможность, малейшую лазейку, чтобы подорвать, ослабить молодое государство рабочих и крестьян» [14, с. 81, 84]. В речах Брежнева уже не встретишь такой злобной коннотации, какая была у Ленина и Сталина в отношении белогвардейцев.

В речах и сочинениях последующих руководителей СССР Ю.В. Андропова, К.У. Черненко и М.С. Горбачева обращение к истории Гражданской войны практически отсутствовало, а если и упоминались такие враждебные силы как белые армии, то фразы, дышащие гневом в их адрес, как правило, не произносились. Упоминание о белогвардейцах имело негативные коннотации, но без навешивания каких-либо ярлыков.

Например, в докладе Ю.В. Андропова (апрель 1982 г.) по поводу очередной годовщины со дня рождения В.И. Ленина, говорилось о «чудесной» победе большевиков в Гражданской войне. Против Советской власти, по мнению Андропова, выступили «прогнивший, ослабленный войной, изживший себя помещичье-буржуазный строй» и внешние враги Страны Советов [15, с. 192].

Последний советский руководитель М.С. Горбачев в своем выступлении, посвященном 70-летию «Великой Октябрьской революции» утверждал, что Гражданская война была навязана народу противниками большевиков. Среди врагов советской власти главной, по словам генерального секретаря, являлась «хорошо обученная и вооруженная контрреволюционная армия, которую подкармливали империалисты Запада и Востока» [16, с. 20].

После распада СССР исторические оценки М.С. Горбачева, претерпели сильные изменения. По прошествии нескольких лет после заката советской страны в беседе с одним из отечественных политологов, говоря об уроках XX века, Горбачев заметил, что все люди «от Бога жизнь получили, — никто не может ею распоряжаться по произволу. А ведь сколько миллионов жизней было загублено в XX веке. И белые, и красные ее уничтожали: ничего человеческая жизнь не стоила» [17, с. 102]. Бывший первый президент СССР к этому времени, видимо, многое переосмыслил в российской истории. И красных, и белых он поставил на один уровень, говоря о гибели миллионов соотечественников во время Гражданской войны.

Таким образом, руководители советского государства обращались к истории Гражданской войны, по разным поводам. Ленин и Сталин писали и говорили

о «белогвардейцах» как о врагах в русле текущей политики и тех проблем, которые они пытались решить. С 1940-х гг. наблюдается значительное снижение внимания к Белому движению и актуализации его как образа врага. Видимо, это было связано и с двадцатилетней временной дистанцией, и с выходом на первый план иных политических проблем. Поэтому последующие руководители страны рисовали образ «белого» врага, как правило, в связи с очередной годовщиной «Великого Октября» или основателя советского государства В.И. Ленина. Риторика советских вождей со временем менялась и претерпела определенную эволюцию: от эмоциональных и ругательных эпитетов В.И. Ленина и И.В. Сталина до несколько нейтральных терминов Л.И. Брежнева, Ю.В. Андропова и М.С. Горбачева. Однако при этом все же негативные коннотации в отношении Белого движения сохранились. В целом, почти все публичные речи и высказывания советских вождей отличались неглубоким познанием Белого движения. Возможно, они знали, гораздо больше, но вынуждены были придерживаться определенных «правил игры», которые диктовались официальной риторикой. Лишь в высказываниях и заявлениях Сталина можно увидеть попытки выстроить логическую схему деятельности контрреволюционных сил («три похода Антанты»). Однако и в ней присутствовало много идеологических штампов.

Речи и указания вождей относительно исторического пути России, в том числе и по вопросам Гражданской войны, были определяющими для многих советских историков. Оценка врагов в устах советских руководителей неизменно переносилась на страницы исторических трудов, школьных и вузовских учебников.

Советские руководители возглавляли ряды активных создателей и трансляторов одного из базовых советских мифов, мифа о Гражданской войне, который не мог существовать без образа врага. Белое движение являлось составной частью того многоликого врага, борьба против которого была призвана сплотить советское общество.

### Литература

1. Ферро М. Как рассказывают историю детям в разных странах мира / М. Ферро. — М. : Высшая школа, 1992. — 220 с.
2. См. работы В.И. Ленина: «Тезисы о современном положении», «Успехи и трудности Советской власти», «Тезисы ЦК РКП (б) в связи с положением Восточного фронта», «Все на борьбу с Деникиным», «Письмо к рабочим и крестьянам по поводу победы над Колчаком», «Письмо к рабочим и крестьянам Украины по поводу побед над Деникиным», «О свободной торговле хлебом» и др.
3. Ленин, В.И. Полн. собр. соч. / В.И. Ленин. — М. : Политиздат, 1977. — Т. 39. — 624 с.
4. Ленин, В.И. Полн. собр. соч. / В.И. Ленин. — М. : Политиздат, 1977. — Т. 36. — 540 с.

5. Ленин, В.И. Полн. собр. соч. / В.И. Ленин. — М. : Политиздат, 1977. — Т. 38. — 680 с.
6. Ленин, В.И. Полн. собр. соч. / В.И. Ленин. — М. : Политиздат, 1977. — Т. 37. — 748 с.
7. Сталин, И.В. Сочинения / И.В. Сталин. — М. : Госполитиздат, 1951. — Т. 3. — 428 с.
8. Сталин, И.В. Сочинения / И.В. Сталин. — М. : Госполитиздат, 1951. — Т. 4. — 488 с.
9. Медведев, Р.А. Н.С. Хрущев: Политическая биография / Р.А.Медведев. — М. : Книга, 1990. — 303 с.
10. Хрущев, Н.С. Время. Люди. Власть. Воспоминания в 4-х кн. / Н.С. Хрущев. — М. : Моск. новости, 1999. — Кн. 1. — 848 с.
11. Хрущев, Н.С. Сорок лет Великой Октябрьской Социалистической революции / Н.С. Хрущев. — М. : Госполитиздат, 1959. — 80 с.
12. Брежнев, Л.И. Воспоминания / Л.И. Брежнев. — М. : Политиздат, 1982. — 46 с.
13. Брежнев, Л.И. Ленинским курсом. Речи и статьи / Л.И. Брежнев. — М. : Политиздат, 1970. — Т. 1. — 544 с.
14. Брежнев, Л.И. Ленинским курсом. Речи и статьи. / Л.И. Брежнев. — М. : Политиздат, 1970. — Т. 2. — 608 с.
15. Андропов, Ю.В. Ленинизм — неисчерпаемый источник революционной энергии и творчества масс Ю.В. Андропов. // Избранные речи и статьи. — М. : Политиздат, 1983. — 320 с.
16. Горбачев, М.С. Октябрь и перестройка: революция продолжается / М.С. Горбачев. — М. : Политиздат, 1987. — 144 с.
17. Горбачев, М.С. Неоконченная история. Три цвета времени / М.С. Горбачев, Б.Ф. Славин. — М. : Международные отношения, 2005. — 232 с.

## ОЦЕНКА ВНУТРЕННЕЙ ПОЛИТИКИ РОССИЙСКОГО ГОСУДАРСТВА 1990-х ГОДОВ РУССКОЙ ПРАВОСЛАВНОЙ ЦЕРКОВЬЮ

В ходе демократических преобразований в нашей стране принципиально изменилось положение религиозных конфессий, в том числе православия. На рубеже 80—90-х годов прошлого века государство перестало всесторонне контролировать Русскую Православную Церковь и вмешиваться в её внутренние дела. Поэтому 1990-е годы стали для Церкви не только временем организационно-хозяйственного возрождения и массового прихода в храмы новых верующих, но и периодом поиска новых форм взаимоотношений с государством и светским обществом.

Этот поиск был осложнён непростой внутривнутриполитической ситуацией в нашей стране, скудостью материальных ресурсов Церкви, а также острой критикой в её адрес со стороны некоторых представителей либеральной интеллигенции. Нередко они утверждали, что деятели Церкви из конъюнктурных соображений не возвышают своего голоса против тех или иных действий власти, изменяя тем самым своему пастырскому долгу. Настоящая статья — попытка рассмотреть отражение внутренней политики нашего государства 1990-х годов в документах Церкви и заявлениях её предстоятеля.

Начало постсоветского периода российской истории было ознаменовано событиями августа 1991 года. Патриарх Алексей II пытался воздействовать на конфликтующие стороны, пообещав отлучить от Церкви тех, кто осмелится применить оружие. 23 августа, сразу после окончания противостояния, он обратился к верующим с посланием, где расценил произошедшие события как этапные: «В дни, которые только что довелось пережить нам, кончился Промыслом Божиим период нашей истории, начатый в 1917 г. Отныне уже не может вернуться время, когда одна идеология владела государством и пыталась навязать себя обществу, всем людям. Коммунистическая идеология, как мы убеждены, никогда более уже не будет государственной в России... Россия начинает труд и подвиг исцеления!» [6, с. 3]. Тем самым Патриарх приветствовал уход в прошлое монополии коммунистической идеологии, включавшей в себя в качестве одной из составных частей атеизм.

Одной из преобладающих социально-политических тем церковных заявлений 1990-х являлось нравственное состояние общества, в том числе его политической сферы. Так, в патриаршем послании в связи с началом Великого поста 1993 года сказано, что в спорах о будущем государств постсоветского пространства многие ожесточились, потеряли терпимость, стали оскорблять друг друга, упиваясь собственной правотой. Среди остро стоящих перед

обществом этических проблем, помимо распространения «лености и греховной гордыни, увлечения безнравственными зрелищами и культом насилия», назван также «аморальный климат в политике и экономике».

Свидетельствуя об упадке нравственной культуры, Церковь положительно оценивала и направленные на его преодоление законодательные инициативы. Так, в докладе на Архиерейском Соборе 1997 года Патриарх призвал парламентариев, обсуждавших в тот момент законопроект «Об ограничении оборота продукции, услуг и зрелищных мероприятий сексуального характера», осознать всю меру ответственности перед народом и перед будущим страны за появление порнографических материалов на общедоступном телевидении и в печати, а также за возможность доступа детей и подростков к таким материалам.

Долгое время Церковь, вопреки распространённому представлению, выступала с резкой критикой попыток военным путём решить чеченскую проблему. В июле 1995 года, выступая в Европейском отделе ООН, Патриарх заявил: «Сегодня наша Церковь молится и трудится ради установления мира в Чечне. В своих заявлениях я многократно указывал, что возникшее противостояние, как бы ни было оно опасно для целостности России и для сохранения законного порядка, должно преодолеватьсся исключительно мирными средствами» [1, 33]. На Архиерейском соборе 1997 года Церковь вновь заявила о поддержке исключительно мирных способов разрешения противостояния, призвала власть вести переговоры и заботиться о беженцах всех национальностей.

Однако после ряда террористических актов конца 1990-х Церковь изменила свою позицию, признав правомочность и необходимость применения военной силы в борьбе с бандитскими формированиями на Северном Кавказе. При этом к военным она обратилась с призывом обеспечить безопасность мирного населения, а к гражданским властям — сделать всё для прекращения страданий больных, раненых, вынужденных переселенцев, людей, оставшихся без крова. Во всех соответствующих документах подчёркивается, что возникший конфликт не может рассматриваться как межрелигиозный.

В 1990-х годах объектом церковного внимания многократно становилось и катастрофическое положение в социально-экономической сфере. К примеру, этой теме полностью посвящено декабрьское обращение Синода 1996 года, включающее в себя весьма резкие высказывания: «В стране

сложилась такая ситуация, при которой лишь ограниченное число людей может пользоваться благами, тогда как большинство оказывается за чертой бедности. Пропась между богатыми и бедными достигла критического соотношения, которое по существу может свести на нет равенство гражданских прав населения страны. <...> Сознывая всю тяжесть нынешнего положения, мы призываем руководство страны, всех тех, на ком лежит ответственность за неуплату пенсий, зарплат, пособий и стипендий, осознать необходимость экстренного решения этой проблемы. ... Церковь сегодня напоминает о том, что человеческая жизнь, здоровье и благосостояние граждан должны быть безусловным приоритетом при распределении материальных средств, при выработке экономической и социальной политики» [3, с. 10—11]. Аналогичное воззвание к власти содержится и в послании Архиерейского Собора 1997 года: «Мы не можем не обратиться вновь к власти имущим, ко всем, от кого зависит благосостояние народа: придите на помощь тем, кто оказался на грани жизни и смерти, облегчите страдания бедных! Люди, которым на протяжении многих месяцев не выплачивают пенсии, зарплаты и пособия, теряют надежду на достойную жизнь. Не возродится наше общество, не наступит в нём примирение и согласие до тех пор, пока продолжается катастрофическое обнищание миллионов людей» [5, с. 85]. Заявления подобного рода делались в 1990-х годах не раз. Однако они не получали широкой огласки, ответственность за что несут в том числе и антицерковно настроенные светские СМИ.

Церковью критически оценивалась и демографическая политика, проводившаяся в 1990-х годах: в послании Юбилейного Архиерейского Собора 2000 года отмечалось, что серьёзное превышение смертности над рождаемостью заставляет опасаться вымирания народов нашей страны. Сложившееся положение было оценено как «демографическая катастрофа», и власть призывается остановить её — «создать такие условия для материнства и детства, содействовать становлению такого образа жизни, которые остановили бы демографическую катастрофу и способствовали увеличению численности народа» [7, с. 6]. В том же послании подверглась критике пережившая в 1990-х годах период своего становления экономическая система постсоветского капитализма: «Причиной многих бед становится такое экономическое устройство, которое приводит к неоправданным сверхприбылям одних и обнищанию других, отрывая широкое поле для проявления самых крайних форм эгоизма» [7, с. 6].

В середине 1997 года общественный резонанс вызвала ситуация вокруг законопроекта «О свободе совести и о религиозных объединениях». Он предполагал дифференцировать религиозные организации по времени их создания, численности и распространению; в преамбуле упоминалось об ува-

жении к православию, исламу, иудаизму, буддизму и иным традиционно существующим в России религиям. Законопроект, одобренный Федеральным Собранием, мог вступить в силу после его подписания президентом. Однако у законопроекта нашлись противники, и они были поддержаны президентом США Б. Клинтонем и папой Римским Иоанном Павлом II. В этой ситуации Церковь поддержала законодательную власть, призвав президента Б.Н. Ельцина ввести данный закон в действие. В принятых обращениях подчёркивалось, что закон не вводит преимуществ или ограничений для религиозных организаций по вероисповедному признаку. В итоге глава государства решил отклонить законопроект, но через два месяца — после внесения незначительных поправок — он был принят.

Как бедственное оценивалось Церковью положение русскоязычного населения во многих государствах, возникших после распада Советского Союза. В одном из обращений Патриарха государству указывается на необходимость сделать всё, чтобы люди, ставшие беженцами или апатридами, лицами без гражданства, или «иностранцами» на родной им земле, могли сохранить и кров, и достоинство, и язык, и культуру своих предков, и веру отцов. Для этого Патриарх советовал российским дипломатам соответствующим образом повлиять на региональную стратегию стран СНГ и Балтии.

В 1998 году остро встал вопрос о судьбе найденных под Екатеринбургом останков, которые принадлежат, как предполагают, семье последнего российского Императора Николая II. Синод призвал захоронить эти останки в символической могиле-памятнике и проводить дальнейшие исследования вплоть до разрешения всяческих сомнений относительно их принадлежности. Правительство, однако, постановило захоронить эти останки как царские. В ответ Патриарх в специальном обращении выразил «сожаление» по этому поводу, и решение о непризнании Церковью «екатеринбургских останков» в качестве царских осталось в силе.

Общая оценка внутренней политики последнего десятилетия прошлого века, даваемая Церковью, является неоднозначной. Наиболее важным итогом стало то, что демократические преобразования 1990-х годов позволили Церкви, по выражению Патриарха Алексия II, выйти из состояния «гетто». Прекращение гонений высший иерарх оценивает как «едва ли не главный позитивный итог внутренней политики», так как оно сделало возможным набирающее силу религиозное возрождение в современной России, которое в церковных документах зачастую именуется «вторым Крещением Руси». Вместе с тем, экономические и социальные реформы сделали рассматриваемый период очень болезненным для большинства граждан. Эта двойственность прямо отразилась в тексте поздравления Алексия II членами Синода при характеристике периода, на который пришлось пер-

вые четырнадцать лет его патриаршего служения: «С одной стороны, настали благодатные времена для проповеди Евангелия и созидания церковной жизни во всём её многообразии. С другой — народы, окормляемые Русской Православной Церковью, переживали тяжёлые испытания в общественной и политической сферах» [4, с. 14].

Итак, проанализированные материалы позволяют утверждать, что внутренняя политика государства 1990-х годов отклик у Церкви находила. Наиболее часто внимание Церкви привлекали две сферы деятельности государства: его вероисповедная политика и меры, предпринимаемые им для возрождения и сохранения нравственной культуры. Осмысливая происходящие в общественно-политической сфере процессы в свете православной этики, Церковь не считала возможным подменять собой какие-либо государственные органы и не претендовала на обязательность для государства своих рекомендаций. Данный образ действий Церкви отвечает её представлению о нормативном режиме отношений со светским государством: последние должны строиться на принципах взаимного невмешательства в дела друг друга.

В заявлениях Церкви не были обойдены вниманием такие животрепещущие внутренние проблемы 1990-х, как военные действия в Чечне, снижение уровня жизни большей части жителей России. В ряде случаев оценки, данные Церковью тем или иным действиям правящих кругов, являлись критическими. Действуя так, Церковь следовала «своему долгу печалования перед властями о нуждах народа» [8, с. 574].

Вместе с тем, тон высказываний Церкви по общественно-политическим вопросам, действительно, весьма специфичен. Это связано с тем, что, по словам Патриарха Алексия II, «Церковь стремится сделать всё, чтобы гражданский мир восторжествовал в нашем обществе, чтобы жили в согласии друг с другом люди разных вероисповеданий, национальностей и убеждений». Поэтому дискурс церковных заявлений по вопросам политики — принципиально иной, нежели тот, в котором привыкли критиковать власть многие представители интеллигенции: «Наши отношения с государством можно назвать критической солидарностью — Церковь поддерживает власть во всяком добром деле, решительно противостоит попыткам её ослабить, но одновременно возвышает

свой пророческий голос, когда видит со стороны власти нравственно неоправданные поступки или бездействие в какой-либо важной области» [2, с. 43]. Церковь стремилась, чтобы её оценки, в особенности критические, были предельно конструктивны. Недаром при написании данной работы нам зачастую приходилось эксплицитно оценивать суждения, имплицитно содержащиеся в источниках в предложениях практического характера.

### Литература

1. Выступление Патриарха Московского и всея Руси Алексия II в Европейском отделении Организации Объединённых Наций 3 июля 1995 года // Журнал Московской Патриархии (далее — ЖМП). — 1995. — № 6—8. — С. 32—35.

2. Доклад Патриарха Московского и всея Руси Алексия на Юбилейном Архиерейском Соборе Русской Православной Церкви // Сборник документов и материалов Юбилейного Архиерейского Собора РПЦ (Москва, 13—16 августа 2000 г.). Нижний Новгород: Братство во имя святого князя Александра Невского, 2001. — С. 3—48.

3. Заявление Святейшего Патриарха Московского и всея Руси Алексия II и Священного Синода Русской Православной Церкви от 28 декабря 1996 года // ЖМП. — 1997. — № 2. — С. 10—11.

4. Поздравительный адрес Священного Синода Русской Православной Церкви [Патриарху Алексию по случаю четырнадцатой годовщины интронизации и семидесятипятого юбилея] // ЖМП. 2004. — № 6. — С. 14—15.

5. Послание Архиерейского Собора Русской Православной Церкви боголюбивым пастырям, честному иночеству и всем верным чадам Русской Православной Церкви // ЖМП. — 1997. — № 3. — С. 83—85.

6. Послание Святейшего Патриарха Алексия архипастырям, пастырям, монашествующим и всем верным чадам Русской Православной Церкви // ЖМП. — 1991. — № 10. — С. 3.

7. Послание Юбилейного Архиерейского Собора Русской Православной Церкви боголюбивым пастырям, честному иночеству и всем верным чадам Русской Православной Церкви // ЖМП. — 2000. — № 10. — С. 4—7.

8. Святейший Патриарх Алексий II. Трудный путь драматического века // Патриархи Московские / сост. Н.Н. Лисовой. — М.: Эксмо, 2004. — С. 570—575.



## ЕСТЕСТВЕННОЕ ВОСПРОИЗВОДСТВО ГОРОДСКОГО НАСЕЛЕНИЯ УРАЛА В 20—30-е ГОДЫ XX ВЕКА

В настоящее время демографические проблемы остро встали перед Россией. В стране отмечено парадоксальное для мирного времени сокращение населения. В связи с этим особую важность приобретает изучение опыта решения проблемы воспроизводства населения в 20—30-е годы XX века. Период характеризуется сложными социально-экономическими и политическими процессами, которые привели к глубоким трансформациям в демографическом развитии страны. Эти изменения имели долгосрочные последствия и определили особенности социальных и демографических процессов вплоть до настоящего времени. Вопросы народонаселения 20—30-х годов XX века получили освещение как в общероссийских [1, 2, 3, 4, 5], так и в региональных [6, 7, 8] исследованиях. Однако проблема естественного воспроизводства горожан Урала еще недостаточно изучена. В данной работе делается попытка восполнить этот пробел.

Важное место в формировании контингентов горожан занимает естественное воспроизводство населения, то есть процесс его непрерывного возобновления на основе рождаемости и смертности. В начале XX века для Урала, как и в целом Российской империи, был характерен так называемый доиндустриальный тип естественного движения населения. Он преобладал в отсталых аграрных странах. Высокий уровень рождаемости был соразмерен с не менее высоким уровнем смертности. Более того, уральский исследователь С.В. Голикова убедительно доказала, что становление и развитие горнозаводской промышленности в регионе сопровождалось не снижением названных показателей, а, наоборот, их ростом [9, с. 189]. По подсчетам известного советского исследователя А.Г. Рашина, в Пермской губернии в 1906—1910 гг. на 1000 чел. населения родилось 57,7 чел., умерло 41,3 чел., в 1911—1913 гг. — соответственно 55,2 и 42,2 чел. [1, с. 168, 188].

В 20—30-е годы на естественное воспроизводство городского населения Урала оказывали влияние разные факторы: войны и санитарно-демографические их последствия, глубокие социально-экономические и политические преобразования в стране, состояние городского хозяйства и медико-санитарное обслуживание населения, общая культура горожан.

Переход от войны к мирному хозяйственному строительству был очень тяжелым для рассматриваемого региона. Народное хозяйство края оказалось основательно разрушенным в годы гражданской войны и иностранной интервенции. Положение еще бо-

лее ухудшилось в связи с засухой и неурожаем 1921 г. Все это отрицательно повлияло на динамику численности населения. К началу 1924 г. число жителей края, по сравнению с 1920 г., сократилось на 444,8 тыс. чел. или на 6,7 %. Еще больше уменьшилось городское население (на 13,7 %). Наибольшее сокращение горожан наблюдалось в Челябинской губернии (на 17,8 %), жители которой особенно пострадали от неурожая 1921 г. [10, с. 6]. Уменьшение численности городского населения на Урале было более значительным, чем в соседней Сибири. Там наибольшее сокращение горожан отмечалось в Томской области и составило 7,2 % [11, с. 28].

Падение численности горожан в начале 20-х годов XX века было связано с повышенной смертностью населения. Она даже превысила рождаемость. Негативными факторами, повлиявшими на естественное воспроизводство населения в 1920—1922 гг., помимо голода 1921—1922 гг., стали эпидемии тифа, холеры и других остроинфекционных заболеваний. В Челябинской губернии положение усугублялось чрезвычайным скоплением на станциях края, особенно на вокзале Челябинска, громадного количества голодных беженцев и переселенцев, насчитывавших к концу 1921 г. 33 944 чел. Среди них в условиях чрезвычайной скученности и антисанитарии свирепствовала громадная голодная и эпидемическая смертность [12, с. 208].

К середине 20-х годов демографическая ситуация в крае улучшилась. Наступил непродолжительный период компенсаторной рождаемости. Наибольший пик рождаемости городского населения приходится на 1924 г. (табл. 1).

Тогда же был зафиксирован и самый высокий уровень естественного прироста горожан. Эти показатели оказались выше, чем в целом по Уральской области (соответственно 51,85 и 23,27 чел. на 1000 жителей региона) [13, с. 201], и значительно превысили общесоюзные (самый высокий коэффициент рождаемости в целом по СССР пришелся на 1925 г. и составил 45,0 %) [14, с. 9]. Но довоенный уровень рождаемости так и не был достигнут. Только в течение трех лет (1924—1926 гг.) показатель рождаемости в уральских городах был близок к нему.

Вместе с тем уже в 20-е годы при общем, хотя и не стабильном росте абсолютных величин наметилась устойчивая тенденция к снижению рождаемости при сохранявшейся высокой смертности городского населения. Это привело к уменьшению естественного прироста жителей городов с 25,81 чел. в 1924 г. до 12,37 чел. в 1930 г. на каждую 1000 населения. Таким образом, некоторое улучшение демо-

Естественное движение городского населения Уралобласти в 1924—1932 гг.

Годы	Родилось		Умерло		Естественный прирост	
	чел.	на 1000 чел. населения	чел.	на 1000 чел. населения	чел.	на 1000 чел. населения
1924	61 618	54,31	н. св.	28,50	н. св.	25,81
1925	89 824	53,74	39 259	28,90	50 565	24,84
1926	96 290	52,92	51 423	27,35	44 867	25,57
1927	70 145	49,85	39 983	28,41	30 162	21,44
1928	68 250	44,52	37 867	24,70	30 383	19,82
1929	72 133	43,45	41 871	25,22	30 262	18,23
1930	75 869	41,37	53 259	29,00	22 610	12,37
1931	86 246	34,34	69 674	27,76	16 572	6,58
1932	102 936	36,65	93 965	33,48	8 971	3,17

Сост. по: Обзор хозяйства Урала за 1924—1925 год / под ред. В.С. Немчинова. — Свердловск : Уралоблстатуправление, 1926. — С. 4, 200, 201, 292; Уральское хозяйство в цифрах, 1930 год. — Свердловск : Изд-е статсектора и Уралплана, 1930. — Вып. I. — С. 14—15; ГАСО — Ф. 1812. — Оп. 2. — Д. 18. — Л. 12, 65; — Д. 27. — Л. 22; — Д. 30. — Л. 1—2; — Д. 33. — Л. 30—30 об.; — Д. 170. — Л. 2—5; — Д. 171. — Л. 1.

рафической ситуации не могло компенсировать людские потери 1914—1922 гг. и преодолеть нарушения в развитии демографических процессов.

В начале 30-х годов на Урале особенно обострилась демографическая ситуация. В связи с голодом 1932—1933 гг. естественный прирост горожан в крае в 1932 г. упал до 3,17 чел. на 1000 населения (см.

табл. 1), а в 1933 г. этот показатель оказался отрицательным. Смертность жителей городов, вошедших в Свердловскую область (в 1934 г. Уральская область была разделена на Свердловскую, Челябинскую и Обь-Иртышскую области), превысила рождаемость на 21 869 чел. (табл. 2) или на 12,2 чел. на каждую 1000 населения.

Таблица 2

Естественное движение городского населения Урала в 1933—1939 гг., тыс. чел.

Годы	Свердловская область			Челябинская область		
	Родилось	Умерло	Естеств. прирост	Родилось	Умерло	Естеств. прирост
1933	43 063	64 932	-21 869	н. св.	н. св.	н. св.
1935	67 502	36 821	30 681	40 125	20 650	19 475
1936	78 076	51 668	26 408	44 145	27 104	17 041
1937	99 627	58 122	41 505	81 752	45 554	36 198
1938	61 168	30 186	30 982	52 639	26 112	26 527
1939	61 311	33 682	27 629	50 566	27 382	23 184

Сост. по: ГАСО — Ф. 1812. — Оп. 2. — Д. 172. — Л. 9; — Ф. 1813. — Оп. 1. — Д. 98. — Л. 4—4 об.; — Д. 99. — Л. 5—5 об.; — Д. 100. — Л. 6; — Д. 101. — Л. 3; ОГАЧО — Ф. 485. — Оп. 5. — Л. 111, 114; — Д. 1118. — Л. 273 об., 275 об.; — Оп. 5. — Д. 488. — Л. 22, 42; — Оп. 6. — Д. 789. — Л. 130, 132. — Оп. 7. — Д. 487. — Л. 77, 79.

Этот показатель оказался почти в 2 раза хуже, чем аналогичный коэффициент в целом по данному региону (-6,81 чел.). Примечательно и то, что в 1933 г. здесь в городах возросла мужская смертность и составила 57,3 % от числа скончавшихся [подсчитано по: 15]. До обозначенного года и после него в крае удельный вес умерших мужчин колебался вокруг 53 %.

Аналогичные процессы были характерны и для городов, вошедших в Челябинскую область. В 1933 г. число умерших превысило число родившихся в Челябинске на 6594 чел., Магнитогорске — на 2835 чел. [подсчитано по: 16], в Златоусте — на 1234 чел. [17, с. 115].

В целом в 1933 г. на Урале была зафиксирована самая низкая рождаемость и самая высокая

смертность населения за весь рассматриваемый период. Так, на 1000 горожан в Свердловской области родилось 24,0 чел., а умерло 36,2 чел. В Златоусте соответственно — 22,9 и 36,1 чел. «Демографическая катастрофа» начала 30-х годов, так ее назвали современные ученые, нарушила демографические процессы в регионе на все последующие годы.

Как видно из данных табл. 2, в 1935 г. смертность горожан в Свердловской и Челябинской областях значительно уменьшилась, рождаемость возросла, а величина естественного прироста была положительной. Однако уже в следующем, 1936 г., показатель смертности резко возрос. В этом году умерло горожан больше, чем в предыдущем, как в

Свердловской, так и Челябинской области. Прирост населения несколько снизился, хотя оставался положительным за счет повышения рождаемости населения. 1937 г. отмечен самой высокой рождаемостью за все 30-е годы. Она связана с запрещением аборт в 1936 г. Но уже в 1938 г. этот показатель снижается, поскольку меры административного вмешательства в демографическое поведение людей действуют, как правило, ограниченный срок. В этом же году уменьшается и смертность горожан, однако уже в 1939 г. она вновь возрастает. Величина естественного прироста городского населения в последней трети 30-х годов сохраняет тенденцию к сокращению. В целом в 1939 г. в Свердловской области коэффициент рождаемости составил 39,4 %, смертности — 21,7%, в Челябинской области — соответственно 42,8 и 23,4 % [подсчитано по: 18, 19].

Таким образом, на всем протяжении рассматриваемого периода действовала тенденция к сокращению естественного прироста населения, однако динамика его отличается скачкообразностью и резкими колебаниями. Обусловлено это тем, что рождаемость и смертность не были стабильными, колебания этих показателей также были резкими и скачкообразными, а повышения неустойчивыми.

Главную, определяющую роль в динамике численности населения играла смертность. Высокая смертность горожан в 20—30-е годы была обусловлена прежде всего тем, что само повышение рождаемости вело к повышению смертности населения. Большая масса умерших в рассматриваемый период падала на младенческий возраст. В 1925—1927 гг. доля детей, скончавшихся до одного года, составила свыше 43 % среди всех умерших горожан (табл. 3).

Таблица 3

Младенческая смертность на Урале в 20—30-е годы XX века

Годы	Число умерших до 1 года	Уд. вес в общ. смертн.	Коэфф. младенч. смертн.	Число умерших до 1 года	Уд. вес в общ. смертн.	Коэфф. младенч. смертн.
1925	17 229	43,9 %	191,8 ‰			
1926	22 329	43,4 %	231,9 ‰			
1927	17 419	43,7 %	248,3 ‰			
1928	15 014	39,6 %	220,0 ‰			
	Свердловская область			Челябинская область		
1933	11 870	18,3 %	275,6 ‰	—	—	—
1935	12 619	34,3 %	186,9 ‰	7 036	34,1 %	175,0 ‰
1936	19 852	38,4 %	254,3 ‰	10 751	39,7 %	243,5 ‰
1937	24 617	42,3 %	247,1 ‰	12 807	41,3 %	—
1938	12 667	42,0 %	207,1 ‰	10 203	39,1 %	193,8 ‰
1939	13 492	40,0 %	220,0 ‰	11 028	40,3 %	218,1 ‰

Сост. по: Обзор хозяйства Урала за 1924—1925 год / под ред. В.С. Немчинова. — Свердловск : Уралоблстатуправление, 1926. — С. 4, 200, 201, 292; Уральское хозяйство в цифрах, 1930 год. — Свердловск : Изд-е статсектора и Уралплана, 1930. — Вып. I. — С. 14—15; ГАСО — Ф. 1812. — Оп. 2. — Д. 18. — Л. 12, 65; — Д. 27. — Л. 22; — Д. 30. — Л. 1—2; — Д. 33. — Л. 30—30 об.; — Д. 170. — Л. 2—5; — Д. 171. — Л. 1. — Д. 172. — Л. 9; Ф. 1813. — Оп. 1. — Д. 98. — Л. 4—4 об.; — Д. 99. — Л. 5—5 об.; — Д. 100. — Л. 6; — Д. 101. — Л. 3; ОГАЧО — Ф. 485. — Оп. 5. — Л. 111, 114; — Д. 1118. — Л. 273 об., 275 об.; — Оп. 5. — Д. 488. — Л. 22, 42; — Оп. 6. — Д. 789. — Л. 130, 132. — Оп. 7. — Д. 487. — Л. 77, 79.

Младенческая смертность несколько снизилась в 1928 г. и стала чуть меньше 40,0 %. Вместе с тем удельный вес младенцев в общей численности умерших в целом по Уральской области в обозначенные годы колебался между 50,0—55,0 % [подсчитано по: 20, с. 10].

В 30-е годы младенческая смертность по-прежнему оставалась достаточно высокой, обуславливая высокий уровень смертности вообще. Хотя, как показывают данные таблицы 3, удельный вес детей, умерших до одного года, среди скончавшихся горожан Урала несколько снизился и колебался в пределах 34,1 и 42,3 %. Вместе с тем в 30-е годы сократился разрыв между уровнем младенческой смер-

ности в городах и в целом по Уралу. Удельный вес младенцев в общем числе смертей в 1935—1939 гг. в Свердловской области составил 37,6—43,8 %, Челябинской области — 36,5—42,7 % [подсчитано по: 21, 22]. Уровень младенческой смертности на Урале оказался значительно выше, чем в целом по СССР и РСФСР. Самый высокий данный показатель, как по Союзу, так и по Российской Федерации, был отмечен в 1939 г. и составил соответственно 35,4 и 36,5 % [14, с. 23].

Сохранившиеся статистические сведения позволяют рассчитать коэффициент младенческой смертности для уральских городов [см. табл. 3]. Данный показатель был всегда ниже, чем в целом по регио-

ну, и составил в Уральской области в 1925 г. 347,9 ‰, 1926 г. — 247,0 ‰, 1927 г. — 346,2 ‰, 1928 г. — 246,7 ‰ [подсчитано по: 23]. В 1925 г. он оказался ниже общесоюзного уровня младенческой смертности (201,0 ‰), но к 1927 г. значительно превысил его (191,0 ‰) [24, с. 16], как и общероссийский показатель. Так, коэффициент младенческой смертности в России к этому времени снизился до 205,0 ‰ [25, с. 48]. Своего пика общероссийский показатель достиг в 1933 г., годе самого сильного голода, — 295,1 ‰ [25, с. 48], однако он оказался значительно выше, чем коэффициент младенческой смертности в городах, вскоре вошедших в состав Свердловской области (275,6 ‰). Это доказывает, что сельское население пострадало больше от голода, чем городское.

В последующий период уровень младенческой смертности в городах Урала также оставался ниже, чем в целом по региону. Так, в 1935 г. был самый низкий коэффициент младенческой смертности среди горожан Урала за все 30-е годы XX века, но данный показатель по Свердловской области составил 215,8 ‰, Челябинской — 187,3 ‰. Пик детской смертности в городах Урала пришелся на 1936 г., тогда как в Свердловской области ее уровень оказался равным 308,0 ‰, Челябинской — 274,1 ‰ [подсчитано по: 21, 22].

Врачи и гигиенисты во многом связывали чрезвычайно высокий уровень младенческой смертности с особенностями вскармливания грудных детей в православных, т. е. по большей части русских семьях. В них традиционно было принято чуть ли не с первых дней жизни давать ребенку прикорм или лишать его вообще грудного молока, оставлять без матери на попечении старших детей-подростков или стариков, еда при этом оставлялась на целый день. Представители других религий жили часто в худших условиях, но в связи с тем, что грудное вскармливание детей продолжалось у них дольше, смертность детей в этих семьях была гораздо ниже [25, с. 47].

Высокая младенческая смертность, в том числе и материнская, также была обусловлена неразвитостью системы медицинской помощи и родовспоможения. А законодательство об охране материнства и детства, существовавшее во многих европейских странах уже в течение довольно длительного времени и полностью отсутствовавшее в досоветской России, находилось в стадии становления. В уральских городах отмечалась сложная санитарная обстановка труда, быта и жилищных условий, которая еще более ухудшилась в связи с громадным промышленным строительством, развернувшимся в рамках создания Урало-Кузбасса. К этому еще добавилась тяжелая работа женщин на предприятиях, в том числе с вредным производством. Ослабленный недоеданием и тяжелой работой организм матери подчас не мог выносить здорового ребенка. В связи с этими причинами до 15—20 % младенцев погибали

ло в первый год своей жизни от врожденной слабости, детского истощения и болезней новорожденных. Помесячное изучение младенческой смертности в городах Урала показал, что пик ее приходился на летние месяцы. Неблагоустроенность городского хозяйства, отсутствие водопровода и канализации, скученность, теснота, антисанитария способствовали распространению кишечных инфекций [13, с. 201]. Весной, как правило, младенцы погибали от заболевания органов дыхания (бронхиты, пневмония). В результате всего этого возраст «дожития» младенцев был очень низким. Спад детской смертности начинался лишь после 6 месяцев существования ребенка [14, с. 23].

Для объяснения сложившейся демографической ситуации в городах Урала следует проанализировать причины смерти населения. Статистические данные показывают, что наиболее распространенными причинами смерти горожан, как детей, так и взрослых, стали болезни органов дыхания: туберкулез, крупозная пневмония, пневмония, бронхит. От них умирало до четверти всех умерших. В середине 20-х годов Урал занимал первое место по заболеваемости туберкулезом среди всех республик и регионов СССР [26, с. 195]. Уральские врачи убедительно доказали влияние условий промышленного производства на здоровье работников предприятий [27, с. 444—447].

На втором месте была смерть от эндемических болезней и эпидемических инфекций. Одни из них были чисто детскими: корь, скарлатина, коклюш, дифтерия. Другими инфекциями болели все горожане. Это: тифы, оспа, малярия, грипп. В 20-е годы Уральская область была одним из самых крупных очагов по заболеванию оспой [26, с. 195]. В 20-е годы в среднем от инфекционных болезней погибало до четверти горожан. В 30-е годы благодаря профилактическим мерам инфекции стали причиной смерти свыше 12 % городского населения.

Третье место среди причин смерти городского населения Урала занимали желудочно-кишечные заболевания. Они были вызваны во многом неблагоприятной санитарно-технической обстановкой в городах. Остальные заболевания не носили массовый характер. Вместе с тем в 30-е годы наметилась тенденция роста удельного веса заболеваний эндогенного происхождения (сердечно-сосудистые заболевания, рак) среди причин смерти горожан.

Таким образом, в 20—30-е годы под воздействием социально-экономических и политических преобразований произошли значительные изменения в естественном воспроизводстве городского населения Урала. Наметилась устойчивая тенденция к сокращению прироста населения за счет снижения рождаемости и сохранения достаточно высокой смертности горожан. Все это необходимо было учитывать при решении экономических задач региона.

## Литература

1. Рашин, А.Г. Население России за 100 лет / А.Г. Рашин. — М. : Госстатиздат, 1956. — 351 с.
2. Брачность, рождаемость, смертность в России и СССР / под ред. А.Г. Вишневого. — М. : Статистика, 1977. — 247 с.
3. Кириллова, Д.А. Рождаемость, смертность и прирост населения СССР в 1933—1939 гг. / Д.А. Кириллова — Чебоксары : Книжное изд-во, 1994.
4. Андреев, Е.М. Демографическая история России: 1927—1959 / Е.М. Андреев, Л.Е. Дарский, Т.Л. Харькова. — М. : Госкомстат России, 1998. — 187 с.
5. Население России в XX веке: Исторические очерки. — Т. 1. / отв. ред. В.Б. Жиромская. — М. : Росспэн, 2000. — 459 с.
6. Кузовлев, П.М. К истории формирования населения Урала / П.М. Кузовлев // Проблема формирования и развития населения Урала. — Свердловск : Сред.-Урал. кн. изд-во, 1977. — С. 5—24.
7. Население Урала. XX век: История демографического развития / под ред. А.И. Кузьмина, А.Г. Оруджиевой, Г.Е. Корнилова. — Екатеринбург : УРО РАН, 1996. — 224 с.
8. Корнилов, Г.Е. Миграционные связи Уральской области (По материалам Всесоюзной переписи 1926 года) / Г.Е. Корнилов, О.В. Павлова // Уральский исторический вестник. — № 9. — Екатеринбург : Академкнига, 2003. — С. 210—226.
9. Голикова, С.В. Семья горнозаводского населения Урала XVIII—XIX веков: Демографические процессы и традиции / С.В. Голикова. — Екатеринбург : УРО РАН, 2001. — 196 с.
10. Уральское хозяйство в цифрах, 1926 год: Краткий статистический справочник. — Свердловск : Уралоблстатуправление, 1926. — 393 с.
11. Московский, А.С. Формирование городского населения Сибири (1926—1939 гг.) / А.С. Московский, В.А. Исупов. — Новосибирск : Наука, 1984. — 168 с.
12. Отчет Челябинского губернского экономического совещания Совету Труда и Оборона, апр.—сент. 1922 года. — Челябинск : Тип. Губсовнархоза, 1922. — 305 с.
13. Обзор хозяйства Урала за 1924—1925 год / под ред. В.С. Немчинова. — Свердловск : Уралоблстатуправление, 1926. — 395 с.
14. Жиромская, В.Б. Демографическая история России в 1930-е годы: Взгляд в неизвестное / В.Б. Жиромская. — М. : РОССПЭН, 2001. — 280 с.
15. ГАСО — Ф. 1812. — Оп. 2. — Д. 172. — Л. 7.
16. ОГАЧО — Ф. 1055. — Оп. 1. — Д. 113. — Л. 15—18 об.
17. Журавлева В.А. Население Златоуста в 20—30-е годы XX века / В.А. Журавлева // Вторые Бушувские чтения: Сборник материалов / под ред. В.И. Чуманова. — Челябинск : Изд-во ЮУрГУ, 2004. — С. 110—121.
18. ГАСО — Ф. 1813. — Оп. 1. — Д. 101. — Л. 3.
19. ОГАЧО — Ф. 485. — Оп. 7. — Д. 487. — Л. 79.
20. Уральское хозяйство в цифрах, 1930 год. — Свердловск : Изд-е статсектора и Уралплана, 1930. — Вып. I. — 223 с.
21. ГАСО — Ф. 1812. — Оп. 2. — Д. 172. — Л. 9; — Ф. 1813. — Оп. 1. — Д. 98. — Л. 4-4 об.; — Д. 99. — Л. 5-5 об.; — Д. 100. — Л. 6; — Д. 101. — Л. 3.
22. ОГАЧО — Ф. 485. — Оп. 5. — Л. 111, 114; — Д. 1118. — Л. 273 об., 275 об.; — Оп. 5. — Д. 488. — Л. 22, 42; — Оп. 6. — Д. 789. — Л. 130, 132. — Оп. 7. — Д. 487. — Л. 77, 79.
23. ГАСО — Ф. 1812. — Оп. 2. — Д. 18. — Л. 12, 65; — Д. 27. — Л. 22; — Д. 30. — Л. 1-2; — Д. 33. — Л. 30-30 об.; — Д. 170. — Л. 2-5; — Д. 171. — Л. 1.
24. Урланис, Б.Ц. Динамика уровня рождаемости в СССР за годы советской власти / Б.Ц. Урланис // Брачность, рождаемость, смертность в России и СССР / под ред. А.Г. Вишневого. — М. : Статистика, 1977. — С. 8—27.
25. Кваша, Е.А. Младенческая смертность в России в XX веке / Е.А. Кваша // Социологические исследования. — 2003. — № 6. — С. 47—55.
26. Отчет о деятельности Уральского областного исполнительного комитета С.Р.К.К. и К.Д. VI созыва, 1927 — апрель 1929. — Свердловск : Изд-е Уралоблстатуполкома, 1929. — 264 с.
27. Виленский М.М. Болезни профессиональные / М.М. Виленский // Уральская советская энциклопедия. — Т. 1. — Свердловск; М. : Изд-во Уралоблстатуполкома «Уральская советская энциклопедия», 1933. — С. 444—447.

## Список сокращений

ГАСО — Государственный архив Свердловской области.

ОГАЧО — Объединенный государственный архив Челябинской области.

## УСЫНОВЛЕНИЕ В РОССИИ: ИСТОРИЯ И СОВРЕМЕННОСТЬ

Судьба ребенка, потерявшего родителей или ставшего сиротой при живых родителях, брошенного, подкинутого, издавна волновала общество. Каждая страна по-своему решает вопросы устройства ребенка, оставшегося без попечения родителей. В России таких детей помещают в государственные учреждения (дом ребенка, детский дом, интернат), но существует и немало других форм устройства жизни детей, одной из которых является усыновление.

Усыновление — как форма принятия в семью осиротевшего ребенка — появилось, очевидно, с тех пор, как возникли обстоятельства, предшествующие ситуации (смерть родителей). Чаще всего, сироту брали в свою семью родственники. Заметим, что эта традиция сохраняется практически у всех «малых» народов России до настоящего времени.

Отношение к усыновлению детей определяется экономическим, политическим и культурным состоянием общества. Если ранее до 90-х гг. XX века государство гарантировало детям-сиротам по достижении совершеннолетия работу, а выпускники детдомов и школ-интернатов имели льготы при поступлении в вуз или на работу, то ухудшение экономического положения в стране привело к тому, что государство уже не в силах обеспечить каждого сироту жильем и работой.

Сложившаяся сегодня ситуация в России требует пересмотра государственной политики в отношении детей, оставшихся без попечения родителей. Ориентир взят на устройство детей в семьи людей, которые смогут заменить ребенку благополучную семью. Узаконены такие формы замещающей семьи, как приемная семья, семейная воспитательная группа, детдом семейного типа; развивается системы патронатного воспитания. Но приоритетной формой устройства детей все же остается усыновление. Государство, таким образом, поддерживает сирот, однако считает, что экономические основания: жилье и работа — не самое важное, что необходимо человеку для становления и устройства в жизни.

На Руси усыновление было известно давно. Как «искусственное сыновство», как прием «стороннего» в состав семьи совершалось в Древней Руси еще во времена язычества [6, с. 266]. В качестве первого примера усыновления на Руси одни исследователи называют передачу на смертном одре Рюриком своего сына Игоря Олегу, другие считают Святополка усыновленным сыном Владимира. Ипатьевская летопись указывает, что Изяслав и Ростислав Мстиславичи были усыновлены Вячеславом.

После принятия христианства на Руси стало применяться Византийское право и дела об усыновлении, как и многие другие вопросы семейного права стали решаться Церковью. Усыновление должно

было быть утверждено епархиальным архиереем и соблюдался определенный церковный обряд — сынотворение. Он вышел из употребления в XVIII веке. Христианский закон, заимствованный из Византии, признал противным христианству прежний языческий порядок установления семейных отношений. Но, ни в какой другой сфере обычай не оказался столь живучим, как в сфере семейного права. Обычай не поддавался истреблению вплоть до конца девятнадцатого века, хотя соблюдались уже как обряды и не имели правового значения. При этом в разных местностях действовали противоположные обычаи; разные классы общества в одном и том же месте придерживались разных обычаев; в культурных центрах и в высших классах общества обычай быстрее уступали требованиям закона. Начинает приобретать все большее распространение христианская семейная мораль. Теперь Русь берет жизнь детей под сохранение своих законов.

Великий князь Владимир I поручил в 996 году общественное призрение, куда входила и помощь сиротам, попечению и надзору духовенства. Заботился он о прокормлении сирот и сам, раздавая убогим, странникам, сиротам великую милостыню [5, с. 92].

Порядок усыновления был различен в разных губерниях. Часто для передачи ребенка не требовалось никакого обряда или акта, достаточно было простой передачи ребенка в семью усыновляемого (такой пример приведен у П. Бажова в «Серебряном копытце»). Часто усыновленные дети назывались приемными [1]. Так например, при описании состава и структуры деревенской семьи в одном исследовании указывается, что в земледельческих, особенно южнорусских, районах до XX века семья была более сложной, так как включала прямых и боковых родственников, двоюродных и троюродных, дядьев и племянников, принятых в дом зятьев (примаков), посторонних лиц (приемышей) [8, с. 423].

Отметим, что в русском обычном праве существовали разные процедуры усыновления, которые сохранялись долгое время, среди них называют: обряд фиктивного рождения (для большей достоверности в некоторых местностях на мнимую рожицу надевали рубашку, испачканную кровью. Имитировать роды мог и мужчина. Считалось, что обряд, имитирующий роды ребенка женщиной, сопровождал усыновление им ребенка; стоит отметить женитьбу на вдове брата; фактический прием усыновляемого в дом; особый акт между усыновителем и усыновляемым [6, с. 267]. Заметим, что до настоящего времени эти традиции не «дошли».

Усыновление известно было и во времена существования древней семьи с патриархальным отцом семейства, куда входили дети, рабы, и принятые в

семью (примаки) из чужой семьи. Однако заметим, что первоначально усыновление вызывалось потребностью сохранить численность, прочность общины. Затем отчетливо вырисовывается другая цель усыновления — иметь наследника, который поминал бы души бездетных супругов [6, с. 267]. В настоящее время выделяются два мотива усыновления у россиян: удовлетворение естественной потребности — иметь ребенка, которого они лишены по разным причинам, и с его помощью создать полноценную семью и желание заполнить брешь, пустоту, образовавшуюся в жизни по разным обстоятельствам. Вызывает уважение такой мотив, как желание сделать счастливым осиротевшего ребенка.

Современное российское общество составляют представители разных народов и народностей. Отношение к усыновлению детей определяется разными причинами, не последнюю роль здесь имеют религиозные основания.

Несмотря на то, что Русская православная церковь очень одобрительно относится к усыновлению, современные христиане не спешат сделать детей-сирот счастливыми. Церковь считает, что нельзя прибегать к каким-либо искусственным и незаконным способам обзавестись ребенком (имеется в виду ЭКО). Добрым может быть только то, что согласуется с волей Божией, а не является проявлением нашего упрямства. В православной литературе указывается, что Бог не дает детей, чтобы они полюбили детей всего мира как своих. Следует также помнить о святом примере Иоакима и Анны — родителей Пречистой [7, с. 35].

Родительство в современной России не является престижным, на первое место люди ставят материальные ценности. И этому есть свои объяснения. Девальвация материнства в нашей стране имеет свою некороткую историю. Семьдесят лет работники идеологических фронтов воспевали женщину-передовицу производства, женщину-труженицу полей, женщину-ученую, но только не женщину-мать. Исследователи даже указывают на появление фобии: боязнь появления детей.

Не дает результатов и Президентская программа, направленная на развитие семьи. Важно, что в рамках этой программы в День защиты детей в детских домах ребенка — в учреждениях не для посторонних в этом году проводились «дни открытых дверей». Работники детских домов и домов ребенка отмечают, что большинство посещающих подобные учреждения желают усыновить девочку в возрасте до 6 месяцев.

У нехристианских народов свои особенности в отношении к детям, их воспитанию, свои традиции усыновления. Хотелось бы отметить то, что они строго отдают дань традициям предков, особенно это проявляется у представителей малых народов, их отношение к вере не носит такого поверхностного и формального характера, как это наблюдается у русских.

У мусульманских народов в семье Коран строго регламентирует взаимоотношения между супругами,

родителями и детьми, круг обязанностей и прав каждого члена семьи. В домашнем быту 90 % семей сохраняют унаследованное разделение работ по полу. Повсеместно строго соблюдается культ старших.

В казахском обществе прочной является традиция усыновления детей близкими родственниками, в первую очередь, по мужской линии. В сельской местности ребенка может кормить грудью жена брата мужа женщины — «абысын» [3, с. 70].

У тюрков горы считаются средоточием биологических и экономических потенций коллектива, традиционное сознание народа подчеркивает главную функцию гор — производителя и подателя жизни. По поверьям теленгитов, бездетная женщина должна была подняться на священную гору и помолиться. Тогда у нее мог родиться ребенок. Кроме того, в традиционном сознании дерево считалось защитником всего живого. Например, шорцы, прибыв к месту промысла, прежде всего выбирали могучий — «богатый» (священный) кедр или пихту. Ему приносили жертву, высказывали благожелания и просили, в свою очередь, покровительства и удачи в промысле. Тувинцы называли самую старую лиственницу в округе матерью-деревом и проводили возле нее весной и осенью большие моления. Более того, в основу целого ряда сюжетов алтайского эпоса положены представления о «сыновних», зависимых отношениях, якобы связывающих человека и дерево. В них, как правило, дерево спасает героя, став для него «приемной матерью». В сказании «Алтын-Мизе», к примеру, сына, родившегося у престарелых родителей, черно-бурый жеребец Учкур-Конгур прячет на дне озера: «Учкур-Конгур кормил малое дитя на дне озера. Учкур-Конгур спустился на тайну с травой чэмэнэ и с белой глиной (чэрэт); ударил голенью (карзы), сделались два равных дерева. Два равных дерева, называемые матерью. Они с густою листовою, под них не проникает дождь. Зимой и летом листва не меняется». В эпосе «Маадай-Кара» и его варианте «Кан-Пюдей» священные деревья — одна или четыре березы — своим соком, как материнским молоком, выкармливают младенца, оставленного под ними во время вражеского нашествия. Воспитательницей ребенка становится хозяйка Алтая» [5].

Образ березы-матери (каин-энэ), фигурирующий в родительной, свадебной и календарной обрядности, а также в шаманской практике алтайцев, был важным фактом их общественного сознания. С этим деревом связывали жизнь предков как отдельных сеоков, так и всего народа. Типична в этом отношении легенда, записанная в 1981 году в селе Тюнгур (Усть-Канский район Горно-Алтайской АО): «Рассказывают, что было время, эра, когда были войны. Тогда многие женщины, которые спасались, оставляли своих детей под деревьями. Их много было. Но только тот ребенок остался жив, который лежал под березой. У березы сок есть. Женщина, видимо, знала, сделала надрез. Береза вскормила

ребенка своим соком. Теперь береза считается святой» [9].

Ритуально-мифологическая традиция якутов, допуская вероятность «молочного усыновления» человека деревом, не исключала возможности получения от дерева и потомства. В случае бесплодия женщина отправлялась в лес, к лиственнице, густо сросшейся вверху. Ритуал исцеления, по существу, сводился к ее исцелению со священным деревом». Получение потомства от дерева — универсальный сюжет евразийской мифологии. В тюркской традиции он разработан чрезвычайно подробно. Были возможны различные его варианты но всякий раз дерево выступало средоточием плодородия и подателем жизни, своего рода брачным партнером человека. Традиционное мировоззрение допускало возможность столь близких контактов, логично следуя принципу тождества человека и мира [9].

Бездетные бурятские семьи, например, брали детей из русских многодетных детей, воспитывали их, затем женили их на бурятках [2, с. 49].

У кыргызов с давних пор существует традиция привлечения кормилиц для новорожденного ребенка в условиях села, особенно в кочевом ауле. В случае болезни роженицы общество подбирало для новорожденного кормилицы, которая без ущерба для собственного ребенка выкармливала и чужого. Кормилица почиталась наравне с родной матерью, а ее дети доводились новорожденному молочными братьям и сестрами. Такое родство считалось почти кровным; молочным братьям и сестрам запрещалось вступать в брачные отношения. Когда приходила пора отнимать ребенка от груди, это событие отмечалось особым торжеством — своеобразным выкупом ребенка у кормилицы. Традиционно отмечались и такие события в жизни малыша, как укладывание в колыбель — бешик, первые шаги ребенка. Усыновление детей считается доброй традицией кыргызского народа. Принято усыновлять детей даже здравствующих родителей. Как правило, это малыши многодетных родственников и друзей. Все они воспитываются как родные. В народе говорят так: «Приемный ребенок особенно теплым кажется». Издавна существует обычай: если мать прижмет приемного ребенка к груди, он становится родной. Проводимые опросы кыргызских семей показывают, что в 35 % случаев усыновление связывается с бездетностью, в 10 % — с желанием иметь, кроме взрослых, маленьких детей; в 18 % — людьми движет желание помочь многодетным родственникам. Причем, лишь в 10 % случаев дети были официально усыновлены, в остальных случаях дети были усыновлены на основе народного обычая, в порядке взаимопомощи в воспитании детей и, прежде всего, на почве бесконечной любви к детям [9].

На Кавказе, например, существовал всеобщий обычай аталычества (ата — отец) — передача детей на воспитание в другую семью. В Абхазии случае

отдачи крестьянами своих детей на воспитание аталыкам известны даже в конце XIX — начале XX века, у других народов Кавказа обычай сохранился в это время только среди феодалов [4, с. 149].

Мы не ставили своей целью рассмотреть отношение всех наций и малых народностей России к усыновлению. Приведенные примеры показывают разницу в отношении к усыновлению у православных (имеется в виду русских) и неправославных россиян.

Если мусульманская культура предполагает соотнесение каждого шага в быту с предписаниями Корана, каждое событие, каждая бытовая черта прописана до мельчайших подробностей, то в русской культуре (по крайней мере, бытовой) ничего подобного нет. Есть, конечно, «Домострой», но большинство его рекомендаций, мягко говоря, устарели. Есть и православная традиция, о которой мы, «Иваны, не помнящие родства», практически безнадежно забыли. Для примера, вспомним, как «Домострой» и традиции православия трактуют распределение ролей в семье: «да убоится жена мужа своего». Женщине всегда уделялась второстепенная, подчиненная роль. В наши же дни русская семья чаще эгалитарна, женщина равноправная и даже главенствующая в семье уже никого не удивляет. Если усыновление у неправославных народов является частым и вполне естественным (усыновляют, например, детей из многодетных семей, чтобы облегчить жизнь друзей, родственников), то православные россияне прибегают к усыновлению только в случае отсутствия собственных детей, удовлетворяя тем самым свои личные потребности в родительстве.

### Литература

1. Власова, И.В. Русские: Сельская семья / И. В. Власова // Семейный быт народов СССР. — М., 1990.
2. Власова, И.В. Структура и численность семей русских крестьян Сибири в XVIII в. — 1-й половине XIX в. / И. В. Власова // СЭ. — 1980. — № 3.
3. Жанпейсова, Н.М. Концепт мать/ана в казахской концептосфере : (опыт контрастивно-лингвокультурного анализа в аспекте казахско-русского билингвизма) / Н. М. Жанпейсова. — Актобе : АУ им. С. Баишева, 2003.
4. Кон, И.С. Ребенок и общество (историко-этнографическая перспектива) / И.С. Кон. — М. : Наука, 1988.
5. Нечаева, А.В. Россия и ее дети / А. В. Нечаева. — М., 1999.
6. Нечаева, А. М. Семейное право: курс лекций / А. М. Нечаева. — М. : Юрист, 1999.
7. Проблемы современной православной семьи / по благословению архиепископа Брюссельского и Бельгийского Симона; отв. ред. А. И. Новиков. — СПб., 2002.
8. Русские / отв. ред. В. А. Александров, И. В. Власова, Н. С. Полищук. — М. : Наука, 1999. — С. 423.
9. <http://karakov.host.net.kg>.



## СОЗДАНИЕ И РАЗВИТИЕ СИСТЕМЫ ПОДГОТОВКИ ТАНКИСТОВ НА ЮЖНОМ УРАЛЕ В ГОДЫ ВЕЛИКОЙ ОТЕЧЕСТВЕННОЙ ВОЙНЫ

Южный Урал в годы войны был не только центром танковой промышленности, центром формирования ряда танковых соединений и частей, но и кузницей танковых резервов для фронта. Это был единый сплав. И потому Челябинск звался Танкоградом.

В 1941—45 гг. на Южном Урале сформировалась стройная система подготовки танковых кадров всех категорий, обеспечивающая потребность бронетанковых и механизированных войск. Она жёстко была привязана к типам боевых машин и их количеству, производимых на уральских танковых заводах, в 1-ю очередь — на Челябинском тракторном.

Именно Уралу принадлежит основная заслуга в обучении и первичном боевом сколачивании половины всех маршевых танковых рот, из которых уже потом формировались танковые бригады, корпуса, армии. Именно здесь произошло, по меткому выражению писателя К. Раша, рождение новой танковой нации, почвой и основой которой стали заводы [1, с. 50]. К 1943 году из восьми имевшихся в Красной Армии учебных танковых бригад четыре дислоцировались на Урале [2, л. 25].

Система подготовки танкистов на Урале осуществлялась войсковыми и вневойсковыми способами. К войсковым способам относились: обучение офицеров-танкистов в военных училищах, на курсах младших-лейтенантов, курсах усовершенствования командного состава; младших танковых специалистов в запасных и учебных танковых полках. К вневойсковым способам относились: обучение танковым специальностям гражданской молодёжи без отрыва от производства при заводах, танковых частях и некоторые другие.

Подготовка офицеров-танкистов на Южном Урале началась с создания Челябинского танкового училища 30 июля 1941 года [3, л. 1]. Однако изучение архивных материалов показывает, что формирование училища началось с первых дней войны. Так, старший командный состав училища уже был назначен на должности к 15 июля 1941 года [3, л. 1]. С этого же времени училище проходит по ведомостям обеспеченности автобронетанкового отдела УралВО [4, л. 240]. Данные факты подтверждаются и воспоминаниями ветеранов училища.

Главной задачей училища являлась подготовка командиров танковых взводов, командиров танков, военных техников, старших механиков-водителей для тяжелых боевых машин типа KB-1 — в начальный период войны, позднее KB-1с, KB-85, ИС-1, ИС-2, ИС-3 и тяжелых самоходных артиллерийских установок — СУ-152, ИСУ-152, ИСУ-122. (В годы

войны должности старших механиков-водителей были офицерскими). В 1941 году сроки обучения в училище были установлены для командного состава 8 месяцев, для военных техников 9 месяцев. В отдельные периоды они сокращались до 6 и 7 месяцев соответственно [5, л. 2]. А с сентября 1943 г. цикл обучения составил 12 месяцев.

Первый выпуск училище произвело 2-го июня 1942 года в количестве 548 человек [3, л. 4]. В последующем выпуски производились ежемесячно (иногда по три в течение месяца, например, в декабре 1942, 1944 гг.) [3, л. 4—7]. С 1943 года училище полностью перейдёт на подготовку старших механиков-водителей и танковых техников тяжёлых танков и САУ и сменит своё наименование на Челябинское танко-техническое училище [3, л. 1(об)]. Однако, как показывают архивные документы, выпускники училища продолжали назначаться также и на командные должности [6, л. 1—163]. Всего за период 1942—45 гг. училище произведет 37 выпусков и подготовит 6 863 офицера-танкиста [Подсчитано по данным 3, л. 4—8].

Кроме того, подготовку старшего офицерского состава для бронетанковых и механизированных войск на Южном Урале осуществляли Ленинградские Краснознамённые бронетанковые курсы усовершенствования командного состава (ЛКБКУКС), которые в августе 1941 года были эвакуированы в г. Магнитогорск [7, л. 2]. В функцию этих курсов входила переподготовка командного и политического офицерского состава на вышестоящие должности, от командира танковой роты до командира танкового полка, а также преподавательского состава танковых училищ по тактике, топографии, огневой подготовке. Обучение осуществлялось по 35 специальностям [7, л. 6]. Продолжительность переподготовки составляла от 2 до 6 месяцев [7, л. 2—6]. Всего за время пребывания на южноуральской земле по октябрь 1944 года на курсах обучено и переподготовлено 8674 офицера-танкиста, в том числе и 38 офицеров войска Польского [Подсчитано по данным 7, л. 1—6]. Данный факт вводится в научный оборот впервые.

Кроме того, подготовка офицеров-танкистов осуществлялась Харьковскими повышенными курсами командно-технического состава автобронетанковых войск и Сталинградским танковым училищем, которые были эвакуированы в 1941—42 года на Южный Урал. (С февраля 1943 года — в составе вновь образованной Курганской области). За период нахождения в составе Челябинской области ими подготовлено 3834 человека [Подсчитано по данным 8, л. 1—10; 9, л. 2—20; 10, л. 29].

Подготовку офицеров проводили также в Челябинске на краткосрочных курсах младших лейтенантов в 1941—42 гг. при 13 и 30 запасных танковых полка по 3-месячной программе. Всего было выпущено 824 младших лейтенантов, из них 587, было подготовлено на должности командиров тяжёлых танков КВ [Подсчитано по данным 11, л. 86; 12, л. 179; 13, л. 40].

Таким образом, всего за период Великой Отечественной войны на Южном Урале было подготовлено и переподготовлено 18 598 офицеров-танкистов, из них непосредственно в Челябинске — 7 687.

Помимо обучения офицерских танковых кадров, особенно широко на Южном Урале готовилось звено младших танковых специалистов: механиков-водителей, командиров орудий, заряжающих, радистов-пулемётчиков, специалистов-ремонтников. С этой целью на базе Челябинского тракторного завода, разворачивавшего массовое производство тяжёлых танков в июне-августе 1941 года был сформирован Челябинской учебный автобронетанковый центр (ЧУАБЦ) [14, л. 1]. В его состав первоначально вошли 30-й и 13-й учебные танковые полки и 24-й отдельный учебный танковый батальон (24-й ОУТБ). Позднее центр пополнился 22-м и 28-м ОУТБ эвакуированными из Ленинграда и Сталинграда [15, л. 131; 16, л. 7]. После подготовки в учебных полках, которая длилась от 2-х до 4-х месяцев, личный состав направлялся в учебные батальоны Челябинского УАБЦ, где формировались экипажи и проходило в течение 15 дней первичное боевое сколачивание маршевых рот, с одновременным получением танков на заводе [16, л. 7].

В январе 1943 года на базе учебных частей Челябинского УАБЦ была образована новая форма обучения танковых специалистов — 7-я учебная танковая бригада. В состав бригады вошли 13-й и 30-й УТП, а также вновь сформированные 7-й запасной танковый полк и 21-й (33-й) отдельный учебный полк самоходной артиллерии [17, л. 1]. В период войны учебные части неоднократно меняли профиль подготовки. Это было связано с изменениями в выпуске продукции Кировским заводом. Если первоначально подготовка осуществлялась только по танку КВ, то с августа 1942 года стали готовить и на Т-34. С конца 1943 года экипажи готовились только на новые типы тяжёлых машин — ИС-2, СУ-152, ИСУ-152, ИСУ-122 по 6-месячной программе [17, л. 4—7].

Всего в период Великой Отечественной войны различными учебными танковыми частями только из Челябинска подготовлено и отправлено: в 1941—42 гг. — 3 танковые бригады и более двух с половиной тысяч танковых экипажей [17, л. 1—3; 18, л. 1]; в 1943—45 гг. — 16 тяжёлых полков САУ, 2 718 маршевых рот, батарей и 129 отдельных экипажей в составе 54 775 человек [17, л. 2—7; 19, л. 2—10].

Помимо войсковых способов подготовки танковых специалистов в годы войны практиковались и

вневойсковые. Они осуществлялись также по нескольким направлениям. Подготовка танкистов организовывалась на военно-учебных пунктах (ВУПах) из гражданской молодёжи по 150-часовой программе без отрыва от производства на базе Кировского завода, Челябинского танкового училища, 13-го и 30-го учебных танковых полков, а также в Магнитогорске при Ленинградских КБКУКС и в Верхнем Уфалее при 29-м учебном танковом полку [21, л. 89]. Всего за период 1942—43 гг. в Челябинской области в системе Всеобуча прошли подготовку 1748 механиков-водителей и командиров башен [20, л. 77; 22, л. 12; 23, л. 16; 24, л. 43].

Подготовка танкистов вневойсковым способом проходила и по другим направлениям. Например, велось обучение механиков — водителей для нужд сборочных и сдаточных цехов Челябинского Кировского завода. Оно проходило с отрывом от производства по 500-часовой программе [25, л. 99—100].

Обучение танкистов проходило и в направлении подготовки специалистов — ремонтников. В составе ремонтных баз или бригад от заводов они направлялись в действующую армию и учебные танковые части, для ремонта и восстановления боевой техники, проведения технического обучения и инструктажа танковых экипажей, воентехников танковых подразделений.

За период с 1 марта по 15 декабря 1942 года бригады Кировского завода работая в учебных танковых частях УралВО, Приволжского военного округа, Забайкальского фронта, отремонтировали 37 танков, 82 танковых мотора. Одновременно проводился технический инструктаж экипажей и командного состава этих частей. В этот период работали с той же задачей бригады инженера Заславского на Сталинградском фронте, инженера Киенко на Брянском, Западном, Калининском фронтах [26, л. 12. 19—20; 27, л. 2—12].

Дополнительным направлением вневойсковой подготовки танковых специалистов являлось их обучение на специализированных танковых кафедрах. Подобной кафедрой располагал образованный в 1943 году Челябинский механико-машиностроительный институт, ныне Южно-Уральский государственный университет. В составе его механико-технологического факультета имелась и кафедра «Танки». Первым заведующим кафедры был легендарный создатель советских тяжёлых танков, главный конструктор Кировского завода Н.Л. Духов [28, с. 11]. Уже в 1943 году 30 дипломников института по постановлению бюро Челябинского обкома партии № 278 от 21 сентября направились на Кировский завод для участия в разработке технологии и конструирования нового тяжёлого танка «ИС» [29, л. 24].

Постановлением СНК СССР № 413 от 13 апреля 1944 года в Челябинском ММИ была образована военная кафедра, которая осуществляла подготовку командиров танков и танковых техников по

И.В. Ковшов

450-часовой программе. Первый выпуск военная кафедра ЧММИ произвела уже после окончания войны, в 1946 году, в количестве 89 человек. Мужчинам присваивалось звание младшего лейтенанта, а девушкам — сержанта [30, л. 1—5].

Таким образом, подготовка танкистов по данной системе проходила на протяжении всей Великой Отечественной войны и десятки тысяч специалистов танкового дела, прошедшие через различные формы обучения, являются несомненным вкладом Южного Урала в нашу Победу.

#### Литература

1. Раш К. Рождение танковой нации / К. Раш // Роман-газета. — 1999. — №7. — С. 18—62.
2. ЦАМО РФ, Ф.38. — Оп. 11371. — Д. 1.
3. ЦАМО РФ, Ф. 60138. — Оп. 35384. — Д. 1.
4. ЦАМО РФ, Ф. 150. — Оп. 12855. — Д. 1.
5. ЦАМО РФ, Ф. 60138. — Оп. 35384. — Д. 3.
6. ОГАЧО, Ф. р-792. — Оп. 14. — Д. 142.
7. ЦАМО РФ, Ф. Ленинградских КБКУКС. — Оп. 36189. — Д. 9.
8. ЦАМО РФ, Ф. Харьковских КУКС. — Оп. 36199. — Д. 1.
9. ЦАМО РФ, Ф. Харьковских КУКС. — Оп. 61577. — Д. 3.
10. ЦАМО РФ, Ф. Сталинградского ТУ. — Оп. 35366. — Д. 1.
11. ЦАМО РФ, Ф. 4849. — Оп. 1 — Д. 18.
12. ЦАМО РФ, Ф. 30-го УТП. — Оп. 143167. — Д. 1.
13. ЦАМО РФ, Ф. 13-го УТП. — Оп. 255313. — Д. 4.
14. ЦАМО РФ, Ф. 4849. — Оп. 2. — Д. 1.
15. ЦАМО РФ, Ф. 4849. — Оп. 2. — Д. 6.
16. ОГАЧО, Ф. п — 288. — Оп.6. — Д. 259.
17. ЦАМО РФ, Ф. 3094. — Оп.1. — Д. 1.
18. ЦАМО РФ, Ф. 3094. — Оп.1. — Д. 7.
19. ЦАМО РФ, Ф. 21-го (33-го) ОУТПСА. — Оп. 1. — Д. 1.
20. ЦАМО РФ, Ф. 150. — Оп. 12855. — Д. 30.
21. ОГАЧО, Ф. п — 288. — Оп. 7. — Д. 34.
22. ОГАЧО, Ф. п — 288. — Оп. 6. — Д. 252.
23. ОГАЧО, Ф. п — 288. — Оп. 6. — Д. 265.
24. ОГАЧО, Ф. п — 92. — Оп. 5. — Д. 156.
25. ОГАЧО, Ф. р.- 792. — Оп. 5. — Д. 50.
26. ОГАЧО, Ф. р — 792. — Оп. 3. — Д. 175.
27. ОГАЧО, Ф. р — 792. — Оп. 14. — Д. 54.
28. Конструктор Н. Л. Духов и его школа. — Челябинск. : Южно-Уральское книжное изд-во, 2004. — 448 с.
29. ОГАЧО, Ф. п — 288. — Оп. 42. — Д. 23.
30. Фонд музея Южно-Уральского государственного университета. — Папка с докладами к юбилеям. — Тезисы доклада «Военной кафедре — 35 лет», л. 1—5.

## ГОРОДСКОЕ НАСЕЛЕНИЕ СВЕРДЛОВСКОЙ ОБЛАСТИ В ГОДЫ ВЕЛИКОЙ ОТЕЧЕСТВЕННОЙ ВОЙНЫ: ПРОБЛЕМЫ ДЕМОГРАФИЧЕСКОГО РАЗВИТИЯ

Вторая мировая война, и Великая Отечественная война Советского Союза как ее главная составная часть, явились одним из главных потрясений XX века, определивших на долгие десятилетия развитие. Значительное продвижение немецко-фашистских войск вглубь страны, беспрецедентная интенсивность и затяжной характер боевых действий, особая жестокость гитлеровских войск по отношению к мирному населению на советско-германском фронте предопределили массовую эвакуацию производительных сил и огромных людских масс на восток СССР. Великая Отечественная война как масштабное социальное явление обусловила перетрубационные сдвиги в развитии народонаселения.

Геополитическое положение и экономические возможности уральского региона предопределили его колоссальное значение в эвакуации промышленности и населения в годы Великой Отечественной войны. Специфика этого обширного региона состояла в том, что он находился в глубоком тылу. Уральские города, являясь важнейшими индустриальными центрами страны, были одновременно и крупными железнодорожными узлами, через которые проходили основные транспортные магистрали из европейской части СССР на восток. Промышленный потенциал Урала позволил обеспечить трудоустройство эвакуированного населения и возможность его выживания. Урал принял 40,3 % от общего количества людей, эвакуированных на территорию РСФСР [1, с. 5].

Динамика численности населения является важнейшей результирующей основных тенденций воспроизводства и миграционного движения людей.

Основополагающим документом, определявшим очередность эвакуации, стало постановление ЦК ВКП(б) и СНК СССР от 27 июня 1941 г. «О порядке

вывоза и размещения людских контингентов и ценного имущества» [2, с. 143]. В первую очередь эвакуации подлежали «квалифицированные рабочие, инженеры и служащие вместе с эвакуируемыми с фронта предприятиями, население, в первую очередь молодежь, годная для военной службы, ответственные советские и партийные работники» [3, с. 28—29]. Из документа следует, что во главу угла были поставлены, прежде всего, интересы государства. Таким образом, главными целями эвакуации населения в годы Великой Отечественной войны можно считать обеспечение экономики тыла рабочей силой и спасение жизни людей.

Ведущая тенденция развития процессов урбанизации в годы войны заключалась в ускоренном росте численности населения малых и средних городских поселений. Несмотря на негативное воздействие войны, на Урале увеличение количества населения городских поселений произошло повсеместно, особенно оно выросло в Свердловской (на 24,6 %), Челябинской (на 26,2 %) и Пермской (на 19 %) областях. В этих промышленно развитых областях доля горожан к концу войны поднялась — соответственно до 71,2; 73,1; 54,1% среди всего населения. При этом необходимо учитывать, что доля городского населения в соседнем Западно-Сибирском регионе достигла 47,2 % [4, с. 67], а в целом по РСФСР не превышала 39,7 % [5, с. 36—38].

В годы войны шел процесс расширения сети городов и поселков городского типа на Урале. Их число выросло с 226 до 282 [6, с. 126—133]. Рост численности городского населения региона шел за счет эвакуированных граждан, расширения сети городов и поселков городского типа путем их юридического преобразования из сельских населенных пунктов и широкого притока сельских жителей.

Таблица 1

Динамика населения Свердловской области и Урала в 1939—1945 гг.  
(на начало года), тыс. человек [7]

Область	Категория населения	1939	1941	1942	1943	1944	1945	01.07.1945
Свердловская	Город	1 503,6	1 579,9	1 999,4	2 079,9	2 062,1	1 951,0	1 968,7
	Село	1 007,7	1 016,6	1 171,2	1 047,2	1 039,3	890,0	794,7
	Всего	2 511,3	2 596,5	3 170,6	3 127,1	3 101,4	2 841,0	2 764,4
Урал	Город	4 754,4	5 236,3	6 426,6	6 560,2	6 598,6	6 293,0	6 365,2
	Село	8 701,4	8 736,1	9 168,3	8 175,5	7 861,6	7 044,0	6 530,6
	Всего	13 455,8	13 972,4	15 594,9	14 735,7	14 460,2	13 337,0	12 895,8

Анализ таблицы 1 показывает, что с 1 января 1941 г. по 1 июня 1945 г. численность населения Урала сократилась на 7,7 %, или на 1076,6 тыс. человек. За это время количество городского населения увеличилось на 21,6 % (или на 1128,9 тыс. чел.), а сельского, наоборот, уменьшилось на 25,2 % (или на 2205,5 тыс. человек). Эти изменения привели к тому, что удельный вес горожан в составе населения вырос с 37,5 до 49,4 %, а селян упал с 62,5 до 50,6 %. Впервые в истории региона к концу войны доля городского населения и сельского практически уравнились.

Развитие военно-промышленного комплекса, эвакуация людских масс обусловили рост населения региона, отток мужской части населения в армию, реэвакуация вели к его сокращению. Соотношение этих факторов было выражено в конкретных тенденциях динамики численности населения. Так, темпы роста населения Урала были следующими (в процентах к предыдущему году): в 1941 г. — 111,6 %; в 1942 г. — 94,5 %; в 1943 г. — 98,1 %; в 1944 г. — 92,2 %; в первой половине 1945 г. — 96,7 %. Увеличившись за 1941 г. на 11,6 % население Урала в последующие годы сокращалось, заметнее этот процесс происходил в 1944 г.

Что касается демографических процессов в Свердловской области, то данные таблицы 1 позволяют сделать вывод о том, что общая численность населения во время Великой Отечественной войны в ходе ведения боевых действий на территории СССР увеличивалась, а с 1943 г. стала несколько сокращаться: в 1941 г. — 103,4 %; в 1942 г. — 122,1; в 1943 г. — 98,6; в 1944 г. — 99,2; первой половине 1945 г. — 91,6 %.

Численность городского населения области за период с 1 января 1941 г. по 1 июля 1945 г. увеличилась на 24,6 %, или на 388,8 тыс. человек. Доля сельского населения, наоборот, уменьшилась на 21,8 % (или на 221,9 тыс. чел.).

Таблица 2  
Темпы изменения численности городского населения Свердловской области в 1941—1945 гг. к предыдущему году, % [8]

Область	1941	1942	1943	1944	1945
Свердловская	105,1	126,6	104,0	99,1	94,6

Данные таблицы 2 показывают, что городское население Свердловской области выросло за 1941 г. на 22,7 %. Миграционный поток в городскую местность за первый военный год был значительным. В последующий 1942 г. прибыль городского населения в Свердловской области составила всего 4 % по отношению к 1941 г., а с 1944 г. начался процесс уменьшения числа городских жителей в связи с процессом реэвакуации. Тем не менее, если к началу войны доля городского населения в общей численности населения Свердловской области составляла 60,8 %, то к концу войны она увеличилась до 71,2 %.

Наиболее ярко этот процесс был выражен в административном центре области — г. Свердловске, самом крупном городе не только в Свердловской области, но и на Урале.

Таблица 3  
Динамика численности населения г. Свердловска в 1940—1945 гг., тыс. чел. [9]

Год	Население (тыс. человек)
Январь 1940 г.	436,3
Январь 1941 г.	450,0
Январь 1942 г.	510,0
Январь 1943 г.	548,8
Январь 1944 г.	543,7
Январь 1945 г.	487,4
Июнь 1945 г.	489,4

Из таблицы 3 следует, что за 1941—42 гг. население города увеличилось на 25,6 %, а к началу 1943 г. достигло максимального количества в 548 тысяч человек. Это объясняется тем, что с началом войны в Свердловск было эвакуировано значительное число предприятий вместе с инженерно-техническими работниками, рабочими и членами их семей. Эвакуированное население стало основным источником пополнения населения города, несмотря на значительный отток мобилизованных на фронт.

Однако реэвакуация, начавшаяся с 1943 г. и усиливавшаяся по мере освобождения западных регионов страны, а также отрицательный естественный прирост (особенно в 1944 г.) в конечном итоге привели к сокращению населения Свердловска. К лету 1945 г. оно сократилось по сравнению с 1943 годом на 10,7 %, и составило к концу войны 489,4 тысячи человек, что, тем не менее, превосходило довоенные показатели на 8,7 %.

Таким образом, темпы увеличения и сокращения городского населения Свердловской области были связаны с конкретной социально-экономической обстановкой, которая складывалась на разных этапах войны. Мобилизация в армию, эвакуация в регионы, приток населения из деревни были определяющими в демографическом процессе городской местности, именно от них главным образом зависели численность населения, его половозрастная структура, размеры естественного движения.

Экономические и социальные перемены, происходившие в стране в целом и в РСФСР, в частности, в период с 1941 по 1945 гг. оказали существенное влияние на изменение демографического состава городского населения республики.

Война коренным образом изменила все развитие страны. В аспекте рассматриваемой проблемы влияние войны наиболее ярко выразилось в снижении уровня рождаемости. Происходящие в годы войны

изменения в возрастнополовой структуре городского населения, рост доли женщин, сокращение брачности способствовали ее снижению. В то же время тяжелые условия военного времени, повышение напряженности, стрессы самым негативным образом воздействовали на состояние здоровья женщин, что также приводило к снижению рождаемости.

Согласно данным ЗАГСов, в городах тыловых районов РСФСР, на 1000 зарегистрированного населения, рождаемость по 41 административному образованию составляла в 1941 г. — 34,1; 1942 г. — 20,2; 1943 г. — 13,3; 1944 г. — 14,9 [10, с. 222].

Наиболее точно измерить степень уменьшения рождаемости в военные годы удалось советскому демографу Р.И. Сифман. По ее расчетам коэффициент суммарной плодовитости условного поколения женщин в календарном году, в котором рождаемость была самой низкой (по-видимому, имеется в виду 1943 г.), составил 1,9 [11, с. 43]. Если принять во внимание, что в 1938—1939 гг. величина коэффициента суммарной плодовитости по СССР равнялась 4,4, то в течение трех лет войны она сократилась в 2,3 раза.

Самый низкий уровень рождаемости в военный период был зафиксирован в 1943 г., когда ее коэффициент не превышал 9,9 %. По СССР в целом (без оккупированных территорий) в 1941 г. на свет появилось 4,6 млн, в 1942 г. — 2,1 млн, а в 1943 г. — 1,4 млн младенцев. Таким образом, число родившихся в Советском Союзе за 1941—1943 гг. сократилось на 3,2 млн человек.

Динамика рождений по Свердловской области, приведенная в таблице 4 показывает, что сокращение рождаемости шло на протяжении войны вплоть до 1945 г.

Таблица 4  
Зарегистрированные рождения  
в Свердловской области в 1941—1945 гг.  
(без мертворождений), тыс. чел. [12]

Категория поселения	1941	1942	1943	1944	1945
Город	61,6	40,7	20,5	17,2	24,6
Село	40,0	27,2	14,9	11,5	13,7
Всего	102,2	68,0	35,4	28,7	38,4

В городских поселениях Свердловской области сокращение числа рождений выглядело следующим образом: в 1941 г. рождаемость характеризовалась достаточно высокими величинами (сказывалось влияние довоенного запаса беременностей), причем показатели рождаемости даже возросли — на 8,1 %, тенденция к ее снижению стала проявляться с февраля-марта 1942 г. Однако в 1942 г. число рождений в сравнении с 1941 г. сократилось на 34 %, в 1943 г. — на 67 %. К 1944 г. показатели рождаемости снизились до минимальных за все годы войны величин — на 73 %. Таким образом, количество родившихся в городе

уменьшилось в 3 раза в сравнении с 1941 г. В 1945 г. наблюдался рост рождаемости в сравнении с показателями 1942 г. — на 43 %.

По приближенной шкале оценки, предложенной Б.Ц. Урланисом и В.А. Борисовым, общие коэффициенты менее 16 ‰ считаются низкими, с 16 до 24 ‰ — средними, с 25 до 29 ‰ — выше средних, с 30 до 39 ‰ — высокими, а 40 ‰ и более — очень высокими. Величина общего коэффициента рождаемости зависит не только от интенсивности процесса рождаемости, но и от возрастно-половой и брачной структуры населения, поэтому она дает лишь приближенное представление об уровне рождаемости.

Исходя из этой шкалы, рождаемость в городах и поселках городского типа Свердловской области в 1940—1941 гг. была высокой, в 1942 г. — средней, а в 1943—1945 гг. — низкой. Данная тенденция наблюдалась и по всей территории уральского региона. Необходимо отметить, что, несмотря на эвакуацию в города промышленных предприятий, притока рабочей силы, на протяжении исследуемого периода рождаемость в городах была ниже, чем в сельской местности.

Широкое вовлечение женщин репродуктивного возраста в общественное производство не могло не повлиять на их демографическое поведение, что значительно понизило рождаемость в городах. Эта негативная тенденция наглядно прослеживается на примере г. Свердловска.

Таблица 5  
Зарегистрированные рождения и рождаемость  
в г. Свердловске в 1940—1945 гг. [13]

Год	Число рождений (человек)	Рождаемость (на 1000 населения, ‰)
1940	14 472	33,1
1941	15 199	33,8
1942	10 241	20,1
1943	6 434	11,7
1944	6 239	11,5
1945	10 739	21,8

Как мы видим (таблица 5), число рождений в городе сокращалось на протяжении всех военных лет. По сравнению с 1941 годом, в 1942 г. оно сократилось на 32,6 %, в 1943 г. — на 57,7 %, в 1944 г. — на 59 %. В 1945 г. количество родившихся в столице Урала увеличилось, но все равно оказалось меньше довоенных показателей на 29,4 %.

В этих условиях важное значение приобрела умелая и четко разработанная демографическая политика. Ее главная задача в военные годы заключалась не в стимулировании новых рождений (это было нереалистично в ситуации временного или окончательного распада брачно-семейных отношений), а в оказании действенной помощи беременным женщинам, матерям и детям. Необходимо было

добиться максимального выживания тех немногих детей, которые родились в суровые годы войны, нейтрализовать, насколько это возможно, трудности, переживаемые ими. Демографическая составляющая общества, чутко улавливая все изменения условий существования людей и не могла не отреагировать на ухудшение жизнеобеспеченности населения, происшедшее в первые же месяцы войны.

В годы Великой Отечественной войны на передний план в детерминации хода демографических процессов выступили структурные факторы. Однако было бы неправомерно связывать падение рождаемости в военные годы только с резким сужением поло-демографического равновесия. Анализ конкретных исторических документов подтверждает факты внутрисемейного регулирования рождаемости. Даже в тех семьях, где брачные связи не разрывались, число родившихся детей сократилось. Люди откладывали рождение ребенка до окончания войны. Репродуктивные установки у основной массы населения еще направленные на многодетность, блокировались ухудшением условий жизни.

В период Великой Отечественной войны произошло катастрофическое снижение заключенных браков, негативно отразившись на воспроизводстве населения.

**Таблица 6**  
**Браки, заключенные в Свердловской области в 1941—1945 гг. [14]**

Категория поселения	Брачность				
	1941	1942	1943	1944	1945
Город	14 925	5 769	4 440	6 431	13 805
Село	4 946	2 113	2 711	3 058	5 251
Всего	19 871	7 882	7 151	9 489	19 056

Как видно из представленных данных в 1942 и 1943 гг. резко снизилось заключение браков, что совпало с минимальным для военных лет уровнем рождаемости. Сокращение числа заключенных браков связано с призывом мужчин в армию и ухудшением экономических условий.

После 1943 г., когда обстановка на фронте стабилизировалась, а в тыловых районах находилось достаточно большое количество мужчин, демобилизованных из армии по случаю ранения, уровень брачности стал повышаться. В 1945 г. показатели брачности были выше, чем в предвоенный 1940 г. Таким образом, уже на завершающем этапе войны достаточно широкие масштабы приняла компенсаторная брачность.

Рождаемость — социальный процесс. Ее спады и подъемы тесно связаны с эволюцией общества и носят исторический характер. Глубокие преобразования и социальные катаклизмы, происшедшие в СССР в 1930-е гг., не могли не отразиться на функционировании демографических механизмов. Ин-

дустриализация, коллективизация, культурная революция, изменение положения женщин и уровня их занятости в общественном производстве, трансформация функций семьи, а в конечном итоге образа жизни людей привели, как считает А.И. Антонов, к изменению типов репродуктивного поведения и уменьшению потребности в детях [15, с. 56].

Распространение нового репродуктивного поведения, связанного с сознательным регулированием детопроизводства, сопровождалось трансформацией «календаря» рождений, что, в частности, нашло отражение в изменении возрастной структуры матерей. Индивидуальный цикл деторождения перестраивался. Процесс рождаемости становился все более управляемым. Применяя различные средства контрацепции или аборты, женщины, родив двух-трех детей в молодом возрасте, в дальнейшем избегали появления других детей.

Непосредственное влияние на динамику рождаемости имел возрастной состав рожавших женщин. В городах Свердловской области до 1944 г. наиболее высокой была прослойка матерей в возрасте 25—29 лет, в 1944 г. — 30—34 года, а в 1945 г. — 20—24 года. Кроме того, в этот период заметно возросла доля сорокалетних женщин среди рожавших с 11,3 % в 1941 г. до 15,4 % в 1943 г. [16]. Имеющиеся данные позволяют говорить о том, что наблюдалось постарение рожавших женщин.

С «постарением» матерей связано увеличение доли первенцев среди родившихся детей. Прослойка первенцев во всех поселениях Свердловской области составила в 1944 г. 21,9 %, в городах — 25,8 %, а в 1945 г. — 33,4 % и 31,9 % соответственно. Несколько увеличилась доля вторых и третьих детей. Однако интерес представляет и тот факт, что в 1945 г. наблюдался рост многодетных семей. Количество рожденных пятым и более ребенком увеличилось с 19,9 % до 25,0 % по всей территории области, а в городах с 20,4 до 23,8 % [17].

Удельный вес первенцев и вторых детей по всему Уралу вырос за два года с 38,6 до 49,6 %. Они составляли в 1944 г. более одной трети, а в 1945 г. — почти половину среди родившихся, что, стало быть, говорит об ориентации в условиях войны на однодетность и двухдетность. В Свердловской области доля семей с одним и двумя детьми возросла в целом по области с 37,4 до 50,2 %, а в городах — с 44,3 до 50,0 %.

Рассматривая в целом факторы, влиявшие на рождаемость, — уровень брачности и разводимости, возраст вступления в брак, возрастную структуру рожавших женщин, порядок рождения детей, — можно заключить, что в условиях войны они сложились неблагоприятным образом, что негативно отразилось на рождаемости, повлекли за собой ее резкое снижение.

На основе методики расчетов, разработанной Б.Ц. Урланисом, возможно определить дефицит рождений в годы войны. Автор сопоставил число

## История

фактически родившихся детей с числом младенцев, которые должны были появиться на свет, если бы не начались военные действия, при этом принималось во внимание обычное для мирного времени сокращение плодовитости [18, с. 22].

Расчеты показывают размеры огромного урона демографическому развитию Урала, нанесенному войной.

Таблица 7  
Дефицит рождаемости на Урале  
в 1941—1945 гг., тыс. человек [19]

Год	Фактически родилось	Должно было родиться	Дефицит рождаемости
1941	502,9	502,9	0,0
1942	323,0	502,9	179,9
1943	173,1	502,9	329,8
1944	144,8	502,9	358,1
1945	191,9	502,9	311,0
Итого	1 335,7	2 514,5	1 178,8

Таким образом, в 1941—1945 гг. в регионе могло появиться на свет более 2,5 млн человек, фактически родилось 1,3 млн человек, что в 1,9 раза меньше. Следовательно, общий ущерб из-за падения рождаемости составил почти 1,2 млн человек.

Таблица 8  
Дефицит рождаемости в Свердловской области  
в 1941—1945 гг., тыс. человек [20]

Год	Фактически родилось	Должно было родиться	Дефицит рождаемости
1941	102,2	102,2	0,0
1942	68,8	102,2	34,2
1943	35,4	102,2	66,8
1944	28,7	102,2	73,5
1945	38,4	102,2	63,8
Итого	272,7	511,0	238,3

В Свердловской области дефицит рождаемости составил 238,3 тыс. человек, т. е. количество рожденных детей в годы войны уменьшилось в 1,9 раза, что соответствовало общей демографической ситуации в регионе.

Великая Отечественная война как историческое явление крупного масштаба коренным образом изменила тенденции воспроизводства населения Советского Союза, в том числе РСФСР. Количественные параметры смертности населения тыловых районов России в годы войны прошли в своем развитии два этапа: на первом (июнь 1941 — осень 1942 гг.) уровень смертности заметно увеличился, на втором (осень 1942 — весна 1945 гг.) — понизился.

В предвоенные годы вслед за обычным для того времени повышением уровня смертности в летние месяцы наблюдалось его снижение в осенне-зимний период. В 1941 г. после весенне-летнего увеличения смертности ее последующего сокращения не произошло, она продолжала нарастать.

Таблица 9  
Количество зарегистрированных умерших  
в Свердловской области в 1941—1945 гг.,  
тыс. чел. [21]

Категория поселения	1941	1942	1943	1944	1945
Городское	42,0	60,9	35,5	35,8	15,8
Сельское	27,0	32,9	20,7	21,4	11,5
Итого	69,0	93,8	56,2	57,2	27,3

В 1942 г. увеличение числа умерших по области составило 35,8 %, в том числе в городах — 44,8 %. В 1943 г. уже наблюдался процесс сокращения умерших на 40,1 % (в городах — на 41,6 %). В 1945 г. процент смертности по сравнению с 1941 г. составлял всего 39,5 % по области, 37,6 % по городским поселениям.

В основе значительного повышения показателей смертности в 1942 г. лежал рост детской смертности. Неокрепший детский организм чутко реагировал на неблагоприятные изменения внешней среды, что резко осложняло демографическую ситуацию.

По отношению к 1940 г. в Свердловской области, несмотря на сокращение уровня смертности в 1941 г. в целом, в городах наблюдался ее рост с 22,4 до 23,5 % (на 4,9 %). В последующие месяцы, особенно зимой 1941—42 гг., количество умерших в городах значительно превышало уровень 1940 г. В 1943 г. рост смертности составил 33 %. Несмотря на большой приток эвакуированных, темпы роста смертных случаев были выше темпов роста городского населения. На уровне смертности населения сказались ухудшение санитарных условий и рост заболеваемости, тесно связанной с передвижением и притоком значительной массы мигрантов.

В годы войны в г. Свердловске сложилась своеобразная ситуация: в отличие от региональной тенденции город, аккумулировавший переселенцев и раненых, дал высокий уровень смертности уже в первый год войны. Если в целом по Уралу количество умерших за 1942 г. выросло на 19,5 %, по городам — на 43,8 %, то в Свердловске — на 79,2 %.

В 1943 г. процент смертности по уральским городам сократился на 37,7 %. Однако в Свердловске эта тенденция проявилась слабо. Количество умерших за год сократилось всего лишь на 7,4 %. В 1944 г. положение улучшилось. Абсолютное число умерших сократилось по городу на 18,4 %. В 1945 г. этот показатель достиг 41 %.



В 1942 г. возрастная поляризация смертности была выражена не столь резко, как в 1941 г. Пролойка детей до 5 лет в общей совокупности умерших сократилась, тогда как увеличился удельный вес людей, скончавшихся в рабочих и старческих возрастах. Это подчеркивает то, что в начале Великой Отечественной войны смертность в старших возрастных группах увеличивалась более интенсивно, чем детская. Влияние военного фактора на тенденции смертности не было избирательным, но все же среди умерших преобладали мужчины наиболее активных возрастов.

В начале Великой Отечественной войны сложилась чрезвычайно напряженная эпидемическая обстановка, что выразилось, с одной стороны, в концентрации неблагоприятных факторов внешней среды, в усилении их массивного воздействия на организм человека, а с другой — в ослаблении способности общества противодействовать этому влиянию.

Соответственно изменилась структура причин смерти населения тыловых районов. С позиций анализа смертности как социального процесса особое значение имеет дифференциация причин смерти на две основные группы: эндогенные (как результат естественного старения человеческого организма, например, сердечно-сосудистые болезни) и экзогенные (как результат внешнего воздействия, условий жизни, питания, состояния здравоохранения, распространения инфекционных, желудочно-кишечных болезней, травм, болезней органов дыхания). Чем выше в структуре причин смерти доля экзогенных факторов, мало зависящих от возрастного состава населения, тем значительнее уровень смертности. Между тем в структуре причин смерти населения тыловых районов в 1942 г. преобладали факторы экзогенного происхождения.

В течение 1943 гг. в тыловых районах страны сократилось число умерших от всех без исключения экзогенных причин смерти, но особенно значительно от таких опасных заболеваний, уносивших в начале войны большинство человеческих жизней, как корь, скарлатина, гемоколит, токсическая диспепсия, острый гастроэнтероколит, коклюш, дифтерия, дизентерия, сыпной тиф. Медленнее сокращалась смертность от туберкулеза, воспаления легких, брюшного тифа и паратифа. Но общий вектор демографического развития просматривается отчетливо: в структуре причин смерти после 1942 г. произошел сдвиг в пользу эндогенных факторов. Так, по данным профессора Г.Е. Корнилова на Урале за 1942—45 гг. удельный вес умерших от инфекционных и паразитарных болезней уменьшился с 27,4 % до 16,5 %, от болезней органов дыхания — с 20,6 до 9,8 %. В Сибири за 1942—45 гг. смертность от тифа понизилась почти в 7 раз, от кори — в 17, от дизентерии в 25, от токсической диспепсии в 8 раз, от туберкулеза на 46 % [22, с. 98]. Аналогичные процессы были характерны для демографической сфе-

ры Поволжья, Дальнего Востока и других тыловых районов страны.

Важно подчеркнуть, что снижение смертности от болезней экзогенного происхождения протекало на фоне низкого уровня жизни, недостаточного и несбалансированного питания, неудовлетворительных жилищных условий, повышенной заболеваемости населения и др. Казалось бы, логика демографического развития была полностью нарушена, а сам процесс снижения смертности в тыловых районах страны, ведущей самую тяжелую и кровавую войну в истории, противоречит здравому смыслу.

На территории Свердловской области, как и в целом по стране, эндогенные факторы смерти отодвинулись на второй план, однако болезни сердечно-сосудистой системы и причины, классифицировавшиеся как старческая дряхлость, также увеличили свой удельный вес в общем числе умерших. Эти болезни привели к смерти 9,4 % от всех умерших в 1940 г. и 16,1 % — в 1944 г.

Ведущую роль по частоте встречаемости стали играть причины с явным преобладанием экзогенного фактора. В период наивысшего увеличения смертности в 1941 и 1942 гг. инфекционные болезни занимали первое место в структуре причин смертности и обусловили 27—34 % всех случаев смерти в Свердловской области.

Тяжелые условия голодного существования сказались на частоте заболевания цингой, распространение которой, как известно, всецело зависит от условий питания. Количество заболевших цингой на Урале составило в 1942 г. — 10,8 тыс. человек, в 1943 г. — 11,5 тыс., в 1944 г. — 7,3 тыс. [23, с. 78].

На одном из первых мест причин смерти стоял туберкулез. Удельный вес умерших от этого хронического инфекционного заболевания увеличился с 11,5 % в 1940 г. до 13,2 % в 1944 г. В г. Свердловске удельный вес умерших от туберкулеза составлял 10,3 % в 1942 г., а в 1943 г. поднялся до 12,4 % [24, л. 30]. Показателем общего ухудшения благосостояния было то, что в 1944 г. доля умерших от дистрофии и авитаминоза в Свердловской области составила 36,4 % от всех смертей. Это являлось результатом исключительно тяжелого положения с питанием отдельных групп населения городов.

Резкое ухудшение питания, полуголодное существование привели к росту числа заболеваний и смертельных случаев от дистрофии. Как отмечалось в докладной записке заведующего Свердловским городским отделом здравоохранения, в 1942 г. смертность от этого заболевания в г. Свердловске составила 7,6 % от всех умерших, в 1943 г. — 23,1 %, в 1944 г. — 36,4 % [25, л. 29—30].

Эпидемии острозаразных заболеваний, являвшиеся неизбежными спутниками войны, не получили сильного распространения среди населения. Эпидемические вспышки острых инфекционных заболеваний, охватившие ограниченную территорию в

1941 г., сменились в 1942 г. эпидемиями этих заболеваний. По г. Свердловску ситуация с заболеваемостью сыпным тифом (согласно конъюнктурному обзору эпидемической заболеваемости, составленному заведующим горздравотделом Серебренниковым) выглядела следующим образом: в 1940 г. заболеваемость на территории города насчитывала 82 случая, что составило на 10 тысяч человек населения 1,8 %. В 1941 г. зарегистрировано было 224 заболевания, что на 10 тыс. человек населения давало уже 4,9 %. Наибольший подъем достиг сыпной тиф в 1942 г. — 2168 заболевания — 40,9 % на 10 тысяч чел. населения. В 1943 г. имелось снижение в 5 раз (8,5 % на 10 тыс. человек), таким образом, сыпной тиф, несмотря на заметное снижение по сравнению с 1942 г., почти в 5 раз, достиг в Свердловске довоенного уровня стояния [26, л. 117 об.]. Из 451 больных сыпным тифом в 1943 г. 71 человек или 16 % представляли собой снятых с поездов заболевших, не имеющих отношения к населению Свердловска. На долю собственно Свердловска приходилось 380 больных (7,14 % на 10 тыс. человек). В отчете также отмечалось, что, несмотря на стопроцентную госпитализацию больных, своевременная помощь в ряде случаев оказывалась не своевременно.

Резко отрицательно отразились на санитарном состоянии Урала громадные перемещения населения, в т. ч. военнопленных. Лагерь военнопленных были постоянными очагами сыпного тифа. В мае 1943 г. уполномоченный ГКО СССР по проведению противоэпидемических мероприятий нарком здравоохранения СССР Г.А. Митерев издал специальный приказ «О мероприятиях по предупреждению и ликвидации заболеваний сыпным тифом среди военнопленных и лиц, контактирующих с ними». В нем отмечено, что среди военнопленных зафиксированы крупные вспышки сыпного тифа и поголовная завшивленность. При перевозке военнопленных, расселении и захоронении трупов не проводились элементарные санитарно-профилактические меры, не было должной охраны, отсутствовала санитарная обработка больных и раненых. Высокой была заболеваемость среди конвоиров, медицинского персонала, среди местного населения. В приказе был приведен пример станции Тагил Свердловской области, где с прибывших двух эшелонов с военнопленными было снято 26 больных красноармейцев из конвоя.

Источниками заразных болезней были лагерь НКВД СССР, сеть которых была особенно многочисленна в Свердловской, а также Пермской областях, Удмуртской АССР. О гигиенически-санитарном содержании заключенных можно судить по докладной записке, направленной в Свердловский обком ВКП(б) в августе 1942 г., в которой рассказывается о содержании 2035 немцев (в источнике — «мобилизованных») в Ивдельлаге НКВД СССР. Немцы использовались на добыче руды в п. Полуночном, в

течение рабочего дня мобилизованные работали без пищи. В колонии не было ни бани, ни дезокамеры; одежда и постельное белье не стирались из-за отсутствия мыла больше двух месяцев, что вызывало массовую завшивленность. Протекающие крыши бараков, а поэтому сырость в помещениях, недостаток кипяченой воды, когда заключенные пили сырую воду, — все эти условия вызывали желудочно-кишечные и другие заболевания [27, с. 80—81].

В годовом отчете Свердловского облздравотдела за 1942 г. среди причин эпидемических заболеваний назван завоз в область мобилизованных в школы ФЗО и ремесленных училищ (Серов, Кушва и Верхняя Тура), на лесо- и торфоразработки. Вспышки эпидемий в Тагиле произошли за счет военнопленных, а в Красноуфимском районе — из-за лиц, подбиравших вещи военнопленных около железнодорожных путей [28, л. 63].

Рост заболеваний и смертность от инфекционных и паразитарных болезней были обусловлены низким санитарным уровнем, голоданием и низкой обеспеченностью населения медицинской помощью. Только с февраля-марта 1943 г. на Урале снизилась заболеваемость острыми инфекциями, что можно связать с уменьшением потока эвакуированных и улучшением профилактической и лечебной работы. Во всех областях и автономных республиках, районах и городах Урала были созданы и энергично развернули работу чрезвычайные противоэпидемические комиссии. Открывались прачечные, бани, санпропускники и дезокамеры; увеличилось производство мыла, осуществлялась санитарная очистка населенных пунктов.

В числе основных мероприятий был сформирован и обучен многотысячный актив общественных санитарных инспекторов и санитарных постов Красного Креста, работавших под руководством медицинских работников. В ходе предупреждения и ликвидации эпидемических заболеваний хорошие результаты показали регулярно проводимые санитарные месячники чистоты, профилактические прививки против желудочно-кишечных инфекций. В целях полного охвата медико-санитарным обслуживанием рабочих оборонных заводов была создана новая организационная форма — медчасти, в состав которых входили здравпункты, поликлиники, больницы, санатории, столовые лечебного питания и временные стационары [29, л. 7].

Успешная борьба с инфекциями снизила удельный вес этих заболеваний в причинах смерти. Так, в расчете на 10 тысяч человек заболеваемость сыпным тифом в 1942 г. составила 23; в 1943 г. — 9; в 1944 г. — 8; а в 1945 г. — всего 4 человека. В это же время были снижены заболеваемость брюшным тифом — в 2 раза, дизентерией — в 7 раз [30, л. 4].

Указанные меры, а также широкое распространение прививок и вакцинации населения позволили резко сократить к концу войны заболеваемость острыми инфекционными болезнями.

Таблица 10

Коэффициенты естественного прироста населения Свердловской области и Урала в 1940—1945 гг.,  
промилле [31]

Область, республика	Категория поселения	1940	1941	1942	1943	1944	1945
Свердловская область	Город	11,5	10,7	-10,8	-7,3	-9,4	4,8
	Село	15,1	12,0	-6,0	-5,7	-10,5	2,8
	Всего	12,9	11,2	-9,1	-6,8	-9,8	4,2
Урал	Город	11,8	9,5	-10,6	-8,1	-6,0	5,2
	Село	14,1	12,4	-1,1	-4,3	-8,7	3,0
	Всего	13,2	11,2	-5,1	-6,0	-7,4	4,1

Анализ рождаемости и смертности городского населения Свердловской области показывает, что в военные годы происходила убыль населения вследствие деформации естественного прироста, вызванного вынужденным бесплодием женщин из-за ухода мужчин на фронт и в результате повышенной смертности населения.

Расчеты коэффициента естественного прироста всего населения Урала в 1940—1944 гг. показывают его уменьшение из года в год с 13,2 ‰ до -7,4 ‰; в 1942—44 гг. он был отрицательным, т. е. за эти годы в целом произошло превышение умерших над родившимися. В 1945 г. коэффициент естественного прироста населения стал положительным.

Подобная тенденция нарастания естественной убыли характерна как для городского населения Урала в целом, так и Свердловской области в частности. В 1940—44 гг. коэффициент естественного прироста уменьшался с 11,5 ‰ до -9,4 ‰. Темпы этого процесса в области были зачастую выше, чем на селе, и только в 1944 г. в силу более высокой смертности сельского населения, коэффициент естественного прироста для города был выше, чем в деревне. В 1945 г. тенденция предыдущего года сохранялась, но уже при положительном приросте.

Отношение числа родившихся к числу умерших за определенный период времени (за год) — носит определение «индекс жизненности», или индекс Покровского-Пирла. При положительном естественном приросте населения индекс жизненности больше единицы, при отрицательном — меньше.

Изменение соотношений рождаемости и смертности выразилось в значительном сокращении жизненности. Показатель жизненности в условиях войны на Урале сокращался (1940 г. = 100): в 1941 г. на 2,0 %, в 1942 г. — на 74,4 %, в 1943 г. — на 56,6 %, в 1944 г. — на 61,8 % и в 1945 г. — на 8,6 %. В 1942—44 гг. индекс Покровского—Пирла был меньше единицы, т. е. представлял собой отрицательную величину в естественном приросте. В эти годы в регионе умерло больше людей, чем родилось, наблюдалась естественная убыль населения. Низшая точка падения индекса жизненности приходится на 1944 г., когда он сократился в 2,6 раза, в том числе в городах — в 2,4, в сельской местности — в 2,8 раза. В 1945 г.

уровень жизненности в регионе поднялся в 2,4 раза в сравнении с 1944 г. (в городе — в 2,5 раза, в селе — в 2,2), но был уже ниже уровня 1941 г.

В 1942—1944 гг. индекс Покровского-Пирла представлял собой отрицательную величину в естественном приросте населения Свердловска. Причем в 1943 и 1944 гг. в городе умерло вдвое больше, чем родилось. В целом, за годы войны индекс жизненности населения столицы Среднего Урала составил 0,81.

В военные годы несколько упало значение естественного прироста как основного фактора демографического развития. Сопоставление коэффициентов естественного прироста и индекса Покровского-Пирла позволяет сделать вывод, что если основной причиной сокращения естественного движения населения Урала в 1941—43 гг. было резкое снижение рождаемости и увеличение смертности (до 1943 г.), то в 1944 г. продолжал доминировать фактор высокой смертности. В целом за годы войны индекс жизненности на Урале составил 0,96, в том числе в городах — 0,88 и в деревне — 1,03.

Период Великой Отечественной войны можно охарактеризовать как демографическую катастрофу. Победа советских людей в войне была достигнута ценой невероятных жертв и огромных потерь. Гигантские людские потери обескровили страну и создали огромные препятствия для дальнейшего ее развития.

Анализ количественных изменений населения Среднего Урала показывает две противоположные тенденции, проявившиеся в годы войны: значительный рост в 1941—42 гг. и затем его неуклонное сокращение к концу войны. Основными факторами роста численности населения в первые годы войны, несмотря на мобилизацию в армию, были эвакуация и беженцы из западных районов страны, миграция из Сибири, Казахстана и Средней Азии. Сокращение жителей региона в 1943—45 гг. было связано, в первую очередь, с эвакуацией населения в освобожденные районы, а также отрицательным сальдо естественного движения.

Великая Отечественная война, отвлекая ресурсы из сферы жизнеобеспечения и резко ограничивая потребление большинства людей, привела к колоссальному напряжению всех духовных и физических сил народа. Несмотря на то, что уральский

регион являлся тыловым районом страны, в природно-климатическом плане — это район, наименее благоприятный для сохранения здоровья населения, что серьезно сказалось на демографической ситуации в регионе. Главное — резкое снижение рождаемости. К 1944 г. показатели рождаемости в Свердловской области снизились до минимальных за все годы войны величин — на 73 %. Таким образом, количество родившихся в городах и поселках городского типа уменьшилось в 3 раза в сравнении с 1941 г. На Урале этот демографический показатель сократился с 1940 г. по 1944 г. в 3,7 раза.

Сложная современная демографическая ситуация в нашей стране в значительной степени является следствием прошлого, его изучение позволяет зачастую по крупицам выявить исторический опыт, свидетельствующий о настоятельной необходимости активизировать политику в области народонаселения. Рационализация миграционных потоков, повышение до общественно необходимого уровня рождаемости, снижение смертности, увеличение продолжительности жизни невозможно без выработки программных мероприятий социально-экономического характера.

Изучение численности, состава, динамики народонаселения в разные исторические периоды с учетом конкретной социально-экономической и политической обстановки позволяет качественно использовать колоссальный накопленный опыт, в том числе трагического периода военных лет, для нейтрализации негативных процессов в структуре народонаселения или укрепления положительных тенденций в его развитии.

## Литература

1. Потемкина, М.Н. Эвакуация в годы Великой Отечественной войны: люди и судьбы: монография / М.Н. Потемкина. — Магнитогорск : МаГУ, 2002. — 265 с.
2. История Великой Отечественной войны Советского Союза 1941—1945 гг.: В 6 т. / Ин-т марксизма-ленинизма при ЦК КПСС. — М. : Воениздат, 1961. — Т. 2. — 686 с.
3. Первые дни войны: эвакуация (по материалам «особых папок» Политбюро ЦК ВКП(б) // Отечественные архивы. — 1995. — № 2. — С. 28—37.
4. Алексеев, В.В. Население Сибири в годы Великой Отечественной войны / В.В. Алексеев, В.А. Исупов. — Новосибирск, 1986. — 258 с.
5. Итоги Всероссийской переписи населения 1959 года. РСФСР. — М. : Госиздат, 1963. — 456 с.
6. Константинов, С.А. Новые городские поселения СССР периода Великой Отечественной войны С.А. Константинов // Научные зап. Ленинград. финансово-экономич. ин-та. — Вып. 12. — Л., 1956. — С. 126—133.
7. Составлено по: Корнилов, Г.Е. Уральское село и война. Проблемы демографического развития / Г.Е. Корнилов. — Екатеринбург : Уралагропресс, 1993. — С. 22.
8. Составлено по материалам табл. 1
9. Составлено по: Корнилов, Г.Е. Наперекор невзгодам. Великое переселение / Г.Е. Корнилов, Г.Г. Корнилов // Во имя победы. Свердловск в годы Великой Отечественной войны. 1941—1945. — Екатеринбург, 2005. — 210 с.
10. Население России в XX веке: Исторические очерки. В 3-х т. / Т. 2. 1940—1959. — М. : Российская политическая энциклопедия (РОССПЭН), 2001. — 416 с.
11. Сифман, Р.И. Динамика рождаемости в СССР / Р.И. Сифман. — М. : Статистика, 1974. — 184 с.
12. Составлено по: ГАСО. Ф. 1813. Оп. 1. Д. 774. Л. 57, 58, 59; Д. 775. Л. 1, 2, 3; Д. 776. Л. 1, 3, 4; Д. 777. Л. 2, 3, 4; Д. 778. Л. 1, 2, 3.
13. Составлено по: ГАСО. Ф. 1813. Оп. 1. Д. 773. Л. 68, 74—79; Д. 774. Л. 5; Д. 775. Л. 10; Д. 776. Л. 59; Д. 771. Л. 74.
14. Составлено по: ГАСО. Ф. 1813. Оп. 1. Д. 774. Л. 57, 58, 59; Д. 775. Л. 1, 2, 3; Д. 776. Л. 1, 3, 4; Д. 777. Л. 2, 3, 4; Д. 778. Л. 1, 2, 3.
15. Антонов А.И. Социология рождаемости. — М. : Наука, 1980. — 158 с.
16. ГАСО. Ф. 1813. Оп. 1. Д. 774. Л. 6; Д. 775. Л. 63.
17. ГАСО. Ф. 1813. Оп. 1. Д. 777. Л. 13—13 об.; 15—15 об.; Д. 778. Л. 18—18 об.; 20—20 об.
18. См.: Урланис Б.Ц. Рождаемость и продолжительность жизни в СССР. — М. : Статистика, 1963. — 156 с.
19. Составлено по: Корнилов, Г.Е. Уральское село и война. Проблемы демографического развития / Г.Е. Корнилов. — Екатеринбург : Уралагропресс, 1993. — С. 62.
20. Составлено по: ГАСО. Ф. 1813. Оп. 1. Д. 774. Л. 57, 58, 59; Д. 775. Л. 1, 2, 3; Д. 776. Л. 1, 3, 4; Д. 777. Л. 2, 3, 4; Д. 778. Л. 1, 2, 3.
21. Составлено по: ГАСО. Ф. 1813. Оп. 1. Д. 774. Л. 66—67; Д. 775. Л. 71—71 об.; Д. 776. Л. 50—50 об.; Д. 777. Л. 1—1 об.; Д. 778. Л. 81—81 об.
22. Население России в XX веке: Исторические очерки. В 3-х т. / Т. 2. 1940—1959. — М. : Российская политическая энциклопедия (РОССПЭН), 2001. — 416 с.
23. Корнилов, Г.Е. Уральское село и война. Проблемы демографического развития / Г.Е. Корнилов. — Екатеринбург : Уралагропресс, 1993. — 174 с.
24. ЦДООСО. Ф. 4. Оп. 31. Д. 634.
25. ЦДООСО. Ф. 4. Оп. 31. Д. 634.
26. ЦДООСО. Ф. 4. Оп. 31. Д. 634.
27. Корнилов Г.Е. Уральское село и война. Проблемы демографического развития / Г.Е. Корнилов. — Екатеринбург : Уралагропресс, 1993. — 174 с.
28. ГАСО. Ф. 1813. Оп. 1. Д. 783.
29. ГАСО. Ф. 627. Оп. 1. Д. 65.
30. ГАСО. Ф. 627. Оп. 1. Д. 65.
31. Рассчитано по: Корнилов, Г.Е. Уральское село и война. Проблемы демографического развития / Г.Е. Корнилов. — Екатеринбург : Уралагропресс, 1993. — С. 45.

## К ВОПРОСУ ОБ ИСТОКАХ ХУДОЖЕСТВЕННОГО ОБРАЗОВАНИЯ И ВОСПИТАНИЯ ХУДОЖНИКА-ГРАВЁРА НА ЗЛАТОУСТОВСКОЙ ОРУЖЕЙНОЙ ФАБРИКЕ В ПЕРВОЙ ПОЛОВИНЕ XIX ВЕКА

(Исследование выполнено при поддержке РГНФ в рамках научно-исследовательского проекта № 06-04-85408 а/У РГНФ)

Оружейная фабрика, организованная в начале XIX столетия в одном из крупных металлургических и металлообрабатывающих регионов России — на Южном Урале, стала центром, где было сосредоточено важное отечественное производство — оружейное<sup>1</sup>. Фабрика обеспечивала российскую армию и флот штатным холодным оружием, «для высоких особ» создавались редкие по красоте образцы украшенного произвольных образцов оружия.

С возведением архитектурного ансамбля Оружейной фабрики и примыкающих к нему зданий вид Златоустовского завода и заводского поселка существенно изменился. Благодаря быстрому росту производства и строительству завод и поселок вскоре превратились в завод-город. Архитектурный комплекс заводских строений определял весь облик поселка, а в ансамбле со Свято-Троицким собором приобрел вполне законченный вид крупного промышленного центра.

Зодчество Урала начала столетия никак нельзя было назвать «провинциальным», поскольку художественный уровень произведений ведущих архитекторов оказался сопоставим с работами столичных мастеров<sup>2</sup>. С Урала, сопровождавший в 1837 году цесаревича Александра Николаевича в путешествии по провинциям России, С.А. Юрьевич, писал: «Заводы — это города значительнее многих губернских городов»<sup>3</sup>.

<sup>1</sup> Оружейная фабрика открыта с «Высочайшего утверждения в 15 день декабря» 1815 года при Златоустовском казенном заводе. Принадлежала Горному ведомству и находилась «внутри Златоустовского завода, отстоящего от уездного города Троицка в 180 верстах». Направление деятельности Златоустовской оружейной фабрики определялось рескриптом от 7 марта 1817 года, которым «повелено: потребное число белого оружия для армии готовить только на одной Златоустовской фабрике. Здесь сосредотачивалось производство клинкового оружия строевых и произвольных образцов, на фабрику возлагался также ремонт оружия. См. также: ЗГАО. Ф. И 24. Оп. 1. Д. 1283. Л. 213; Боков В. Немецкие оружейники на Златоустовском заводе // Журнал Императорского русского военно-исторического общества, 1913. — № 11—12. — С. 361.

<sup>2</sup> Раскин А.М. О периодизации и местных школах архитектуры классицизма на Урале // Из истории художественной культуры Урала: Сб. науч. тр. — Свердловск: Изд-во УрГУ, 1985. — С. 34.

<sup>3</sup> Цит. по: Иофа, Л.Е. Города Урала / Л.Е. Иофа. — М.: Гос. изд-во географ. лит.-ры, 1951. — С. 308.

Оружейная фабрика Златоустовского завода представляла особый комплекс зданий, в которых были размещены все необходимые службы и цеха нового предприятия. Кроме собственно здания фабрики в форме каре в него входила химическая лаборатория, по одной линии с корпусом фабрики возведен Арсенал, рядом с которым — трехэтажное здание Управления горным округом. На втором этаже нового каменного Арсенала размещался заводской музей, первый в то время организованный на заводах Южного Урала. Коллекция давала представление о характере продукции фабрики, там же находилась сооруженная из оружия и его частей ротонда с бюстом царя Александра I в память о посещении им в 1824 году завода. Произведение, к сожалению не сохранилось, но впечатление о нем можно получить, вспомнив «Малахитовый храм», хранящийся в Эрмитаже<sup>4</sup>.

Златоуст, несмотря на удаленность от центра, был в числе особых мест российской провинции. В силу важности и особенности своего производства Златоустовский завод и фабрика «дела белого оружия» были часто посещаемы «высокими особами». Деятели европейской науки, например, профессор минералогии Дерпского Университета фон Энгельгардт, «доктор Ерман, сын одного из славнейших берлинских академиков...», «знаменитый ученый барон Гумбольдт», английский ученый-геолог Р. Мурчисон, прибывая с экспедицией на Урал, непременно посещали Златоустовский завод и его «главнейшую достопримечательность» — Оружейную фабрику. Профессор химии Казанского университета К.К. Клаус<sup>5</sup> в качестве приложения к отчету

<sup>4</sup> Идея создания храма с малахитовыми колоннами возникла у Н.Н. Демидова в 1827 году: в центре храма должен был стоять портретный бюст русского царя Николая I. Вся золоченая бронза храма — купол, военные трофеи на нем, капители и базы колонн, рельефы фриза под куполом и обрамление купола в виде пальметок — выполнена фирмой Томира (Франция). См. также: Зек, Ю.А. Шедевры декоративной бронзы в Эрмитаже / Ю.А. Зек // Горный журнал. Специальный выпуск, 2004. — С. 105—106.

<sup>5</sup> Клаус Карл Карлович (1796—1864), химик, фармацевт и ботаник, академик с 1839 года. Дважды путешествовал по Уралу. Его рисунки видов Урала опубликованы в известном альбоме А.Я. Купфера в 1833 году. См. также: Блох, М.А. Химики-академики М.А. Блох // Природа, 1925. — № 7—9; Козлов А.Г. Творцы науки и техники на Урале XVII — начала XX в.: Биограф. справочник / А.Г. Козлов. — Свердловск: Ср.-Урал. кн. изд-во, 1981. — С. 52.

«Путешествие на Урал, предпринятое в 1828 году» представил 12 листов, в том числе, с видами Златоуста. Первое знакомство широкой читательской аудитории с творчеством мастеров художественного металла Златоустовской оружейной фабрики осуществил П.П. Свинын в 1826 году. Поэт В.А. Жуковский, воспитатель цесаревича, во время путешествия 1837 года выполнил несколько рисунков с видами Златоустовского завода и его окрестностей. Российские живописцы не оставляли без внимания суровую красоту златоустовского Урала.

Надо отметить, что в первой половине XIX столетия Златоустовский завод представлял собой один из центров культуры на Южном Урале, где были созданы благоприятные условия для развития особого вида декоративно-прикладного искусства — оружейного, а открытая при заводе чертежная мастерская действовала как школа художественного образования и эстетического воспитания местных художников-гравёров.

В условиях фабрики сформировались и творчески развились силы, которые оказались способны поднять оружейное производство до вершин искусства. Первая половина XIX века в деятельности Златоустовской оружейной фабрики поистине «золотое» время, время сложения и развития первого стиля искусства художественного металла Урала, отмеченного печатью высокого вкуса и мастерства. В данный период формируется первый творческий коллектив художников-гравёров, которые вместе с литейщиками, камнерезами, огранщиками создавали подлинные произведения оружейного искусства. Это были художники, прошедшие, в первую очередь, школу рисования при заводской чертежной мастерской. Закладываются основы Златоустовской школы авторского холодного украшенного оружия и горнозаводской графики, получившие развитие в последующие годы и особенно мощно — в последнее десятилетие XX века. Подвижническая деятельность уральских оружейников первой половины XIX столетия способствовала формированию в Златоустовском заводе школы профессиональной подготовки художников-гравёров.

Как видим, в первой половине XIX века в Златоустовском заводе-городе царил творческая атмосфера, оказавшая большое влияние на превращение производственного центра в очаг культуры, науки и искусства на Южном Урале. В условиях промышленного предприятия начался закономерный процесс формирования нового вида деятельности данного предприятия, который был органично связан с оружейным делом, а именно, подготовки художников для нужд Златоустовской оружейной фабрики.

К вопросу художественного образования мастеров фабрики обращались исследователи на протяжении всего XX века. Так, первые шаги в этом направлении сделаны искусствоведами М.М. Денисо-

вой, М.Д. Глинкиным, Б.В. Павловским<sup>1</sup>. Не обошли вниманием данной проблемы исследователи коллекций златоустовского холодного украшенного оружия ведущих (столичных) музеев России Т.И. Абольская, Ю.А. Миллер, И.П. Суханов<sup>2</sup>. Несмотря на важность вопроса художественного образования гравёров в условиях промышленного предприятия, исследование и изучение деятельности златоустовской школы XIX века в настоящее время находится лишь на начальном этапе. До настоящего времени не проведено глубокого, фундаментального исследования данного вопроса, который, как показывают изыскания последних лет, является немаловажным в искусстве художественного металла современного Златоуста. В последние годы арсенал сведений пополнили «открытия» сделанные искусствоведами и краеведами Л.В. Лаженцевой, тему в той или иной степени в своих исследованиях освещали В.С. Боже, Г.С. Трифонова, Е.А. Аликина, С.Н. Куликовских, К.А. Поляков<sup>3</sup>.

<sup>1</sup> Денисова, М.М. Художественное оружие XIX века Златоустовской оружейной фабрики / М.М. Денисова // Труды Государственного Исторического музея. — Вып. 18. — М., 1947. — С. 207—251; Глинкин, М.Д. Златоустовская гравюра на стали / М.Д. Глинкин. — Челябинск: Юж.-Урал. кн. изд-во, 1967; Павловский, Б.В. Декоративно-прикладное искусство промышленного Урала / Б.В. Павловский. — М.: Искусство, 1975.

<sup>2</sup> Абольская, Т.И. Златоустовское художественное оружие XIX в. / Т.И. Абольская. — Л.: Художник, 1986; Миллер, Ю.А. Художественное оружие Златоуста XIX — начала XX века: Каталог-путеводитель по выставке. Государственный Эрмитаж / Ю.А. Миллер. — Л., 1988; Juri A. Miller. Stahl. Glanz. Gold. Munster: Ardey-Verlag, 2000; Суханов, И.П. Оружейные реликвии Российского Флота: Из коллекции Центрального военно-морского музея / И.П. Суханов. — СПб.: Форттекс, 2002.

<sup>3</sup> См.: Лаженцева, Л.В. История одного открытия / Л.В. Лаженцева // Автограф. Челябинск, 1999. — № 5; Лаженцева, Л.В. Тележниковы и Златоустовская чертежная мастерская / Л.В. Лаженцева // Выдающиеся представители научной, общественной и духовной жизни Урала: Материалы IV Региональной науч. конф. — Челябинск: Изд-во ЧГАКИ, 2004. — С. 72—76; Лаженцева Л.В. Бояршиновы в Златоусте // Выдающиеся представители научной, общественной и духовной жизни Урала. Сборник материалов. — Челябинск: Изд-во ЧГАКИ, 2002. — С. 27—29; Лаженцева, Л.В. Феномен наборных образов / Л.В. Лаженцева // Вторые Бушувские чтения: Сборник материалов / под ред. проф. В.И. Чуманова — Челябинск: Изд-во ЮУрГУ, 2004. — С. 237—242; Боже, В.С. Художник-медальер Павел Уткин / В.С. Боже // Художественный металл Урала: Материалы конференции. — Екатеринбург: Внешторгиздат, 1993. — С. 39—43; Трифонова, Г.С. К вопросу об истоках стиля златоустовской гравюры / Г.С. Трифонова // Первые Бушувские чтения: Сборник материалов. — Челябинск: Изд-во ЮУрГУ, 2003. — С. 17—20; Куликовских, С.Н. Архитектор Федор Тележников; Живописец Бояршинов / С.Н. Куликовских // Наследие славы / авт.-сост. Н.В. Верзаков. — Златоуст: Газета, 1994; Куликовских, С.Н. Клиники металлурга Аносова — синтез науки, искусства, ремесла / Современная жизнь старинного оружия: Второй Царскосельский се-

Воспитанию художников «из детей служащих» Оружейной фабрики первой половины XIX столетия, способных самостоятельно разрабатывать эскизы, знающих искусство «вытравки и позолоты» клинков, в Златоустовском заводе уделялось серьезное внимание. Профессиональная подготовка и начальное художественное образование будущих художников-гравёров, оружейников, скульпторов, резчиков по дереву и кости были сосредоточены в стенах Оружейной фабрики.

Вновь стала необходимой «приближенная к производству» система обучения и при фабриках и заводах открывались школы<sup>1</sup>, где готовили мастеров для конкретного производства, иногда это были просто рисовальные классы, цель которых — дать мастерам элементарное художественное образование<sup>2</sup>. Надо заметить, что еще в XVIII веке В.Н. Татищев видел для Урала необходимость художественного образования «для пользы мануфактур и ремесел»<sup>3</sup>.

Деятельность XIX века упразднила понятие единого центра, каким являлась Академия художеств, осуществлявшая подготовку художников и контроль за их деятельностью<sup>4</sup>. В эти годы появляются первые частные художественные школы, в основу организации которых был положен академический принцип. Так, например, провинциальная школа, открытая в начале XIX века А.В. Ступиным в Арзамасе (Нижегородская губерния), для этой эпохи явилась «по примеру, хотя в миниатюре, академическому», отдаленным, но все же сколком Академии художеств<sup>5</sup>. Составляя и система-

тизируя курс для своей школы, художник рекомендовал обогащать себя науками. Особенно они нужны при изображении предметов, «не предстоящих пред его (художника — С. К.) глазами». Перечислял науки, которые «соприкасаются с рисованием и живописью: перспектива, анатомия, архитектура, священная история, светская, естественная, баснословие, иконология, археология, геометрия, физика и химия»<sup>6</sup>.

Урал не оставался в стороне от общероссийского процесса реформ в области образования, новый век стал для него веком просвещения и новым этапом в становлении художественного воспитания. В первой половине столетия здесь, как и в столицах, открываются школы и учебные заведения<sup>7</sup>. Оригинальным явлением культурной жизни русской провинции рассматриваемого периода была школа живописи, созданная в Нижнем Тагиле по приказу владельца заводов Н.Н. Демидова выпускником Императорской Академии художеств В.И. Албычевым<sup>8</sup>.

Важность квалифицированных кадров для развивающейся промышленности Урала отмечает искусствовед Б.В. Павловский. В формировании культуры и искусства уральского региона особую роль он отводит школе, подчеркивает значение Академии художеств в утверждении в уральском искусстве эстетических требований классицизма<sup>9</sup>. Необходимо заметить, что в начале XIX века Академия художеств уже не ставила задачи подготовки мастеров декоративного профиля, но, как и в прежние времена, ее роль в обеспечении фабрик и заводов России крупными специалистами, направляющими развитие русского декоративного искусства в первой половине столетия, была значительна<sup>10</sup>. Новое оружейное производство Златоуста нуждалось в квалифицированных кадрах художников, поэтому для полу-

минар / С.Н. Куликовских. — СПб. : Атлант, 2001. — С. 13—16; Куликовских, С.Н. Художественный металл Златоуста XIX — начала XXI вв.: синтез технологии и искусства / С.Н. Куликовских // Первые Бушуевские чтения: Сборник материалов. — Челябинск : Изд-во ЮУрГУ, 2003. — С. 95—98; Куликовских, С.Н. Художественный металл Златоуста XIX—XX вв. Искусство технологии / С.Н. Куликовских, К.А. Поляков // Вторые Бушуевские чтения: Сборник материалов / под ред. проф. В.И. Чуманова. — Челябинск : Изд-во ЮУрГУ, 2004. — С. 300—304.

<sup>1</sup> Более подробно см.: Ситников, И.В. Процесс формирования системы общего и специального горного образования на Урале в XVIII — первой половине XIX столетий / И.В. Ситников // Пятые Татищевские чтения. Тезисы докладов и сообщений. — Екатеринбург : ИИиА УрО РАН, 2004. — С. 259—263.

<sup>2</sup> Пронина, И.А. Декоративное искусство в Академии художеств / И.А. Пронина. — М. : Изобразительное искусство, 1983. — С. 126.

<sup>3</sup> Максяшин, А.А. Рисование как дисциплина в учебных заведениях Урала XVIII — начала XX века / А.А. Максяшин. — Екатеринбург : Полиграфист, 1994. — С. 22; см. также: Юхт, А.И. Государственная деятельность В.Н.Татищева в 20-х — начале 30-х годов XVIII века / А.И. Юхт. — М., 1985. — С. 266—267.

<sup>4</sup> Максяшин, А.С. Рисование как дисциплина в учебных заведениях Урала XVIII — начала XX века / А.С. Максяшин. — С. 12.

<sup>5</sup> Корнилов, П. Арзамасская школа живописи I пол. XIX века / П. Корнилов. — Л.; М. : Искусство, 1947. — С. 49.

<sup>6</sup> Там же. С. 54.

<sup>7</sup> Мастеров росписи железных изделий с 1806 года готовило Выйское заводское училище, при Трехгорной мануфактуре в 1816 году действовала «приготовительная к мастерствам школа», также известна Юсуповская школа в Архангельском 1818 года, школа мебельного искусства в селе Марьино 1825 года, Нижне-Тагильская школа 1806—1820-х годов, Школа рисования в отношении к искусствам и ремеслам С.Г. Строганова 1825 года, Рисовальные школы Е.Ф. Канкрин и К.Х. Рейссига 1839 года. В 1815 году при народном училище Чермозского завода открыт рисовальный класс. См. также: Пронина И.А. Декоративное искусство в Академии художеств. — С. 126; Максяшин А.С. Рисование как дисциплина в учебных заведениях Урала XVIII — начала XX века. — С. 29.

<sup>8</sup> Силонова О.Н. Проблемные вопросы истории Демидовской школы живописи в Нижнетагильских заводах (1806—1820). Женская школа живописи / О.Н. Силонова // Художественный металл Урала XVIII—XX вв.: Материалы конференции. — Екатеринбург : Внештогиздат, 1990. — С. 133—143.

<sup>9</sup> Павловский Б.В. Декоративно-прикладное искусство промышленного Урала. М. : Искусство, 1975.— С. 22.

<sup>10</sup> Пронина И.А. Декоративное искусство в Академии художеств. — С. 128.

чения академического образования в караванах с оружием и металлическими изделиями направлялись в Петербург в качестве пенсионеров воспитанники уральских горных заводов.

Для успешной деятельности Оружейной фабрики, еще до ее открытия, администрация приступила к подбору специалистов, владеющих секретами технологии художественной обработки металла, а именно литья,ковки, нанесения узора на клинок, гравирования, золочения. Несмотря на то, что в России было достаточно умельцев, на уральский завод были приглашены подданные Пруссии, изъявившие желание переселиться в Россию. Согласно заключенному с каждым из иностранных мастеров договору, им вменялось в обязанность обучение «своим мастерам» русских.

Выписанные специально из Европы иноземные художники и мастера украшения холодного оружия, как предполагалось, привезут на Урал не только технологию, но и художественно-декоративные принципы украшения стальных изделий. Не вызывает сомнения, что первоначально рисунки «составляли» немцы<sup>1</sup>. Почерк художественного убранства образцов оружия 1816, 1817 и единичных изделий следующих лет говорит о том, что авторами были золингенцы, которые, «импортировали» на Оружейную фабрику известные им способы и мотивы украшения клинкового оружия. Характер соотношения частей и элементов орнамента, их графическое решение, отсутствие композиционного и смыслового единства в убранстве клинка могут свидетельствовать либо о приверженности традициям украшения клинка, выработанным в их отечестве, либо, что более вероятно, об отсутствии у иностранных гравировщиков систематического художественного образования и чувства изящного. При более углубленном изучении златоустовского оружия становится очевидным несоответствие в некоторых случаях авторства стилю, манере и эстетике исполнения декора изделий. Анализ некоторых предметов оружия той поры М.М. Денисовой, М.Д. Глинкиным, Т.И. Абольской, И.П. Сухановым и другими исследователями также поддерживают эту мысль.

Надо заметить, что «учениками при мастерах Шафах при вытравке и позолоте клинков обращались» унтер-шихтмейстеры 3-го класса Петр Тележников и Иван Бушуев, маркшейдерские ученики: Ефим Бушуев, Федор Стрижов, Максим Тележников, Иван Бояршинов, Архип Лепешков, Осип Тележников, Федор Тележников и Михайло Черепанов<sup>2</sup>, которые приходили в цех уже имея серьезную подготовку в «рисовке». Золингенские «учи-

теля» обучили местных плохо, не спешили раскрывать секреты украшения клинковой поверхности. Однако, молодые художники, не уступавшие в искусстве германским, в 1818 году, спустя всего три месяца обучения мастерству у немцев, представили девятнадцать клинков, которые в «весеннем караване» были отправлены в горный Департамент. Украшенные, т. е. рисованные, травленные и позолоченные, русскими учениками Шафов «без всякой поправки с их мастеров» клинки были первым свидетельством незаурядного художественного таланта, профессиональной подготовки и неиссякаемой творческой энергии златоустовских художников начала XIX века. Первые работы, выполненные учениками немецких гравировщиков, свидетельствуют о том, что по уровню подготовки в области рисунка и композиции они не уступали своим учителям. Шафы в большей степени были ремесленниками, в совершенстве владевшими лишь приемами вытравки и золочения<sup>3</sup>.

«Творческая миссия» Шафов на Урале завершилась в 1823 году, когда они оставили Златоустовский завод, перебравшись в Санкт-Петербург. Надо сказать, что к этому времени отношение к иностранным мастерам на уральских заводах, как и в России вообще, совершенно изменилось: их все больше старались заменить русскими<sup>4</sup>. Тем более, по верному замечанию искусствоведа Б.В. Павловского, Шафы сыграли важную роль в развитии златоустовской гравюры на стали, но не определили ее развития и художественного звучания<sup>5</sup>.

Таким образом, новое оружейное производство Златоуста остро нуждалось в квалифицированных кадрах художников-гравировщиков. Прибывшие из-за рубежа специалисты не проявили себя как учителя русских по части украшения клинкового оружия. Им было не под силу организовать на Оружейной фабрике, (фабрику, думается, они хотели, видеть прообразом подобной оставленной ими в Золингене), школы подготовки молодого поколения уральских оружейников. Шафы, оставаясь ремесленниками, возможно, обладали хорошими организаторскими способностями, но не художественным вкусом и талантом. Их русские «ученики» в непродолжительном времени показали себя профессиональными художниками-гравёрами, что впоследствии вынуждены были признать и сами «учителя».

В цех под руководство Вильгельма-Николауса Шафа русские подмастерья приходили, уже имея художественную подготовку. В Златоустовском заводе

<sup>1</sup> В материалах «Выборки из годовых отчетов Златоустовской оружейной фабрики о долгах за май 1817 — май 1826 гг.» показаны выданные Шафам суммы «следующих им в награждение за обучение учеников и рисовке на клинках». См. также: ЗГАО. Ф. И24. Оп. 1. Д. 47. Л. 41.

<sup>2</sup> ЗГАО. Ф. И24. Оп. 1. Д. 99; Д. 101; Д. 132.

<sup>3</sup> Абольская, Т.И. Златоустовское художественное оружие XIX в. / Т.И. Абольская. — С. 11.

<sup>4</sup> Например, в 1822 году Академия художеств ответила отказом венскому скульптору на просьбу принять его в штат. См. также: Пронина, И.А. Декоративное искусство в Академии художеств / И.А. Пронина. — С. 129—130.

<sup>5</sup> См.: Павловский Б.В. Декоративно-прикладное искусство промышленного Урала / Б.В. Павловский. — С. 83.



в те годы действовала чертежная мастерская, где под руководством местных грамотных живописцев подростки обучались «рисовке». Предприятию необходимо было иметь в штате высокообразованных специалистов. Право на получение образования в заводских школах и училищах предоставлялось в первую очередь «слудительским детям». Для художников эта система обучения состояла из нескольких ступеней: школа, обучение в местной мастерской или у цеховых мастеров, в редких случаях — у выпускников Академии художеств<sup>1</sup>.

Первое упоминание о чертежной мастерской относится к 1805 году и связано с «немецкой фабрикой» А.А. Кнауфа<sup>2</sup>. Выполняла ли она в то время образовательную функцию сказать затруднительно, поскольку за короткий срок владения заводом Кнауфу удалось лишь наладить выпуск изделий из металла, в основном, инструмента. Организация чертежной мастерской или чертежни имела целью разработку чертежей или снятие с последних копий. Это могли быть планы строений, чертежи новых образцов оружия. Работа требовала твердой руки, аккуратности и знание законов композиции, цветоведения, поскольку все «рисунки» выполнялись в цвете.

В 1813 году при обучении живописному искусству в чертежной<sup>3</sup> записаны Иван Бушуев и Петр Тележников, оба — представители талантливых семейств Златоуста, внесших большой вклад в развитие искусства промышленного Урала XIX века. Бушуев И. — художник-гравёр, автор великолепных образцов украшенного холодного оружия, руководитель первого коллектива художников Оружейной фабрики и создатель первого стиля златоустовского художественного металла. Иван Николаевич Бушуев, чье имя прочно вошло в историю Златоуста, по праву является основоположником классических основ и традиций Зла-

тоустовской школы авторского холодного украшенного оружия и горнозаводской графики.

В этой же чертежной мастерской обучались живописи и будущие воспитанники Академии художеств Ефим Бушуев и Павел Уткин, «был приставлен к черчению планов» будущий заводской скульптор, автор замечательных по пластике эфесов, Семен Фетисов. Если у Шафов подростки постигали лишь ремесло вытравки и позолоты, то «искусству, те есть уменью выражать чувства, мысли и свое отношение к жизни в художественных образах», учились у заводских живописцев<sup>4</sup>. В 1819 году, как гласят документы, уже действовала заводская чертежная, где обучением «рисовке» занят был Бояршинов. У него ученик Аким Чукмасов<sup>5</sup>.

Следует заметить, что с 1804 года во исполнение нового школьного Устава обучение рисованию становится обязательным в общеобразовательной системе России. Рисование становится обязательной дисциплиной в уездных училищах с двухгодичным обучением, где учащимся давали «необходимые познания, сообразные состоянию их и промышленности»<sup>6</sup>. Рисованию в чертежной мастерской Златоустовской оружейной фабрики также уделялось первостепенное значение. По завершении обучения в чертежне молодые люди в течение 2—3 лет под руководством своих учителей-живописцев А.Е. Тележникова и Н.Н. Бушуева работали в той же заводской чертежне, оттачивая полученные навыки и приобретая мастерство<sup>7</sup>.

Работа клинкового рисовальщика считалась одним из важных участков. Прежде чем нанести узор на клинок, приступить к «разрисовке» клинка, гравёры долго работали над составлением эскиза, который после окончательной доработки наносился на сталь клинка<sup>8</sup>. К сожалению, до настоящего времени не обнаружено ни одного листа эскизного проекта, но, высокий художественный и технологический уровень исполнения украшения клинковой поверхности не оставляет сомнений в тщательной подготовительной работе художника-гравёра.

Важную роль в процессе подготовки будущих специалистов художественной металлообработки играла библиотека Оружейной фабрики. Для ознакомления с «новейшим вкусом» Златоустовский казенный завод выписывал новейшие по тем временам иллюстрированные издания по истории, мифологии, прикладному искусству. Это в немалой степени способствовало расширению кругозора молодых людей, их творческому самосовершенствованию.

<sup>1</sup> Егорова, Е.И. Обучение крепостных живописцев в прикамских имениях Строгановых и Лазаревых / Е.И. Егорова // Художественная культура Прикамья и ее связи. — Пермь, 1992. — С. 78.

<sup>2</sup> Кнауф Андрей Андреевич, немец, московский купец I-й гильдии, принявший российское подданство, третий и последний владелец Златоустовского железоделательного, чугуноплавильного и сталелитейного водоемного завода на реке Ай с 1798 по 1811 год. В начале XIX века арендовал у Лугининых Златоустовские, у графа Г.А.Строганова Кыновские заводы, у разорившегося И.П.Осокина пять заводов (в т. ч. и Иргинский), где решил провести серьезную техническую модернизацию и завести собственное оружейное дело. См. также: Неклюдов, Е.Г. Иностранцы на частных заводах Урала в начале XIX века / Е.Г. Неклюдов // Четвертые Татищевские чтения: Тезисы докладов и сообщений. — Екатеринбург: ИИиА УрО РАН, 2002. — С. 283.

<sup>3</sup> Тогда как И.А. Пронина, перечисляя школы, которые в начале XIX века открывались при фабриках и заводах, указывает: «школа при Златоустовском заводе белого оружия 1820-х гг.». См. также: Пронина И.А. Указ. соч. — С. 126.

<sup>4</sup> Материалы по истории Златоуста: Сборник исторических очерков. — Златоуст, 1958. — С. 134.

<sup>5</sup> ЗГАО. Ф. И 24. Оп.1. Д. 101. Л. 169.

<sup>6</sup> Максяшин, А.С. Рисование как дисциплина в учебных заведениях Урала XVIII — начала XX века / А.С. Максяшин. — С. 13.

<sup>7</sup> Глинкин, М.Д. Златоустовская гравюра на стали / М.Д. Глинкин. — С. 6.

<sup>8</sup> Павловский Б.В. Указ.соч. — С.82.

нию, наконец, формированию местной художественной школы обработки металла, следовавшей в едином с отечественным искусством направлении развития. Русские граверы изучали традиции оружейного дела по образцам, хранившимся в златоустовском Арсенале.

Известно также, что для художников Оружейной фабрики приобретались необходимые инструменты и материалы. В ходу были, например, дорогостоящие кисти: хорьковые, колонковые, беличьи<sup>1</sup>. Карандаши для них закупали в Москве «лутчие, средние, французские и аглинские» по несколько дюжин. «На рисунки отдельно» брали бумагу и краски на солидные по тем временам суммы<sup>2</sup>. Начиная с 1817 года в Златоуст для «здешней чертежной» поставляли все требуемое, например: «готовальню в ящике красного дерева..., для особого в добавок Архитектурного инструмента: циркулей троеножных 2, к оным перьев медных 2, рейсфедеров 2, кранциркулей 2... и красок один ящик...»<sup>3</sup>.

С «художественной» школой, каковой являлась в тот период времени заводская чертежная мастерская, полагаем, неразрывно связано сложение и развитие школы горнозаводской графики. Деятельность чертежников по формированию у подростков эстетических принципов, чувства прекрасного, воспитание их в атмосфере духовности, в любви к малой родине и Отечеству, была огромна. Уместно сказать, что в начале столетия повсеместно в России пробуждается интерес к русскому, к познанию своей страны, что находит прямое выражение в массовом развитии видовой графики<sup>4</sup>. Закономерно появление в творчестве Ивана Бушуева, Ивана Бояршинова, Ефима Абабкова, Егора Бояршинова жанровых акварелей, в которых все правдиво, четко и ясно нарисовано. Эта «четкость» однако смягчена лирическим чувством, поэтичностью изображения реалистических видов заводского поселка. А.Н. Бенуа, размышляя о работах русских литографов, отмечал «очарование наивности», ту «прелестную тщательность», называл их «истинными поэтами...»<sup>5</sup>, ду-

мается, это же можно сказать и о художниках Златоустовского завода первой половины XIX века. Многоплановость и глубина созданных ими графических листов свидетельствуют о владении не только вопросами технологии, но и законами световоздушной перспективы, с помощью лаконичных деталей авторы создавали естественную, а не условную обстановку происходящего действия.

Развитие изобразительного искусства начала века отличается усиливающимся интересом к жизни народа. Выполненная златоустовскими художниками графика передает убедительную правдивость чувств. Так, Альбом Горного округа<sup>6</sup>, который был «рисован с натуры» И.П. Бояршиновым вместе с братом Василием в 1827 году, изображает многие заводские работы, например, такие как «Добычи руды», «Выжигание угля». Из 49 графических листов Атласа четыре имеют авторские подписи. Акварели «Вид Златоуста с пруда» и «Большая Немецкая улица» передают особенности архитектуры и быта завода-города той поры<sup>7</sup>. Это были первые графические работы заводских художников. Известно, что Иван Николаевич Бушуев изобразил «Площадь в Златоусте»<sup>8</sup>, а при «огненном освещении» в ночное время показал железодельную фабрику Златоустовского завода Егор Бояршинов, за что удостоен Академией художеств звания уездного учителя рисования. По мнению специалистов, «рисунки златоустовских рисовальщиков грубее, реалистичнее, правдивее»<sup>9</sup>.

Сюжетная графика листов, иллюстрирующих процесс изготовления оружия, таких как «Дело холодного оружия», «Испытание холодного оружия», «Дело закалки изделий» и другие, связана со стремлением к демократизации искусства. Графика и гравюра развиваются как искусство неофициальное. Упомянутые мотивы получили новое звучание, но уже в гравюре на стали, в авторской интерпретации И.П. Бояршинова в 1834 году<sup>10</sup>, преодолевшего классицистические каноны. Надо заметить, что впервые к жанру производственного «бытописания» обратился еще в 1824 году И.Н. Бушуев<sup>11</sup>.

<sup>1</sup> ЗГАО. Ф. И 24. Оп. 1. Д. 23. Л. 58об.

<sup>2</sup> ЗГАО. Ф. И 19. Оп. 1. Д. 56. Л. 267—269.

<sup>3</sup> ЗГАО. Ф. И 19. Оп. 1. Д. 128. Л. 84.

<sup>4</sup> Художники часто стали совершать поездки по России для зарисовок местностей и городов. В 1818 году по старинным городам совершает путешествие П.П. Свиньин. Свое стремление «знакомить со всем русским» он начинает осуществлением издания «Достопамятности Санктпетербурга и его окрестностей» (1821—1826). Видовой литографией с успехом занимаются А.Е. Мартынов, С.Ф. Галактионов, К.П. Бегров, М. Махаев. См. также: Александрова, Н.И. Русская гравюра XVIII — начала XX века // Очерки по истории и технике гравюры / Н.И. Александрова. — М.: Изобразит. искусство, 1987. — Кн. 13. — С. 564.

<sup>5</sup> Цит. по: Александрова, Н.И. Русская гравюра XVIII — начала XX века / Н.И. Александрова // Очерки по истории и технике гравюры. — С. 566. См. также: Александр Бенуа размышляет... — М., 1968. — С. 152.

<sup>6</sup> «Атлас Горного округа» ныне хранится в библиотеке Горного института имени Г.В. Плеханова в Санкт-Петербурге.

<sup>7</sup> Серебренников, Н.И. Урал в изобразительном искусстве / Н.И. Серебренников. — Пермь, 1959. — С. 30.

<sup>8</sup> Место нахождения оригинала, созданного в 1832 году не выявлено. См.: Иофа, Л.Е. Города Урала / Л.Е. Иофа. — М.: Гос. изд-во географ. лит-ры, 1951. — С. 359.

<sup>9</sup> Каменский В.А. Художники крепостного Урала / В.А. Каменский. — Свердловск, 1957. — С. 48.

<sup>10</sup> ЦВМАИИВиВС. Бояршинов И.П. Сабля офицерская, 1834 год. Инв. № 114/ 435. См. также: Абольская, Т.И. Златоустовское художественное оружие / Т.И. Абольская. — С. 98—101. — Ил. 96—99;

<sup>11</sup> ГЭ. Бушуев И.Н. Сабля, 1824. Инв. № 3. О. 7023. См. также: Миллер, Ю.А. Художественное оружие Златоуста XIX — начала XX вв.: Каталог-путеводитель по выставке Ю.А. Миллер. — Л., 1988. — С. 33—34.

Местные художники пробовали свои силы и в жанре портрета. Напомним, что развитие малого графического портрета, общее направление которому дают карандашные рисунки Ореста Кипренского, падает на начало века. Всеобщим увлечением было рисовать портреты знакомых или родственников. Облик многих людей того времени дошел до наших дней именно в рисунке или литографии. В интимном, обыденном, частном находили русские художники свой возвышенный поэтический образ, «души неясный идеал». Так и унтер-шихтмейстер Оружейной фабрики Ефим Семенович Абабков, чьи акварельные виды Златоустовского завода передают классический облик архитектуры заводского поселка той эпохи, сохранил для нас также образ выдающегося русского металлурга, ученого, исследователя, администратора П.П. Аносова<sup>1</sup>, начальника Горных заводов В.А. Глинки и другие<sup>2</sup>. Для графика важно было передать общее обаяние личности, подчеркнуть светлые стороны натуры<sup>3</sup>.

Позже, уже в конце XX — начале XXI века, традиции местной школы графики получают новое развитие.

Таким образом, чертежная мастерская выполняла функцию не только «чертежной», но в непродолжительное время она стала и школой «живописи» Златоустовского завода и Оружейной фабрики, где развивались таланты и формировались художественные принципы южноуральской школы графики и украшенного оружия. Под руководством местных грамотных живописцев в заводской чертежной мастерской сложилась художественная школа, где была определенная система образования и обучения «рисовке». Благодаря чертежной мастерской, выполнявшей функцию не только «чертежной», но и «живописной» школы, в Златоустовском заводе сложилась особая культурная среда, атмосфера духовности и единства с русской национальной школой изобразительного искусства первой половины XIX века.

Первыми истинными учителями будущих мастеров художественного металла Оружейной фабрики были художники-живописцы Николай Никитович Бушуев, Петр Климентьевич Бояршинов и Александр Евтихиевич Тележников. Еще в середине XVIII века их деды и отцы были переселены из Пермских владений графов Строгановых. Живописцы сохранили прочные связи со строгановской школой иконописания, где сложилась «своя техника и свой стиль», порожденные вкусами и энергией Строгановых<sup>4</sup>. Это самобытное явление развивалось преж-

де всего в иконных мастерских вотчин<sup>5</sup>. Оттуда представители старшего поколения златоустовских иконописцев и принесли на Южный Урал традиции составления наборных образов, тщательности миниатюрного письма, богатства орнаментации, что найдет продолжение и яркое своеобразное выражение в творческой манере молодых представителей талантливых семейств — художников-граверов Оружейной фабрики первой половины XIX века.

На Златоустовском заводе семьи Бушуевых, Бояршиновых и Тележниковых значатся при чертежной мастерской. Пишут картины — «копии с живописных итальянских произведений»<sup>6</sup>, создают иконы, составляют и исполняют планы и чертежи. В 1826 году для церкви Горного кадетского корпуса Н.Н. Бушуев и П.К. Бояршинов выполнили иконы из ювелирных и поделочных камней. Отправленные из Екатеринбурга наборные образа «Воскрешение» и «Преображение Господне» предписано раскупорить Ефиму Бушуеву, находящемуся в Академии художеств<sup>7</sup>. Созданный живописцем Николаем Никитовичем Бушуевым в начале столетия образ «Воскрешение Христа Спасителя», в настоящее время находится в музее Горного института (г. Санкт-Петербург).

Бушуев Н.Н. в 1815—1817 годах «служил» главным чертежником фабрики, за эти годы обучил основам рисования и композиции большую группу молодых людей, которые несколько позже составили ядро первого коллектива художников-граверов цеха украшения оружия. В канун открытия оружейного производства Николая Никитовича командировали в столицу для обучения «составлению лаку». Видимо, ему предстояло обучать подростков не только выполнению эскизов, работе карандашом на бумаге, но и владению стальной иглой или кистью на металлической поверхности.

Его сыновья увековечили свои имена в шедеврах оружейного искусства первой половины XIX столетия и принесли славу Златоусту.

Род Бояршиновых также известен не только на Урале. Петр Климентьевич Бояршинов был иконописцем-живописцем. Согласно формулярному списку П.К. Бояршинов совершенствовал свое искусство в Москве и Твери. В январе 1800 года вместе с Александром Тележниковым, как «знающие живописное искусство», получили направление в Екатеринбург «для снятия портретов Государя Императора»<sup>8</sup>. Известно, что работа П.К. Бояршинова —

Парфентьева. — Челябинск : Книга, 1993. — С. 20.

<sup>5</sup> Более подробно см.: Парфентьев, Н.П. Строгановская икона или «Строгановская школа» в русской иконописи (XVI—XVII вв.)? / Н.П. Парфентьев // Культура и искусство в памятниках и исследованиях: Сб. науч. тр. — Челябинск : Изд-во ЮУрГУ, 2001. — С. 53—63.

<sup>6</sup> Лаженцева, Л.В. Феномен наборных образов / Л.В. Лаженцева. — С. 237—242.

<sup>7</sup> См.: Лаженцева Л.В. История одного открытия // Автограф. Челябинск, 1999. — № 5 (2). — С. 13.

<sup>8</sup> ГАЧО. Ф. И-170. Оп. 1. Д. 25; см. также: Лаженцева, Л.В. Феномен наборных образов / Л.В. Лаженцева. — С. 240.

<sup>1</sup> Портрет 1834 года хранится в фонде дореволюционного рисунка ГРМ, другой, датированный 1844 годом, — в ГАПО. Ф. Р-790.

<sup>2</sup> См.: Художники народов СССР. Словарь. — М., 1970—1972. — Т. 1. — С. 16.

<sup>3</sup> Александрова, Н.И. Русская гравюра XVIII — начала XX века / Н.И. Александрова // Очерки по истории и технике гравюры. — С. 566.

<sup>4</sup> Парфентьев, Н.П. Усольская (Строгановская) школа в русской музыке XVI—XVII веков / Н.П. Парфентьев, Н.В.

наборный образ иконы «Преображение» ныне хранится в музее Горного института Санкт-Петербурга. Икона великолепна, а камни: аметисты, бериллы, малахит и другие хорошо скомпанованы, как по колориту, так и по композиции. В самом низу на ящике оставлена надпись: «Рисованъ в Златоустовскомъ заводе шихтмейстеромъ 13 класса Петромъ Бояршиновымъ 1826 г.»<sup>1</sup>.

Сыновья П.К. Бояршинова достойно продолжили семейные традиции, вписав свои имена в историю искусства Урала.

Александр Евтихиевич Тележников, известный на Урале художник-самородок живописец, в 1801—1811 годах находился в Екатеринбургском живописном классе, «числясь в Миасском заводе»<sup>2</sup>. Его сыновья были прочно связаны с фабрикой «дела белого оружия» Златоустовского казенного завода и оставили заметный след в искусстве.

Таким образом, у воспитанников Златоустовской оружейной фабрики были достойные учителя. Живописцы-иконописцы приобщали молодежь к мировому искусству, сообщали им своеобразное ускорение в обретении собственного художественного почерка, развивали в каждом из них личностные начала. Центром художественного и эстетического образования и воспитания молодых людей Златоуста первой половины XIX столетия была чертежная мастерская, где в условиях промышленного производства закладывались основы не только уникального искусства — оружейного, но и художественного образования. В том, что оружейное дело в Златоусте переросло в искусство также, несомненно, заслуга учителей чертежной мастерской. Семьи талантливых художников создали в Златоустовском заводе оазис творчества, в котором формировались личности будущих мастеров оружейного дела. Местные художники, прошедшие школу «чертежни», получали серьезную подготовку, приобщались к истокам русского изобразительного и декоративно-прикладного искусства. Учителя чертежной мастерской стали первыми, кто осуществлял связь Златоуста с другими художественными центрами Урала и России. Совокупность данных явлений способствовала формированию в начале XIX века эстетических традиций искусства Златоустовской школы авторского холодного украшенного оружия, художественного металла и горнозаводской графики.

Как отмечали выше, среди учеников заводской чертежни были дети семей служителей Оружейной фабрики: Бушуевых, Бояршиновых, Тележниковых, Уткиных, Южаковых и других. На фундаменте обретенных знаний, их талантливые дети-ученики, заложили основу здания Златоустовской школы пла-

стических искусств, сообразуя ее с тенденциями отечественного и мирового искусства. Освещая вопрос художественного образования на Оружейной фабрике, особо следует сказать и об учениках чертежной мастерской — воспитанниках Академии художеств.

Высокий уровень начальной подготовки, природные данные определили судьбы некоторых выходцев Златоустовского завода. Еще в 1822 году художник-оружейник Петр Тележников и скульптор-самородок Семен Фетисов вольнослушателями посещали Академию художеств. В 1827 году И.Н. Бушуев для получения образования и «усовершенствования по искусственной части исторической живописи и прочих предметов» был направлен в Академию художеств. Однако пробыл там он недолго: скорый его отъезд из Петербурга связан, видимо, со смертью младшего брата Ефима, воспитанника Академии. За счет казны пребывали в Санкт-Петербургской Академии художеств воспитанники Златоустовского казенного завода и Оружейной фабрики Ефим Бушуев, Федор Тележников и Павел Уткин.

По предписанию Департамента горных и соляных дел, последовавшем в 1823 году, от Златоустовских горных заводов требовалось направить в Императорскую Академию художеств Санкт-Петербурга группу мальчиков в качестве пенсионеров для обучения «рисовальному искусству». Оружейная фабрика, «дабы не упало искусство» украшения оружия и «для восполнения недостатка вкуса»<sup>3</sup>, командирует в столицу трех подростков — учеников цеха вытравки и позолоты клинков — Павла Уткина, Федора Тележникова и Ефима Бушуева<sup>4</sup>.

К моменту поступления предписания изделия оружейников и живописцев, представителей старшего поколения, Златоустовской фабрики были хорошо известны в Петербурге. Самостоятельно работали русские «ученики» иностранных специалистов Шафов.

Получив направление в Академию художеств, Ефим Бушуев, Федор Тележников и Павел Уткин прошли в столице испытание и «оказались способными к принятию в Академию» сразу в «третьем возрасте». Спустя полгода очередным предписанием Департамента сверстники были размещены по различным художественным классам. «Признавая полезным для заводов, — писал директор горного Департамента Е.В. Корнеев, — усовершенствовать означенных воспитанников не по одной какой-либо искусственной части, а разделить сообразно склонностям их по особенной части каждого, я прошу Ваше превосходительство приказать поместить Бу-

<sup>1</sup> Глинкин М.Д. Указ. соч. — С. 29.

<sup>2</sup> ЗГАО. Ф. И 24. Оп. 1. Д. 252. Л. 74.

<sup>3</sup> ЦГИА. Ф. 789. Оп. 1. Ч. 2. Ед. хр. 304; см. также: Куликовских С. Архитектор Федор Тележников / С. Куликовских // Наследие славы. К 240-летию ПО «Булат» / авт.-сост. Н. Верзаков. — Златоуст : Газета, 1994. — С. 22.

<sup>1</sup> Лаженцева, Л.В. Бояршиновы в Златоусте / Л.В. Лаженцева // Первые Бушуевские чтения: Сборник материалов. — Челябинск : Изд-во ЮУрГУ, 2003. — С. 13.

<sup>2</sup> Козлов, А.Г. Творцы науки и техники на Урале / А.Г. Козлов. — С. 139.

шуева в отделение живописи, Тележникова — в архитектурное, а Уткина — в скульптурное, о последующем же почтить меня Вашим же уведомлением»<sup>5</sup>. Все расходы по содержанию воспитанников, конечно, несла Оружейная фабрика, что подтверждают ежемесячные доклады о «предписании Департамента горных и соляных дел о выдаче сумм по 15-ти рублей каждому на счет Златоустовских заводов с роспискою в книге»<sup>1</sup>.

О Бушуеве Ефиме Николаевиче (1807, Златоустовский завод — 1827, Ораниенбаум) известно немного. Сын унтершхтмейстера, заводского живописца и чертежника Н.Н. Бушуева, Ефим уже с 12 лет начал работать под руководством отца в златоустовской чертежне. Затем был переведен в цех вытравки и позолоты клинков, которым руководил в те годы Вильгельм Шаф.

До отъезда в Петербург художник-гравёр успел создать всего несколько изделий. Из его работ до недавних пор была известна лишь одна сабля, украшенная сценами на темы «Илиады», подписана, как было принято в тот период времени, ведущими мастерами — отцом и сыном Шафами. Долгое время именно последним приписывалось авторство, но обнаруженные исследователями вырезанные на хвостовике инициалы «Е.Б.», позволили определить имя истинного исполнителя произведения оружейного искусства<sup>2</sup>. В настоящее время сабля хранится в краеведческом музее г.Златоуста. Ефим Николаевич Бушуев автор живописных работ — «Вид, представляющий храм Аполлона» и «Вид Царево-Александровского рудника»<sup>3</sup>.

Сведения о творческом наследии талантливого художника-оружейника пополнились новыми данными. Так, сабельный клинок, находящийся в собрании Государственного Эрмитажа, также украшен художником-гравёром Златоустовской оружейной фабрики Ефимом Бушуевым. На пяте клинка у хвостовика указана дата создания изделия «1818», а на оборотной стороне выгравирована хорошо читаемая надпись курсивом: «Е. Бушуевъ. Златоустъ»<sup>4</sup>. Дата и автограф на клинке свидетельствуют, что автору было всего одиннадцать лет, что во многом меняет наше привычное представление о талантливых представителях семьи живописцев-иконописцев и гравёров Бушуевых. Если старший брат, Иван Бушуев был, несомненно, одарённым мастером графики, то юный Ефим аккумулировал опыт всех поколений Бушуевых.

Годы, которые Ефим еще подростком провел в цехе вытравки и позолоты Оружейной фабрики, подорвали молодой и без того, по-видимому, слабый организм. Прибыв в 1824 году в Санкт-Петербург вместе со сверстниками-пенсионерами, ему, к

сожалению, завершить обучение не удалось. Он умер в двадцатилетнем возрасте от туберкулеза — страшного «спутника» применявшегося в те годы золочения «через огонь», сопровождавшегося испарениями ртути. Он мало жил, но, творческое наследие художника продолжает и сегодня волновать исследователей.

Архитектор Златоустовских горных заводов, автор первого генерального плана застройки поселка Златоустовского завода Федор Александрович Тележников (1804, Златоустовский завод — после 1863, Екатеринбург) принадлежал богатой талантами династии златоустовских художников. С 1819 по 1823 год Тележников «обращался в учениках» Шафов в цехе вытравки и позолоты клинков.

Азы живописи постигал вместе с братьями в заводской «чертежне». Братья Федора, Петр и Максим, работали на заводе, оба также были «при Шафах». Петр ездил в Тулу и Петербург, где изучал художественное производство «для приобретения новых идей и вообще ознакомления со вкусом». На фабрике среди русских гравёров был ведущим. Позже, когда Шафы уже покинули Златоустовский завод, его поставили наблюдать за Арсеналом. Максим не отставал от брата в искусстве художественного убранства стальных клинков. Украшенное им холодное оружие стоило того, чтобы самого мастера, работавшего над ними, отметили золотыми часами<sup>5</sup>.

Федор, обладая природным даром, имея хорошую подготовку в заводской школе и чертежной мастерской, где способных мальчиков — детей ведущих златоустовских художников учили искусству живописи, без труда постиг назначенный ему в Академии художеств курс. За время обучения был отмечен двумя серебряными и золотой медалями. В 1829 году, по завершении академического курса, проходил практику у известных архитекторов А.А. Монферрана и А.И. Посникова<sup>6</sup>.

В формулярном списке Ф.А. Тележникова, составленном в Академии художеств и подписанном ее президентом А.Н. Олениным, в графе «К продолжению статской службы способен, и к повышению чина достоин, или нет, и зачем» рукой Оленина сделана надпись «способен и достоин». В 1830 году произведен в чиновники 14 класса с присвоением звания художника. По решению министра финансов Тележников оставлен в Академии до весны 1831 года «для всякого усовершенствования»<sup>7</sup>.

<sup>5</sup> ЗГАО Ф. И 24. Оп. 1. Д. 306. Л. 15—15 об. 1824 г.

<sup>6</sup> Посников Александр Иванович — архитектор горного Департамента, автор проекта здания арсенала Златоустовского завода. См. также: Козлов А.Г. Творцы науки и техники на Урале. — С. 108.

<sup>7</sup> См: Куликовских С.Н., Шубина И.Б. Тележников Федор Александрович. Архитектор. 200 лет со дня рождения // Календарь знаменательных и памятных дат Челябинской области / Сост. И.Н. Пережогова, Е.В. Кузнецова, Л.А. Величкина и др. — Челябинск: «Челябинская областная универсальная библиотека», 2005. — С. 260—261.

<sup>1</sup> ЗГАО. Ф. И 19. Оп. 1. Д. 464. Л. 31, 33. 1826 г.

<sup>2</sup> См.: Материалы по истории Златоуста. — С. 131.

<sup>3</sup> Глинкин М.Д. Указ. соч. — С. 29.

<sup>4</sup> Juri A. Miller. Stahl. Glanz. Gold — С. 118—119. — № 22. — инв. № 3. О. 7842.

В том же году по требованию Департамента горных и соляных дел определен по Златоустовской оружейной фабрике «исправляющим должностью архитектора с тем, чтобы он заведовал и чертежно на фабрике с жалованием по 750 рублей в год»<sup>1</sup>. В эти годы началось строительство каменного корпуса Оружейной фабрики, и знания и опыт, приобретенные молодым зодчим в столице, были востребованы. Проект нового сооружения был разработан главным архитектором Уральского горного правления И.И. Свиязевым, утвержден в 1831 году, строительство велось под наблюдением архитектора Златоустовских горных заводов, выпускника «Академии трех знатнейших художеств» Федора Александровича Тележникова.

К постройке каменной фабрики приступили через два года. В ходе строительства архитекторами М.П. Малаховым<sup>2</sup> и Ф.А. Тележниковым были внесены изменения в первоначальный проект. Постройка завершена в 1839 году. По отзыву П.П. Свинына, русского писателя, путешественника и издателя ежемесячного журнала «Отечественные записки»: «Оружейная фабрика — главнейшая достопримечательность Златоуста, предмет, достойный обратить на себя внимание всей просвещенной Европы». Новое здание фабрики «дела белого оружия» «без сомнения составляет одно из замечательнейших в России, как по обширности, так и по удобству размещения всех работ»<sup>3</sup>.

<sup>1</sup> Гарус, В. Тележников Федор Александрович / В. Гарус, С. Куликовских // Златоустовская энциклопедия / авт.-сост. А.В. Козлов, Н.А. Косиков, В.В. Чабаненко. — Златоуст : Златоустовский рабочий, 1997. — Т. 2. — С. 174—175.

<sup>2</sup> Малахов М.П. (ум. в 1842 году) с 1815 года архитектор Екатеринбургского завода, с 1832 года — главный архитектор Горного правления. В ранних его работах, таких, как проект гранитной фабрики в Екатеринбурге, в усадьбах Расторгуева — Харитоновы, Рязановых, Казанцевых, сооружениях Верх-Исетского завода и многих других постройках отчетливо проявляется характерное для московского зодчества, в частности школы М.Ф. Казакова, своеобразное нарушение нормативности классицизма, которого избегали петербургские мастера: отступление от принятой системы пропорций, последовательности и чистоты ордерных форм, большая декоративность. Малаховым была выработана целая серия своеобразных композиционных приемов, вариации которых придавали постройкам стилистическое единство при разнообразии внешнего облика. Их распространение не только в Екатеринбурге, но и на всей территории Урала в 1810—1820-е годы вплоть до Златоуста на Южном Урале, включая Каменск, Кыштым, позволяет говорить о местной екатеринбургской, или малаховской, архитектурной школе. См. также: Раскин, А.М. О периодизации и местных школах архитектуры классицизма на Урале / А.М. Раскин // Из истории художественной культуры Урала: Сб. науч. тр. — Свердловск : УрГУ, 1985. — С. 32; Раскин, А.М. О школе М.Ф. Казакова в архитектуре Урала / А.М. Раскин // Из истории художественной культуры Урала: Сб. науч. тр. — Свердловск : УрГУ, 1988. — С. 48.

Учебная практика и личное знакомство с А.А. Монферраном, который в период обучения Ф. Тележникова в Санкт-Петербурге, возводил Исаакиевский собор (1818—1858), наложило свой отпечаток на творчество молодого уральского зодчего. Свято-Троицкий собор, построенный им в Златоусте, несмотря на меньшие размеры, имел большое сходство с величественным оригиналом. Архитектура и внутреннее убранство южно-уральского собора были восхитительны. Монументальный объем здания также завершался куполом. С четырех сторон к нему примыкали шестиколонные портики коринфского ордера с фронтонами. Интерьер украшали росписи, выполненные уральскими живописцами. Местоположение было выбрано удачно на берегу заводского пруда. Свято-Троицкий собор был одним из великолепных созданий Ф.А. Тележникова, его сооружение пришлось на самый плодотворный период в деятельности архитектора. Памятник зодчества, построенный в 1835—1848 годах на пожертвования горожан и добровольные отчисления рабочих, недолго украшал центральную часть Златоуста. В 30-е годы XX столетия был варварски уничтожен.

Классический стиль, преобладавший в архитектуре, находил отражение и в творчестве художников-граверов Златоуста. Памятники архитектуры, созданные Ф. Тележниковым, увековечены в акварелях и рисунках горнозаводских графиков И. Бушуева, И. Бояршинова, Е. Абабкова, Е. Бояршинова. Архитектурные элементы художники-граверы переносили на металл, украшая шедевры оружейного искусства XIX века.

Творениям Тележникова свойственна простота и строгость линий, при этом изящество и величавость. Он строго следил за тем, чтобы все дома строились «по фасадам, которые, соблюдая простоту, имели бы приличную наружность». Классическая спокойно-торжественная архитектура ансамбля зданий, часть из которых была близка по своему характеру к постройкам, воздвигавшимся русскими зодчими в Петербурге и Москве, украшала город. В 1842 году Федор Александрович разработал планы застройки Златоустовского и Миасского заводов, по его проектам были построены здания в ряде уральских городов. Разрабатывая генеральный план застройки Златоуста, он учитывал и рельеф местности, и уже сложившиеся застройки заводского поселка.

В 1845 году список «каменных строений» (жилые дома, арсенал, госпиталь, католическая церковь, лютеранская церковь, мастерские и вновь построенная оружейная) пополнил новый доменный корпус, на необходимости постройки которого еще шесть лет назад настоял Ф.А. Тележников. В 1936 году домна была разобрана. Не сохранилось и здание Князе-Михайловской сталелитейной фабрики, построенной в 1858—1860 годах по проекту Тележникова.

В мае 1848 года Ф.А. Тележников был официально утвержден в должности архитектора Златоустов-

<sup>3</sup> Цит. по: Аносов, П.П. Собрание сочинений / П.П. Аносов. — М. : Изд-во АН СССР, 1954. — С. 175.

ских заводов и Оружейной фабрики. Более трех десятилетий проработал выпускник Санкт-Петербургской Академии художеств Ф.А. Тележников архитектором в Златоусте, составил более 30 смет, планов и проектов построек. Воспитанный на лучших образцах отечественного классического искусства своими сооружениями он определил лицо завода. В том, что Златоуст как центр горного округа в в первой половине XIX века, по верному замечанию известного английского ученого Родерика И. Мурчисона, «находился в более цветущем состоянии, нежели многие города, обозначенные на карте крупными буквами»<sup>1</sup>, была несомненная заслуга Федора Александровича Тележникова.

К середине XIX столетия классический ансамбль Златоустовского завода и центральной части заводского поселка окончательно сформировался. Построенные, в основном, в конце 1830-х — начале 1850-х годов, здания отражают характерные черты позднего классицизма и дополняют относительно небольшой перечень последних образцов архитектуры уходящего стиля<sup>2</sup>. Среди наиболее значительных сооружений Златоуста, возведенных по проектам Тележникова следует назвать: Свято-Троицкий собор (1835—1840), пятиарусную колокольню (1843—1848), доменный корпус Златоустовского завода (1845), комплекс зданий Златоустовского горнозаводского госпиталя (1853—1863), Князе-Михайловскую сталелитейную и сталепушечную фабрику (1858—1860), плотину и, конечно, жилые дома. К сожалению, время и события отечественного прошлого не пощадили памяти и памятников архитектуры позднего классицизма как свидетельств индустриального наследия и замечательных образцов промышленного зодчества Урала.

В 1854 году Ф.А. Тележников был произведен в чин коллежского асессора со старшинством. Архитектор уральских заводов был награжден знаками отличия «За беспорочную службу» (1848, 1852), бронзовой медалью на Владимирской ленте в память Крымской войны 1853—1856 годов. В 1863 году 57-летний Федор Тележников вышел в отставку и переехал в Екатеринбург. Точная дата его смерти не установлена.

Одним из ярких представителей классицизма в русской художественной медали является Павел Петрович Уткин (1808, Златоустовский завод — 1852, Санкт-Петербург).

В «Регистре семи мальчикам... обучающимся в заводской школе» Златоуста указано имя будущего воспитанника Академии художеств — Павел Уткин<sup>3</sup>. Среди командированных в Академию художеств он оказался самым младшим.

Во время учебы П. Уткина в Санкт-Петербурге творили такие крупные мастера русского медальер-

ного искусства как Федор Толстой и Карл Леберехт. Не исключено, что под впечатлением их таланта юный Уткин остановил свой выбор именно на медальерном классе Академии. Он показал себя способным учеником. Его работы отмечены тремя серебряными и золотой медалью — «за успехи в лепке с натуры и резьбу по твердым камням»<sup>4</sup>. В 1829 году за резьбу на камне «Орфей и Эвридика» получил большую золотую медаль. Своей «программой» (дипломной работой) он заслужил звания художника 14 класса и право на заграничную командировку, поскольку ему была присуждена золотая медаль первого достоинства.

В резьбе по камню его учителем был Петр Егорович Доброхотов<sup>5</sup> (1786 — 1831), чьи произведения отличались «деликатностью резца и прекрасным рисунком». Уткин выполнил резные работы: фигуры Марса и Афины, голову Александра Македонского, голову Эскулапа.

В ноябре 1830 года Павел Уткин «выпущен из оной со званием художника 14 класса по медальерному искусству»<sup>6</sup>. Закончив обучение, однако оставлен в Академии еще на один год «для усовершенствования в своем художестве». Он остается в столице и посещает «классы», где слушает только что введенные тогда лекции по анатомии и теории изящных искусств, а затем всецело отдается преподавательской и творческой деятельности.

Весной следующего года умирает П.Е. Доброхотов, и должность преподавателя медальерного класса была поручена «пенсионеру — художнику сего искусства г. Уткину»<sup>7</sup>. На продолжительное время он становится полномочным руководителем класса: таким образом, Павел Петрович Уткин был определен в Академию художеств в новом качестве. Фактически он являлся единственным преподавателем в медальерном классе Академии художеств почти на протяжении 20 лет и выработал за эти годы свою методику обучения медальеров, близкую, по мнению И.А. Прониной, к методике обучения станковистов<sup>8</sup>. Кроме медальерного искусства П.П. Уткин преподавал еще и рисование.

С этого времени начинается его самостоятельное творчество, основным направлением которо-

<sup>4</sup> Боже, В.С. Академик из Златоуста / В.С. Боже // Рифей: Урал. краевед. сборник. — Челябинск: Юж.-Урал. кн. изд-во, 1987. — С. 99.

<sup>5</sup> Доброхотов Петр Егорович «посещал» Академию с 1811 года «для совершенствования», к концу первой трети века остался почти единственным педагогом в медальерном классе, где вел «резание на крепких камнях». См. также: Пронина И.А. Указ. соч. — С. 143.

<sup>6</sup> Боже, В.С. Художник-медальер Павел Уткин (1808—1852) / В.С. Боже // Художественный металл Урала XVIII — XX вв.: материалы конференции. — Свердловск: Внешторгиздат, 1993. — С. 39.

<sup>7</sup> См.: Боже В.С. Академик из Златоуста — С. 99.

<sup>8</sup> См.: Пронина И.А. Указ. соч. — С. 143.

<sup>1</sup> Цит по: Иофа Л.Е. Города Урала. Указ. соч. — С. 308.

<sup>2</sup> Раскин, А.М. О периодизации и местных школах архитектуры классицизма на Урале / А.М. Раскин. — С. 35.

<sup>3</sup> ЗГАО. Ф. И 24. Оп. 1. Д. 101. Л. 172.

го является создание художественных медалей. Искусство Уткина П.П. получает всеобщее признание. Медали на открытие Александровской колонны в Петербурге, на закладку Храма Христа Спасителя, портретные восковые барельефы И.А. Крылова, Петра I и другие его произведения поставили уральского медальера в один ряд с такими признанными корифеями отечественного и мирового медальерного искусства как Ф.П. Толстой, Иван Шилов, Александр Лялин<sup>1</sup>. Успехи художника были очевидными, его неоднократно отмечали премиями.

С января 1835 года Павел Петрович стал совмещать преподавательскую деятельность с работой на Санкт-Петербургском монетном дворе с «оставлением на службе при Академии». Он создает монеты для Польши достоинством в 1,5 рубля — 10 злотых, которые считаются одними из самых красивых и редких монет в России. Талантливый медальер разместил на них восемь миниатюрных портретных изображений, что само по себе уже явление уникальное в отечественном монетном производстве. Истории и возврату унитов в православие посвящена его медаль 1839 года «Торжество православия» («Воссоединение унитов»)<sup>2</sup>.

19 сентября 1839 года «за искусство и познания в медальерном искусстве возведен в звание Акаде-

<sup>1</sup> Лялин Александр Павлович (1802—1862) — один из лучших русских медальеров. Воспитанник Академии художеств (1813—1824), которую окончил с малой золотой медалью. Главным наставником его «по части лепки и резьбы» был граф Ф.П. Толстой. Служил при Санкт-Петербургском Монетном дворе. За стальной медальон «Милон Кротонский, терзаемый львом» в 1834 году «возведен в звание академика». Участвовал в создании медалей в память Отечественной войны 1812 года по моделям Ф. Толстого. С 1852 года (вероятно, после смерти П.П. Уткина — С. К.) «принял на себя преподавание медальерного искусства в классах» Академии художеств. Всего им исполнено более 70-ти штемпелей для медалей. Наиболее известны медали на открытие триумфальных ворот у Нарвской заставы в Санкт-Петербурге (известно, что 31 июля 1814 года русская гвардия торжественно вступила в Петербург через Нарвские триумфальные ворота, сооружены они были из дерева по проекту известного архитектора Д.Кваренги специально для этого случая. В последствии их разобрали и в 1827—1834 годах воздвигли новые, уже каменные, по проекту архитектора Д.П. Стасова, немного изменившего первоначальный облик ворот), на закладку Пулковской астрономической обсерватории, на юбилей Н. Уткина, князя С.М. Голицына и др. См. также: Искусство России / под ред. В. Бутромеева. — М.: Современник, 1997. — С. 123; Отечественная война 1812 года в художественных и исторических памятниках из собрания Эрмитажа. — Л.: Изд-во Гос. Эрмитажа, 1963. — С. 80.

<sup>2</sup> Государственный музей истории религии, Санкт-Петербург. — Инв. № А-3883-IV; см. также: Православие, армия и флот России // авт.-сост. Т.И. Абольская, Е.А. Введенская, А.И. Гладкий и др. — СПб.: ЭГО. — С. 61.

мика художеств»<sup>3</sup>. Вскоре должную оценку получает многолетняя преподавательская деятельность П.П. Уткина, и в 1842 году он возведен в звание «профессора 3-ей степени, состоящее по штату Академии в 8 классе».

Уткин был женат на Анне Степановне Галактионовой, дочери профессора Академии художеств Степана Филипповича Галактионова<sup>4</sup>. Воспитанник Златоустовского завода Павел Уткин был современником А.С. Пушкина, общался с Ф.П. Толстым, вместе с А.А. Монферраном создавал медаль на возведение Александровской колонны, очевидно был хорошо лично знаком с многими деятелями культуры той поры.

В 1834 году П.П. Уткину были назначены учениками Фальк, И.И. Реймерс<sup>5</sup> и А.И. Лютин<sup>6</sup>. Среди учеников был и его земляк Егор Андреевич Бояршинов. В 1845 году по распоряжению министра финансов в Санкт-Петербург «для осмотра» произведений Императорской Академии художеств отправляется учитель черчения и рисования по Златоустовской горной школе Е.А. Бояршинов. В течение полугода в качестве вольноприходящего он посещает классы Академии, где под руководством академика Уткина обучается «рисованию и леплению». Под наблюдением Павла Петровича Уткина живописец из Златоуста выполняет копии двух рисунков и двух картин: академика Зеленцова и художника Раева. Картины, выбранные Е.А. Бояршиновым для копирования показывают, что его симпатии были на стороне искусства, близкого к жизни — одна из них изображала старика, другая — прокатку меди на Нижне-Тагильском заводе. За работу «Вид на Златоустовский завод ночью» Е.А. Бояршинов получает от Совета Академии художеств звание уездного учителя рисования. Но на творческом пути златоуст-

<sup>3</sup> См.: Боже В.С. Художник-медальер Павел Уткин (1808—1852). — С. 40.

<sup>4</sup> Галактионов Степан Филиппович, русский график, выпускник Академии художеств (1785—1800). Работал главным образом в технике резцовой гравюры в сочетании с офортом, одним из первых в России в начале 20-х годов XIX века овладел техникой литографии. Один из лучших гравиров пушкинской поры, иллюстрировал многие известные литературные альманахи («Полярная звезда», «Северные цветы»), в 1826 году сделал первые иллюстрации к «Бахчисарайскому фонтану» А.С. Пушкина. См. также: Бабенчиков, М.В. С.Ф. Галактионов / М.В. Бабенчиков. — М., 1951.

<sup>5</sup> Реймерс Иван Иванович, медальер и скульптор, пропагандист декоративного искусства, в частности керамики. См. также: Пронина И.А. Указ. соч. — С. 143.

<sup>6</sup> Лютин Александр Иванович, академик, управляющий Екатеринбургской гранильной фабрикой и член-учредитель УОЛЕ, автор и создатель мозаики крупных форм из подолочных и ювелирных камней, один из авторов памятника А.Н. Карамзину в Нижнем Тагиле. См. также: Пронина И.А. Указ. соч. — С. 143; Боже В.С. Художник-медальер Павел Уткин. — С. 42; Гольнец, Г. Академия художеств и Урал / Г. Гольнец, С. Гольнец // Декоративное искусство. — 2005. — № 3. — С. 28.



товского живописца ожидала неудача, поскольку художественная общественность высоким искусством признавала лишь произведения, представляющие героические сцены истории, мифологические и религиозные сюжеты. Распространение картин на сюжеты из повседневной жизни начнется в русском искусстве целое десятилетие спустя<sup>1</sup>.

Скромный и трудолюбивый, обладавший исключительной поэтической силой талантом Павел Уткин за свою короткую жизнь создал множество прекрасных изображений на крепких камнях и медалях. Среди них — мужественные портреты Петра I и И.А. Крылова, лирические виды русской зимы, торжественно-величественные архитектурные памятники, классически ясные композиции на темы греческих мифов. Несомненно, главным в жизни Павла Петровича Уткина было творчество. Его произведения обогатили русское медальерное искусство, их автору создали жизнь в искусстве.

Итак, расцвет деятельности Златоустовского завода и Оружейной фабрики как центра, где была организована школа художественного образования и воспитания будущих художников-гравёров, приходится на первую половину XIX века. В «золотое время» златоустовского искусства художественного металла, особым подъемом отмечена также деятельность художников-живописцев заводской чертежной мастерской по обучению подростков «рисовке». Они заложили основы художественной грамоты. Не меньшая заслуга и их воспитанников в формировании основ Златоустовской художественной школы, традиции и эстетические принципы которой за два столетия подтвердили свою жизнеспособность, актуальность и востребованность. Удивительным образом искусство Златоуста сплავило, соединило иконописное искусство самобытной строгановской школы и академической петербургской. Талантливая молодежь, пройдя живописную школу в Златоусте, с успехом выдерживала испытание при зачислении в Санкт-Петербургскую Ака-

демию художеств. Пенсионеры и вольноприходящие Златоустовского завода были немногочисленны, но трудно переоценить ту колоссальную пользу, которую они по окончании Академии художеств оказали Уралу. Польза была обоюдной, поскольку все пенсионеры Златоустовского завода обогатили не только уральское, но и отечественное искусство, оставив замечательные образцы графики и архитектуры, оружейного и медальерного дела. Выпускники Академии художеств несли на Урал идеи классицизма, воплощая их в произведениях изобразительного и декоративно-прикладного искусства. Несомненно, талант местных художников был «усовершенствован»: восприняв в северной столице новые художественные идеи, они создавали на Урале особую культурную среду, благодаря чему Златоустовский завод приобрел статус завода-города как одного из замечательных российских культурных центров.

#### Сокращения

ГАПО — Государственный архив Пермской области.

ГАЧО — Государственный архив Челябинской области.

ГИМ — Государственный Исторический музей.

ГРМ — Государственный Русский музей.

ГЭ — Государственный Эрмитаж.

ЗГАО — Архивный отдел администрации г.Златоуста.

ИИиА УрО РАН — Институт истории и археологии Уральского отделения Российской Академии наук.

УОЛЕ — Уральское общество любителей естествознания.

ЦВИМАИВиВС — Центральный Военно-исторический музей артиллерии, инженерных войск и войск связи.

ЦГИА — Центральный государственный исторический архив.

<sup>1</sup> Вяжевич М.В. Рисовальщики Златоуста // Металло-снабжение и сбыт, 1996. — № 4. — С. 72—74.

## НЕОЛИТИЧЕСКИЕ ЖИЛИЩА ЮЖНОГО УРАЛА

На территории Южного Зауралья в настоящее время исследовано более 50 неолитических памятников. Однако до последнего времени данных, относящихся к домостроительству населения региона, практически не было. В последние годы на стоянках каменного века было раскопано и исследовано три котлована, характеризующих разные типы жилищ. Памятники расположены в разных ландшафтных зонах: степной, лесостепной и лесной.

В степной зоне раскопаны остатки постройки на стоянке Черников Брод I (рис. 1, сх. 1). Памятник расположен на реке Малый Кизил (правый приток реки Урал) [1, с. 43—53]. Жилище было сооружено в карстовой воронке и имело форму искривленного

овала. Котлован ориентирован по линии запад-восток, параллельно руслу реки, имеет длину 6,6 м, ширину 3,8 м, площадь около 25 кв. м. В средней части северной стены был устроен длинный коридорообразный выход, ориентированный по направлению север—юг. Котлован углублен в материк на 35—45 см, понижение ступенчатое со всех сторон, кроме южной, где зафиксирован крутой спуск в котлован непосредственно от скального выхода, который одновременно является стеной жилища. Наиболее глубокая часть жилища — центральная. Основой фундамента по всему периметру, кроме северо-западной части, выступали естественные выходы известняка, представленные разборной скалой. При со-



Рис. 1.

1. Стоянка Черников Брод I, план жилища. 2. Стоянка Краснокоменка, план жилища

оружии котлована края скальных выходов, вероятно, подрубались для придания стенам более вертикальной формы. Особенно хорошо это фиксировалось в юго-восточной части постройки. Северо-западная стена жилища была сложена из необработанных камней средних и мелких размеров, которые были уложены непосредственно на разборную скалу. Развал данной стены начал фиксироваться уже с самых верхних горизонтов. Он имел ширину 150—200 см. Искусственная кладка фиксировалась также вдоль восточной стенки выхода из жилища. Вдоль южной стены сооружения отмечены два канавообразных углубления, сделанные в разборной скале. Длина этих углублений составляет 160 и 130 см, ширина 20—25 см, глубина 15—20 см.

После полной выборки грунта и зачистки по материке в пределах жилищного котлована было выявлено пять столбовых ямок и пятно прокала. Столбовая ямка № 1 располагалась в районе выхода из жилища, сверху была частично перекрыта камнем. Диаметр ее составил 22 см, глубина 12 см от уровня материка. Ямка имела прямой разрез, незначительно сужающийся книзу. Ямка № 2 располагалась в центральной части жилища. Диаметр — 16 см, глубина — 21 см от уровня материка. Разрез ямки прямой, клиновидно спускающийся книзу. Столбовая ямка № 3 располагалась на границе наиболее глубокой части жилищного котлована. Диаметр ямки составил 20 см, глубина 20 см от уровня наиболее глубокой части котлована. Она имела прямой разрез, незначительно сужающийся книзу. Ямка № 4 зафиксирована в северо-восточном углу жилища. Диаметр ее составил 18 см, глубина — 20 см от уровня материка. Ямка имела профиль, наклонный к центру жилища, и округлое дно. Ямка № 5 находилась на границе понижения в центральную часть котлована. Диаметр — 21 см, глубина — 22 см, профиль — наклонный к центру жилища, дно округлое. Таким образом, две ямки (№ 4 и 5) имели наклонные профили, так что столбы, вкопанные в них, должны были быть установлены по диагонали относительно периметра жилища, вершинами наклонно к его центру. Пятно прокала располагалось у южной стены, напротив входа, оно имело округлую форму, диаметр около 40 см, мощность прокала составляла 3—5 см.

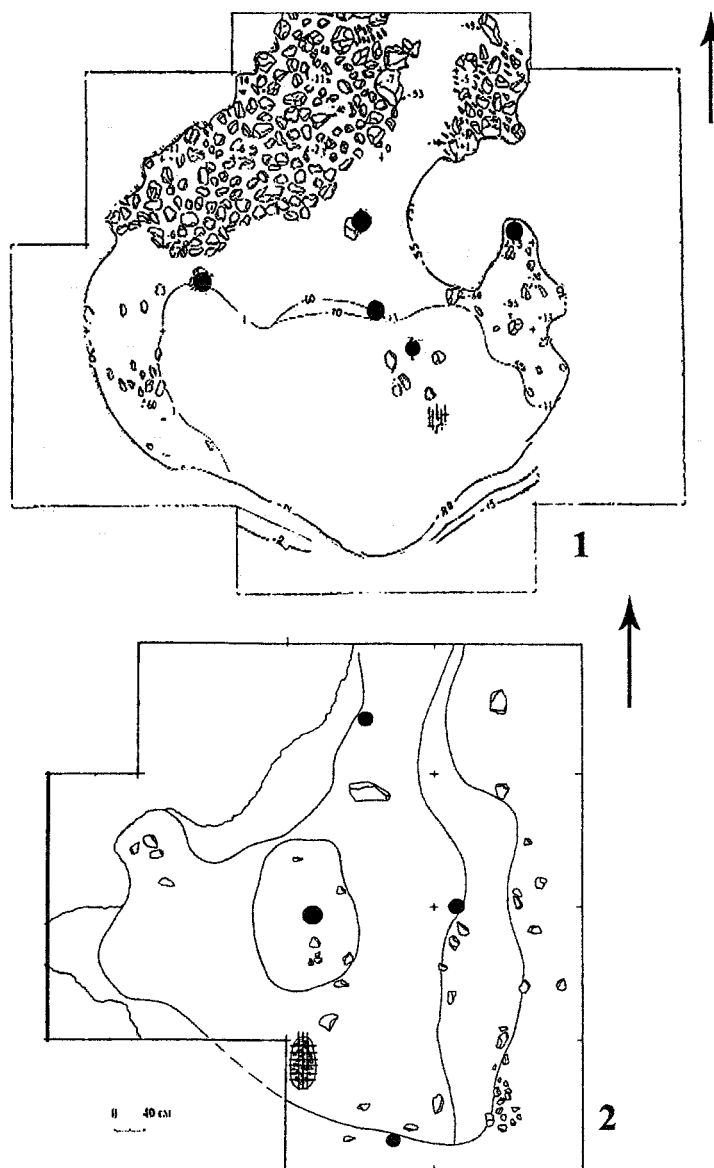
Другое жилище было исследовано на стоянке Краснокаменка (рис. 1, сх. 2). Памятник располагается в лесостепной зоне Южного Зауралья на реке Увельке (левый приток реки Уй). Жилище имело неправильную трапезиевидную форму, ориентировано по направлению север-северо-восток — юг-юго-запад параллельно руслу реки. Ширина в самой широкой части 6,3 м, длина 6,5 м. Общая площадь составляет около 30 кв. м. В северной стенке был устроен длинный коридоробразный выход. Котлован жилища углублен в материк на 35—45 см, в центральной части глубина составляет 50 см. С восточ-

ной стороны понижение в котлован плавное, ступенчатое. С западной стороны стенки более крутые, отвесно опускаются непосредственно от скального выхода, который здесь выступает в качестве основания стены жилища. В центральной части отсечено углубление размерами 2×1,3 м. С западной и северо-западной сторон основой фундамента выступали естественные выходы скалы. Вдоль восточной и южной стен котлована фиксируется большое количество камней средних и крупных размеров. Они залегают как по одиночке, так и группами. Некоторые камни сползли в котлован.

На материке в пределах жилищного котлована было расчищено 4 столбовых ямки и очаг. Столбовая ямка № 1 располагалась в центре жилища, в центральном углублении. Диаметр ее составил 25 см, глубина 23 см от уровня наиболее глубокой части котлована. Ямка имела прямой разрез, незначительно сужающийся книзу. Столбовая ямка № 2 находилась в южной части котлована на его границе. Диаметр — 15 см, глубина — 20 см от уровня материка. Ямка имела профиль, наклонный к центру жилища. Столбовая ямка № 3 зафиксирована вдоль восточной стенки на границе ступенчатого понижения. Диаметр ямки составил 20 см, глубина 20 см. Профиль, наклонный к центру жилища, дно — округлое. Столбовая ямка № 4 находилась в районе выхода. Диаметр — 15 см, глубина — 15 см. Таким образом, две столбовые ямки (№ 2 и 3) также имели наклонные профили, что заставляет предполагать установку столбов, аналогичную жилищу на стоянке Черников Брод. Очаг был расчищен у южной стены, напротив входа. Он располагался в небольшом углублении овальной формы, заполненном мелкими обожженными камнями и золой. Размеры очага 75×30 см, мощность прокала до 12 см.

Каменный инвентарь, полученный в ходе раскопок жилища, представлен микропластинчатой техникой с разнообразными орудиями на пластинах. Керамика характерна для развитого неолита Южного Урала [2, с. 21].

Третье жилище было раскопано на стоянке Шатанов 3 (рис. 2). Памятник находится в лесной зоне, на озере Иртяш, занимает островное положение. Жилище располагалось в центральной части стоянки, на относительно ровной площадке, между скальными выходами. Оно имело неправильную овальную форму, размеры 13×7,5 м, площадь около 95 кв. м. Жилище представляло собой слабоуглубленную в материк постройку, местами котлован не прослеживался. В южной короткой стене был устроен выход в виде небольшого тамбура. На материке он читался в виде овального пятна, образовавшегося вследствие вытоптанности. После зачистки по материке в пределах постройки были зафиксированы 16 столбовых ямок, 2 очага, 3 хозяйственные ямы, 2 кольцевые каменные выкладки. Кроме того, в центральной части жилища, ближе к восточному



Рис. 2. Стоянка Шатанов 3, план жилища

краю располагался останец скального выхода. Он имел вытянутую форму, размеры 3×2 м, ориентирован параллельно длинной оси жилища. Края обтесаны. Останец возвышался над уровнем пола на 35—40 см.

Хозяйственные ямы располагались в южной части жилища. Две из них имели небольшие размеры и незначительную глубину. Самая крупная (яма 1) имела овальную форму, размеры 2,3×1,6 м, глубину 65—80 см от уровня пола. Яма была вырублена в скальной породе. На дне была обнаружена полукруглая каменная выкладка, являвшаяся подставкой для сосуда. Еще одна каменная выкладка находилась рядом с юго-восточным краем ямы. Она превышала по размерам первую и, скорее всего, предназначалась для хранения нескольких сосудов. Недалеко от нее располагался кухонный очаг (очаг 2). Он имел округлую форму, с одного края обложен камнями.

Еще один очаг (очаг 1) находился у северной стенки жилища. Это был большой очаг, диаметром около 2 м, устроенный в округлом углублении. Разрез показал наличие трех мощных линз прокала по 10—15 см каждая, частично наслаивающихся друг на друга. В северной части очага прослеживались следы вкопа, разрушившего около 2/3 площади конструкции. Судя по стратиграфическим наблюдениям, данный вкоп не являлся поздним.

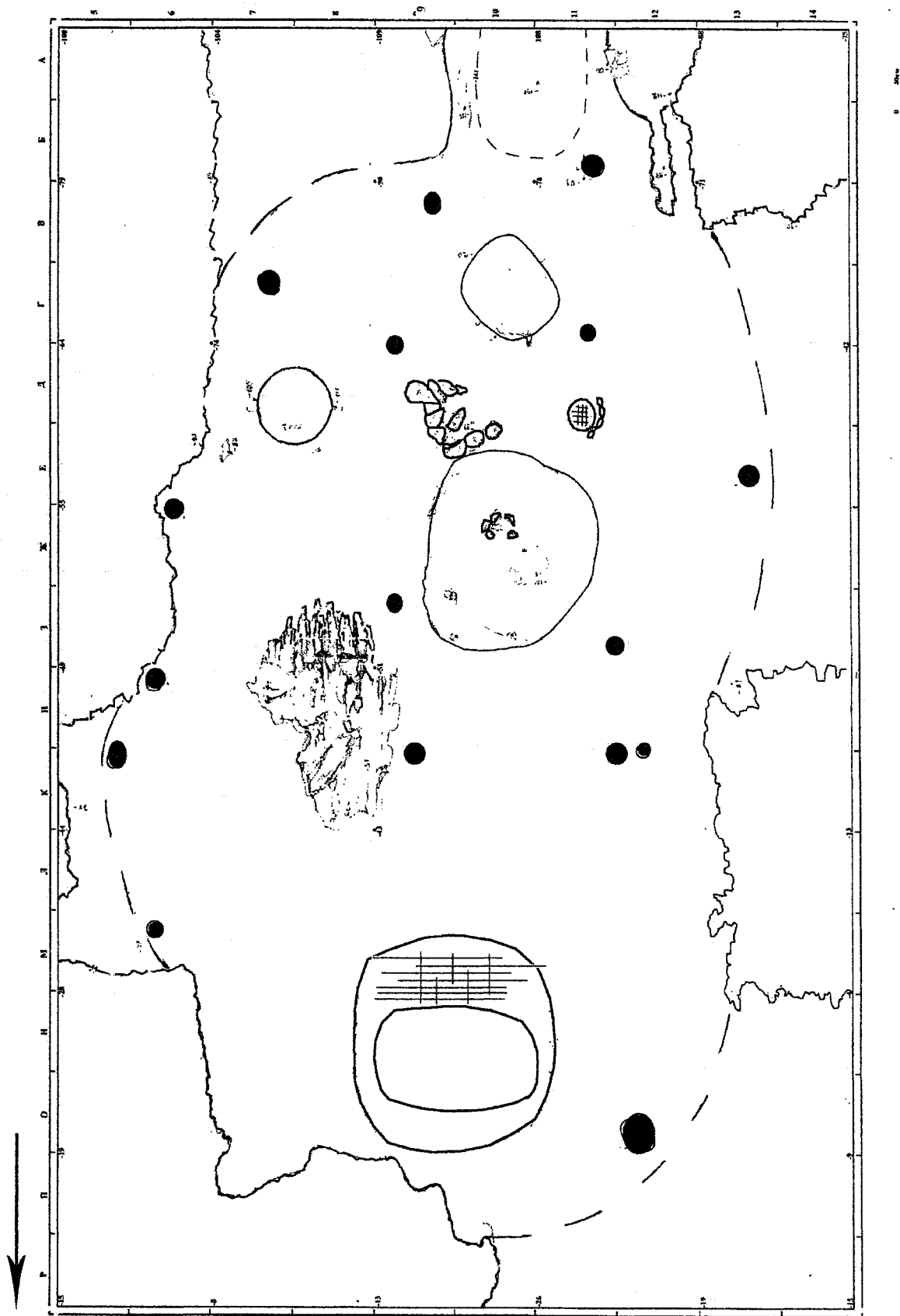
Десять столбовых ямок располагались по периметру жилища вдоль продольных стен. Три ямки находились перпендикулярно продольной оси постройки и представляли собой следы перегородки, делившей жилище на две части. Еще четыре столбовые ямки были зафиксированы вокруг большой хозяйственной ямы.

Материалы, полученные в ходе раскопок жилища, дают основание датировать постройку поздним неолитом.

Описанные выше постройки разделяются на два типа. К первому были отнесены жилища на стоянках Краснокаменка и Черников Брод I (рис. 1). Это небольшие по площади полуземлянки с вертикальными стенками котлованов и углубленной центральной частью. Основой фундамента в обоих случаях выступают естественные выходы скалы, причем если на стоянке Черников Брод I жилище было сооружено в карстовой воронке, удобной для этой цели, то на стоянке Краснокаменка котлован был приурочен к гребню скального выхода таким образом, чтобы площадь соприкосновения со скальником была максимальной. Это, на мой взгляд, показывает, что использование скалы в качестве фундамента является оригинальным конструктивным решением. В местах, где котлованы не соприкасаются со скалой, фиксируются остатки каменной кладки. Расположение столбовых ямок свидетельствует о сходной конструкции перекрытия, основой которой был конический столбовой каркас. Длинные коридорообразные выходы, устроенные в виде тамбуров,

снабжены вертикально стоящим столбом при входе в жилище.

В интерьере также отмечается определенное сходство, которое прослеживается в наличии специфических аморфных ниш по краям построек, а также в расположении очагов у противоположной от выхода стены. Последний факт может быть принят с определенной долей условности, поскольку в жилище на стоянке Черников Брод I очаг представлял собой незначительное пятно прокала и по всей видимости постоянного места для него не было.

Для реконструкций данного типа жилищ наиболее информативны материалы раскопок стоянки Черников Брод I (рис. 1, сх. 1). Основой стен жилища служили естественные выходы известняка, только с одной стороны (северо-западный угол) отмечена каменная кладка. Камни здесь уложены непосредственно на скалу, и судя по площади развала, кладка достигала в высоту 70—80 см от уровня пола жилища, что в целом соответствует высоте скальных выходов по всему периметру котлована. Исходя из расположения столбовых ямок и канавок в южной стенке, конструкция перекрытия реконструируется как шалашеобразная. В центральной части был установлен один несущий столб, на который опирались, как минимум четыре деревянные лаги. Другим концом они крепились непосредственно у основания стен, образуя каркас постройки. В районе коридорообразного выхода для укрепления перекрытия был установлен еще один вертикальный столб.

Таким образом, первый тип жилищ представлял собой шалаш, окруженный по периметру скальными выходами и каменным набросом. В качестве перекрытия могли использоваться шкуры животных, либо растительный материал (ветки деревьев, тростник, солома). Подобные жилища достаточно широко известны в сибирской этнографии как переносные жилища, углубленные в землю [3, с. 131—133].

Второй тип представлен постройкой, остатки которой были зафиксированы на стоянке Шатанов 3 (рис. 2). Она представляет собой наземное жилище большой площади с каркасно-столбовой конструкцией стен. Организация внутреннего пространства отличается значительной сложностью по сравнению с жилищами первого типа. Здесь достаточно четко выделяются две зоны: хозяйственная и жилая. В первой размещаются очаг для приготовления пищи (очаг 2), хозяйственные ямы, каменные выкладки, предназначенные для хранения сосудов, большой монолит каменного останца, подработанный со всех сторон и являющийся, скорее всего, столом. В жилой части, отделенной от хозяйственной перегородкой, центральное место занимал крупный очаг (очаг 1). Он располагался у северной стены помещения и, по всей видимости, не был связан с приготовлением пищи, а предназначался для обогрева помещения и возможно каких-либо ритуальных дей-

ствий. Судя по разрезу очага, огонь в нем разводился как минимум три раза с перерывом на значительные промежутки времени. В последствии зола и прокаленные слои из него были выбраны, а сам очаг засыпан желтым материковым грунтом, возможно олицетворявшим символический огонь.

Реконструкция жилища представляется следующим образом: основу конструкции стен составлял каркас из столбов, установленных по периметру постройки. Внутри прослеживается линия столбов, образующая перегородку, делившую помещение на две зоны. Столбовые ямки, находящиеся вокруг наиболее крупного хозяйственного углубления, являются, по всей видимости, остатками связанной с ней конструкции. На основе имеющихся данных затруднительно говорить о характере перекрытия. Возможно лишь сделать предположение о том, что оно было комбинированным. Выход был устроен в виде тамбура в короткой торцевой стене жилища. Он хорошо читался на раскопе по вытоптанности материка.

Жилища первого типа, кроме описанных выше, на Южном Урале пока неизвестны. Фрагменты жилищ второго типа исследовались неоднократно, однако из-за того, что неолитические материалы на большинстве памятников залегают в смешанных нео-энеолитических слоях, проследить границы построек практически не удавалось. На стоянке Сабькты III Г.Н. Матюшиным была зафиксирована слегка углубленная в грунт аморфная площадка среди скальных выходов, в пределах которой было расчищено два очага. Контуры прослеживались с трудом. Длина составляла около 10 метров, ширина 5—6 метров. Основная масса находок на раскопе находилась внутри этой площадки, из чего был сделан вывод о том, что это жилище [4, с. 18—20]. К сожалению, больше никаких сведений автором не приводится, поэтому возможно лишь предполагать особенности конструкции данной постройки. На стоянке Кораблик в нижнем неолитическом горизонте Л.Я. Крижевской были исследованы три очага, расположенных по одной линии, которые составляли, по мнению автора, жилой комплекс. Рядом с одним из очагов находилась столбовая ямка [5, с. 23—25]. Однако проследить границы жилища не удалось из-за ограниченности участка стратифицированного культурного слоя. По всей видимости, в качестве остатков жилищ этого же типа можно рассматривать обнаруженные на других памятниках кострища и очаги, кольцевые каменные выкладки, как подставки для посуды, столбовые и хозяйственные ямы, где фиксируется концентрация керамики и каменного инвентаря.

Итак, рассмотренный материал позволяет говорить о наличии в эпоху неолита на Южном Урале двух типов жилых построек. Первый представляет собой небольшие полуземлянки, площадью около 30 кв. м, с каркасно-столбовой конструкцией стен и длинным коридорообразным выходом. Второй —

крупные наземные жилища, площадью около 100 кв. м, разделенные на две части: жилую и хозяйственную.

При сопоставлении южноуральских жилищ с близкими в культурно-хронологическом отношении постройками сопредельных территорий, обнаруживается ряд общих черт. Для территории Среднего Зауралья (ареал распространения полуденской культуры) ведущим типом жилищ являются полуземлянки подпрямоугольной формы, углубленные на 0,3—0,7 м, площадью до 45 кв. м (Козлов Мыс I, Полуденка I, Чашиха, Исетское Правобережное, Дуванское V и др.). Подавляющее большинство этих построек имело каркасно-столбовую конструкцию, также распространен выход в виде удлиненного коридора [6, с. 45; 7, с. 170—180; 8, с. 90—103]. Интересен тот факт, что на стоянке Исетское Правобережное из трех опубликованных жилищ в двух основной стен частично выступали монолиты скальных выходов [9, с. 47—49]. Известно одна овальная постройка на стоянке Нижняя Макуша (нижнее жилище) площадью 25 кв. м, а также несколько двухкамерных построек на стоянках Юрьинская и Сосновый остров (нижние жилище) [7, с. 172—173; 8, с. 94].

В. Ф. Старков приводит следующие реконструкции. Основу прямоугольных полуземлянок составлял каркас из бревен толщиной 20—40 см, к которому крепилось перекрытие. Наличие центрального столба указывает, что крыша, скорее всего, была четырехскатной. Вход находился, видимо, выше котлована в стене. Несколько особняком стоит жилище стоянки Бичили I, где не зафиксировано следов от столбовых ям. Возможно, это связано с конструкцией типа сруба. Подобную конструкцию стен и коническую крышу имело жилище со стоянки Нижняя Макуша. Двухкамерные жилища представляют собой два помещения (большое и малое), соединенные коридором [7, с. 172]. По представлениям В.Ф. Старкова эти помещения имеют разное назначение: большее является жилым, малое — сеними. Однако подобная характеристика функционального назначения представляется спорной, поскольку обе постройки частично разрушены. Поэтому возможно характеризовать помещения как жилое и хозяйственное.

На территории Западной Сибири (район распространения кокуйской культуры) выделены следующие основные типы жилищ: полуземлянки площадью 25—40 кв. м и слабоуглубленные однокамерные, либо двухкамерные постройки площадью до 60—180 кв. м [10, с. 27; 8, с. 108—109]. Жилища первого типа исследованы на памятниках Артын, Ир II, Кокуй I (жилище 2), Тух-Сигате IV, Окунево VI и др. Они характеризуются подпрямоугольной формой, каркасной конструкцией стен и наличием входа, оформленным в виде тамбура. Очаг в жилище располагался, как правило, в центре, но иногда у стены напротив выхода. В некоторых постройках

фиксируются канавки по периметру котлована, в них расположены столбовые ямки, имеющие наклон к центру котлована [8, с. 109].

Постройки второго типа имеют округлую либо подпрямоугольную форму и каркасно-столбовую конструкцию стен. Они исследованы на стоянках Екатериновка I, II, Ямыса VIII, XII, Венгерова 3, Кокуй I (жилище 3) и др. Различаются одно- и двухкамерные жилища. Вход оформлен в виде короткого тамбура. Конструкция стен и перекрытия крепилась на наклонные столбы, установленные по периметру котлована, и на вертикальные столбы в центре [8, с. 108].

Таким образом, рассмотренные материалы свидетельствуют о значительном сходстве домостроительных традиций в эпоху неолита на обширной территории Урала и Западной Сибири. Прежде всего, оно проявляется в повсеместном распространении первого типа жилищ, который является ведущим. Ближайшие аналоги южноуральским жилищам обнаруживаются в материалах построек лесного Тоболо-Ишимья (кокуйская культура): площадь и глубина котлована, конструкция стен и перекрытия, устройство выходов, интерьер. Любопытную картину дает сопоставление материалов неолитических памятников Южного и Среднего Урала. Материальная культура этих территорий чрезвычайно близка, тогда как в традициях домостроения наблюдается существенное различие, которое касается способов сооружения стен и перекрытия: на Южном Урале это одночастные постройки шалашеобразной формы, где стены являются продолжением крыши, на Среднем Урале — двухчастные постройки с наличием стен и перекрытия. Однако все же нельзя считать эти домостроительные традиции принципиально разными. По своим основным характеристикам (площадь, глубина котлована и т. д.) это близкие постройки. Яркой чертой сходства является использование естественных скальных выходов при сооружении котлованов.

Жилища второго типа также известны на рассматриваемой территории, однако наблюдаются различные варианты их сооружения. На Южном Урале это крупные однокамерные постройки наземные или слабоуглубленные в землю. На Среднем Урале аналогом этого типа выступают двухкамерные жи-

лища, а в Западной Сибири встречен и тот, и другой вариант построек. Главным фактором, позволяющим отнести эти постройки к одному типу, является наличие двух хорошо выделенных зон в пределах одной конструкции. В однокамерных постройках двухчастность может быть оформлена с помощью внутренних перегородок либо условным разграничением пространства, когда объекты хозяйственного назначения концентрируются строго в одной половине жилища.

#### Литература

1. Мосин, В.С. Стоянки эпохи неолита. Каменный век / В.С. Мосин, В.А. Куприянов // Археология Южного Урала. Степь. — Челябинск : Рифей, 2006. — С. 41—62.
2. Мосин, В.С. Вмещающий ландшафт и реальные границы уральских культур в неолите-энеолите / В.С. Мосин // Вопросы археологии Западного Казахстана. — Актобе : Изд-во Актюбинского ГУ — 2005. — Вып. 2. — С. 17—22.
3. Историко-этнографический атлас народов Сибири. — М. : Прогресс, 1961. — 261 с.
4. Матюшин, Г.Н. Неолитические стоянки Ташбулатово I и Сабыкты III в Башкирском Зауралье / Г.Н. Матюшин // СА. — 1988. — № 3 — С. 12—36.
5. Крижевская, Л.Я. Раннебронзовое время в Южном Зауралье / Л.Я. Крижевская. — Л. : Изд-во Ленинградского ун-та, 1977. — 159 с.
6. Ковалева В.Т. Неолит Среднего Зауралья / В.Т. Ковалева. — Свердловск : Изд-во УрГУ, 1989. — 63 с.
7. Старков, В.Ф. Мезолит и неолит лесного Зауралья / В.Ф. Старков. — М. : Наука, 1980. — 219 с.
8. Матющенко, В.И. Поселения и постройки эпохи камня / В.И. Матющенко // Очерки культурогенеза народов Западной Сибири — Томск : Изд-во Томского ун-та, 1994. — С. 90—113.
9. Кернер, В.Ф. Поселение Исетское Правобережное / В.Ф. Кернер // Неолитические памятники Урала — Свердловск : Изд-во УрО РАН, 1991. — С. 46—68.
10. Зах В. А. Хронология неолита и раннего металла лесного Тоболо-Ишимья. Автореферат дисс. ... докт. ист. наук — Новосибирск : Изд-во СО РАН, 2006 — 55 с.

## ОСОБЕННОСТИ СОЦИОКУЛЬТУРНОГО РАЗВИТИЯ ГОРОДОВ УРАЛА (СЕРЕДИНА XX ВЕКА)

Для анализа социокультурного развития городов Урала выбраны промышленно развитые области — Пермская, Свердловская и Челябинская. По данным переписи 1959 года в этих областях проживало всего 10 013 917 человек, из них в городах и поселках городского типа — 7 114 541 человек (71 %) [1]. К 1960 году в этих областях насчитывалось 87 городов. Только 10 из них возникли в XX веке, но статус города до начала XX века имели лишь 18 населенных пунктов. В 20-х гг. XX века в СССР были приняты специальные законоположения о порядке отнесения населенных пунктов к городским поселениям. Эти законоположения сыграли большую роль в упорядочении отнесения населенных пунктов к тем или иным категориям. В какой-то степени было преодолено несоответствие между городами в юридическом смысле и населенными пунктами, фактически являвшимися городами, которые сложились в дореволюционной России. В середине 1970-х гг. в советской научной литературе, прежде всего в экономической географии, пытались выработать единую классификацию городов. Чаще всего использовалась классификация городов по численности населения со следующими градациями: крупнейшими считались города с населением свыше 500 тыс. человек, крупными — 250—500 тыс., большими — 100—250 тыс., средними — 50—100 тыс., малыми — до 50 тыс. человек. Данная классификация активно критиковалась и оспаривалась, особенно это относилось к выделению класса малых городов с населением до 50 тыс. жителей. В одном классе здесь объединялись слишком разные города. В советской демографической статистике, в работах многих градovedов, а также в зарубежных классификациях к малым городам относили поселения с населением до 20 тыс. человек [2, с. 142—144].

К 1960-м гг. не было выработано единой типологии городов, что бросается в глаза при анализе данных, опубликованных в статистических сборниках «Народное хозяйство Пермской области», «Народное хозяйство Свердловской области», «Народное хозяйство Челябинской области» [3, 4, 5]. Классификация городов по числу жителей присутствует в сборниках Свердловской и Челябинской областей, но различается по некоторым позициям. В сборнике Пермской области классификация отсутствует вообще.

Итак, согласно данным переписи населения 1959 года, в промышленных областях Урала 65 городов (74 %) имели численность до 50 тыс. человек, т. е. большинство уральских городов — это города малые и средние. Необходимо отметить существенную разницу в распределении городов по численности населения в конкретных областях. Если в Свердловской и Челябинской области наиболее распространенным типом города были города с населением 20—50 тыс. человек, то в Пермской области ситуация совершенно другая (табл. 1).

Всего в городах проживало более 6 млн. человек, из них в городах с числом жителей более 50 тыс. человек — 4,3 млн. (72 %). Необходимо отметить, что среди городов с населением более 50 тыс. человек «молодых» (по времени образования) было всего 2 — Магнитогорск и Краснокамск. Большинство городского населения — 54 % — составляли женщины. Как и в среднем по РСФСР, на Урале в 1959 году абсолютное большинство населения городов — 59 % было молодым (до 30 лет).

Многие особенности социально-культурной ситуации на Урале объясняются тем, что население промышленных областей в период с 1939 по 1959 росло беспрецедентно высокими темпами. Так, за

Таблица 1

Группировка городов промышленных областей Урала по численности населения

	Пермская область	Свердловская область	Челябинская область	Итого
Всего городов	22	39	26	7
Из них с населением менее 10 тыс. человек	2	—	—	2
От 10 тыс. до 20 тыс. чел.	8	8	4	20
От 20 тыс. до 50 тыс. чел.	4	23	15	42
От 50 тыс. до 100 тыс. чел.	6	5	3	14
От 100 тыс. до 500 тыс. чел.	1	2	3	6
От 500 тыс. чел. и более	1	1	1	3



эти 20 лет население СССР увеличилось на 9,5 %, РСФСР — на 8,4 %, промышленных областей Урала — на 59 %. При этом городское население промышленных областей Урала увеличилось в 2 раза (с 3 415 922 человек до 7 114 541 человек). Рекордсменом по увеличению числа жителей за 20 лет стал город Краснотурьинск, население которого увеличилось больше чем в 6 раз (с 9582 до 61 990 человек).

Основным источником роста численности населения Урала в послевоенный период (1946—1958) становится естественный прирост, за счет которого население ежегодно росло в среднем на 230—240 тыс. чел., а за счет миграции — не более, чем на 50 тыс. чел. [6, с. 39].

В послевоенные годы в Челябинской области, как и в стране в целом, наблюдался самый большой естественный прирост населения (более 21,9 человека на 1000 населения в 1950 году), складывающийся как за счет высокой рождаемости, так и за счет небольшой смертности. Численность населения к 1 января 1959 года возросла по сравнению с 1939 годом в 1,7 раза, несмотря на потери населения, связанные с войной и выделением из состава Челябинской области территорий [7, с. 31].

Одним из важнейших факторов изменения численности является рождаемость. Так, коэффициент рождаемости в Челябинской области к 1960-м годам достигает своего наивысшего значения в послевоенные годы, а затем неуклонно снижается (с 24,1 в 1960 г. до 15,4 в 1970 г.).

В итогах переписи населения 1959 года особо подчеркивается значительное снижение уровня смертности и увеличение средней продолжительности жизни населения в СССР. В 1958—1959 гг. средняя продолжительность жизни населения составляла 69 лет, что более чем в 2 раза превышало среднюю продолжительность жизни в дореволюционной России (32 года) и более чем в 1,5 раза продолжительность жизни в СССР в 1926—1927 гг. (44 года) [8, с. 280].

Параллельно идет процесс, который предпочитали широко не освещать — увеличение количества детей с дефектами умственного и физического развития. Данные по Челябинской области: в 1945 году было всего 5 специальных школ, в которых обучалось 300 человек, в 1960 году школ уже стало 14 и детей с дефектами умственного и физического развития — 2600 человек [7, с. 179].

Со времен индустриализации одной из основных социальных проблем СССР был «жилищный вопрос». В послевоенные годы на Урале он приобрел особую остроту.

Жилищное строительство не поспевало за ростом населения. Порой в качестве жилой площади приспособляли подвалы, производственные помещения, ветхие каркасно-засыпные бараки и просто землянки. Во многих послевоенных воспоминаниях

можно прочитать: «...вырыли землянку. В ней был утрамбованный земляной пол, уступы для сидения и посуды. Сложили печку. Накрыли землянку плетеными щитами, обмазанными глиной с навозом, сверху уложили пласты дерна. Соорудили такие же плетеные сени. Участок обнесли пряслом из жердей» [9, с. 112].

Полных официальных статистических данных о наличии и качестве жилья нет. Согласно справкам, которые имеются в архивах, в среднем на одного человека в семьях работников предприятий оборонной промышленности приходилось 3,5 кв. м. «Крыши протекают, стены осели и промерзают, в комнатах зимой холодно и сыро..., нет никаких удобств». В справке секретарю Александровского горкома, в которой сообщаются результаты проверки причин «систематического дезертирства» рабочих леспромов Соликамского района, весьма красочно описаны условия жизни в ЛПХ: «Рабочие, особенно кадровые, размещены от 4 до 5 семей в одной комнате, которые не оштукатурены, со сквозными щелями, светящими наружу, в общежитиях уборка не производится, царит полнейшее антисанитарное состояние, постельная принадлежность не стирается и не меняется по месяцу и более» [11, с. 96]. Несмотря на столь тяжелое положение с жильем, перспектива получить его в течение хотя бы 5—7 лет была нереальной. Многие предприятия или вообще не получали жилья, или строили его в мизерных количествах 20—50 квартир в год при потребности в сотнях и тысячах квартир.

По данным Челябинсккомстата в 1950 году в среднем на одного жителя области приходилось 4,3 кв. м жилья. В городской местности чуть больше — 5,7 кв. м. К 1970 году цифры вырастут в 2 раза (см. табл. 2) [7, с. 133].

Таблица 2

Жилищный фонд Челябинской области (на конец года, тысяч квадратных метров)

	1940	1950	1960	1970
Площадь жилого фонда, всего	5 902	9 712	19 088	29 552
В том числе в городской местности	5 440	9 033	17 689	27 524
В среднем на одного жителя, кв. м жилья, всего	3,2	4,3	6,2	9,0
В городской местности	4,8	5,7	8,4	10,7

Какого качества было жилье? На примере Челябинской области рассмотрим изменения в благоустройстве жилищного фонда. Отметим, что по 1970 год благоустройство жилищного фонда учитывалось только по городскому обобществленному жилью,

т. е. не учитывался многочисленный частный сектор жилья, который был неблагоустроенным. В 1950 году только третья часть городской (обобщественной) жилой площади была оборудована водопроводом, меньше трети — канализацией и центральным отоплением, отсутствовало горячее водоснабжение, газ и ванны. Единственное, что имело почти все городское (обобщественное) жилье — это электрическое освещение (98,3 %). Проблемы с количеством и качеством жилья на Урале были столь сложные, что и за 20 последующих лет, которые отмечены рекордным вводом жилья, ситуация изменилась не кардинально.

К 1970 году более 40 % жилой площади была оборудована горячим водоснабжением и ваннами, появился газ (9,4 %), более 70 % городской жилой площади имело водопровод, канализацию и центральное отопление, 100 % — электрическое освещение (табл. 3) [7, с. 151].

Таблица 3  
Благоустройство жилищного фонда  
Челябинской области

Удельный вес жилой площади, оборудованной, %	1940	1950	1960	1970
Водопроводом	29,0	32,2	65,6	75,9
Канализацией	26,4	28,5	63,0	73,9
Центральным отоплением	22,8	27,5	65,7	76,8
Электрическим освещением	92,3	98,3	100,0	100,0
Газом	—	—	9,4	50,4
Горячим водоснабжением	—	—	43,3	54,2
Ваннами	—	—	43,3	70,2

Число населенных пунктов Челябинской области, имеющих водопровод, выросло незначительно (в 1939 году — 24, в 1970 г. — 31), но потребление воды на коммунально-бытовые нужды в среднем на 1 жителя за эти годы увеличилось в 9 раз (1939 г. — 20 л, 1970 г. — 181 л). Советская статистика преподносила эти данные как завоевание социализма. Об экономии воды и ее рациональном использовании, в том числе в быту, тогда никто не задумывался.

Сложно решалась проблема обеспеченности городов канализацией. В середине 50-х гг. из 26 городов Челябинской области канализацию имели только 6. Даже к 1970 году данная проблема не была решена — канализация была в 23 городах [7, с. 152].

Острой оставалась проблема питания. В 1950-е годы в городах Урала много месяцев в году в продаже не было сахара, крупы, жиров, мяса, молочных продуктов. Хлеб можно было купить только черный, но даже за хлебом плохого качества выстраивались

длинные очереди, за белым — занимали очереди с пяти часов утра. Свободно продавались только вино и водка. Некоторые исследователи считают, что доля алкоголя в товарообороте составляла до 70—80 % [10, с. 278].

По официальной статистике, доля алкогольных и безалкогольных напитков, например, в Пермской области в 1950 г. составляла 12 % [3, с. 104]. Среди продовольственных товаров в объеме розничного товарооборота лидировали хлеб и хлебобулочные изделия (16,9 %), сахар (6,4 %), мука, крупа и макароны (5,7 %).

Полных статистических данных по продовольствию нет, они даются выборочно не по всем категориям населения и не по всем годам. Но примерную картину составить можно. В день на каждого члена семьи из рабочих и служащих промышленности (т. е. самая обеспеченная продуктами категория населения, не считая партэлиты) Челябинской области приходилось хлеба, муки, макаронных изделий, крупы 433 г, картофеля 366 г, сахара и кондитерских изделий 66 г. В месяц съедалось 4 яйца и 400 г фруктов и ягод (табл. 4) [7, с. 130].

Таблица 4  
Потребление продуктов питания семьями  
рабочих и служащих промышленности  
(в среднем на члена семьи в месяц;  
килограммов, литров, штук)

Наименование продукта питания	1952	1960	1970
Хлебные продукты (хлеб, мука, макаронные изделия, крупа и бобовые)	13,2	10,9	11,4
Картофель	11,3	10,9	9,7
Овощи и бахчевые	2,9	5,2	6,7
Фрукты и ягоды	0,4	1,1	2,6
Сахар и кондитерские изделия	2,3	3,0	2,8
Молоко и молокопродукты	14,5	27,1	31,3
Мясо и мясопродукты	2,7	4,5	6,0
Рыба и рыбопродукты	0,8	0,8	1,4
Яйца	4	11	17

В воспоминаниях детей первые послевоенные годы остались как самые голодные.

«В 1946 году мы вернулись в Чебаркуль... год был дождливым. Ранней осенью грянул мороз, и весь урожай оказался подо льдом. Весной, когда земля немного оттаяла, мы ходили по огородам и выковыривали картошку. Она сочилась вонючей жидкостью. Мама выпаривала ее, и мы ели эту картошку. Голод был жуткий.

В 1947 году меня, как сильно ослабленного, направили в детский санаторий, который находился в селе Анненское Троицкого района.

А мама с Тamarой (сестра) остались дома с одной похлебкой из редьки. Ничего больше не было.

Позже мама рассказывала:

— Сидим мы, хлебаем эту похлебку. Меня слезы душат... И вдруг заходит соседка, Галя Трошкина: «Таня, не продашь ли мою буханку хлеба на рынке?». А рынок-то рядом. Я побежала и по ломтю быстро ее расторгнула. Галя дала мне за это кусок хлеба. Я и его продала, а на эти деньги купила баночку муки. Испекла хлеб. Порезала на кусочки и понесла на рынок. Два раза в день успела поторговать. Тут уж я купила мешочек муки, которой хватило на несколько хлебов. Вот с этого мы поднялись: пеку хлеб да продаю его ломтями. И снова покупаю муку... Сами стали есть, хоть не досыта, но с хлебом» [9, с. 113—114].

Фактически, население городов находилось на самообеспечении, выращивая картофель, имея домашних животных.

Несмотря на формальное проживание в городе, сохранялась связь с землей, с сельским хозяйством. Для горожан 50-х характерно сочетание черт сельской и городской жизни, работа на заводах и домашнее подсобное хозяйство.

Так 37,3 тыс. жителей Красноуфимска имели 4782 головы крупного рогатого скота, 3134 свиньи, 16 447 овец и коз (всего 24 363 домашних животных). Естественно, в крупных городах количество животных было меньше, но и в Нижнем Тагиле, и в Свердловске насчитывалось до 20 тыс. домашних животных [4, с. 98—108].

Любой выезд из города использовался для решения «продовольственной программы», часто использовали служебное положение, но и сведения об этом тоже часто поступали в местные и центральные органы власти. Строки из коллективного письма работников Молотовского отдела культпросвет работы: «во время командировок одна из работников отдела предпринимала закупку сахара, ягод, варит варенье, добивается дешевых цен на яйца и закупает 200 штук или заготавливает живых цыплят» [12].

Среди непродовольственных товаров основную массу составляли ткани (9 %), швейные изделия (4,6 %), обувь (3,5 %), табачные изделия (2 %). Купить что-либо свободно было почти невозможно. Все, вплоть до количества нижнего белья, распределялось и учитывалось на уровне обкомов и сведения направлялись в ЦК ВКП (б). Так, в 1948 году Молотовский обком ВКП (б), отчитываясь о подготовке школ к новому учебному году, сообщил, что «для школьников области изготовлено и продано обуви 64 тыс. пар, валенок детских 5875 пар, трикотажа бельёвого 72 700 шт., трикотажа верхнего 23 тыс. шт., чулочно-носочные изделия 38 000 пар, пальто для мальчиков 6968 шт., костюмов 5546 шт., платьев для девочек 3541 шт., нижнего белья 65 649 шт.». [13]

Учитывая, что всего учащихся было примерно 390 тысяч человек, получается, что даже купить новые носки мог только каждый десятый ученик.

Даже газет и тех в промышленных областях Урала катастрофически не хватало: в 1948 году в СССР в среднем 1 экземпляр газеты приходился на 10 человек взрослого населения, в РСФСР — на 15 человек, в Молотовской области — на 28 человек, в Свердловской — на 22, в Челябинской — на 24 человека [14].

Что касается образования, то промышленные области Урала значительно отставали от средних показателей по РСФСР. К концу 1950-х гг. число лиц, имеющих высшее и среднее образование на 1000 человек по РСФСР — 369, в Пермской области — 311, в Свердловской — 326, в Челябинской — 313. Особенно значительным было отставание по количеству людей, имеющих высшее образование. В РСФСР на каждую 1000 человек — 31 человек имел высшее образование, в Пермской области — 17, в Свердловской — 21, в Челябинской — 18. К 1960 году в промышленных областях Урала насчитывалось 27 высших учебных заведений. Расположены они были преимущественно в областных центрах. Все 8 вузов Пермской области находились в г. Пермь. Из 12 вузов Свердловской области — 11 были в г. Свердловске. В Челябинской области было 7 вузов, из которых 4 находились в Челябинске.

В 1950 году из высших учебных заведений Пермской области было выпущено всего 1708 человек, из них 1007 человек (59 %) из педагогических и учительских учебных заведений, 531 человек (31 %) из медицинских, 170 человек (10 %) — из сельскохозяйственных вузов. Только в 1958 году в Пермской области появятся первые вузы, готовящие кадры для промышленности и экономики.

Профессорско-преподавательский состав высших учебных заведений Пермской области в 1950 году насчитывал 713 человек, из них 33 человека имели ученую степень доктора наук, 187 человек — кандидата наук, основная масса преподавателей — 70 % — не имели ученой степени [3, с. 122—123].

В послевоенные годы жизнь на Урале, как и в стране в целом, была столь сложна и тяжела, что получение высшего образования не считалось приоритетным.

На протяжении трех послевоенных лет комплектование вузов, расположенных на Урале, в Сибири и на Дальнем Востоке проходило с большими трудностями и план приема студентов вузами не выполнялся.

Так, в 1946 г. план приема вузами этих районов был выполнен на 97,2 %, 1947 — 96,1%, 1948 — 95,6 %. В 1948 году Челябинский механико-машиностроительный институт выполнил план приема на 87 %, педагогические и учительские институты комплектовались еще хуже. Прием в большинство вузов Урала, Сибири и Дальнего Востока проходил без конкурса и на первый курс зачисляли все вы-

державшие экзамен «на посредственно». Вследствие слабых знаний, приемные экзамены в вузах не выдерживали пятая часть всех абитуриентов [15].

В результате изучения Министерством высшего образования СССР этих вопросов было выяснено, что основной причиной неудовлетворительного комплектования вузов являлось резкое сокращение выпускников из 10 классов средней школы по сравнению с довоенным уровнем.

**Таблица 5**  
Число учащихся Урала, тыс. чел.

Уч. годы	Число учащихся 7 классов	Число учащихся 10 классов
1940/41	202,0	24,4
1945/46	95,6	12,7
1948/49	87,0	13,3

Вследствие значительного отсева учащихся 10 классов (в 1947—48 гг. отсев достигал 20 %), выпускников, окончивших 10 класс с аттестатом зрелости, было меньше ежегодного плана приема в вузы.

«Плановая» экономика неизбежно привела к столкновению интересов разных министерств и ведомств. Чтобы оправдаться за невыполнение плана приема в вузы, Министерство высшего образования СССР одной из основных причин сокращения числа учащихся 7 классов посчитало большой рост набора в школы Министерства трудовых резервов. Так, по Уралу, Сибири и Дальнему Востоку прием в школу ФЗО и ремесленные училища в 1946 году составил 146 тысяч, в 1947 — 256 тысяч, 1948 — свыше 275 тысяч человек.

Учитывая изложенные обстоятельства, Министерство высшего образования СССР просило ЦК ВКП (б) рассмотреть этот вопрос и обязать Министерство просвещения РСФСР, начиная с 1950 года, обеспечить увеличение числа учащихся в 8, 9, 10 классах средней школы, а Министерство трудовых резервов произвести возможное уменьшение набора в школы трудовых резервов по Уралу, Сибири и Дальнему Востоку.

Министерство трудовых резервов провело собственное «расследование» проблемы и пришло к выводу, что набор в школы трудовых резервов составляет незначительную часть учащихся 5—7 классов и не может иметь решающего влияния.

Более серьезным препятствием для укомплектования старших классов средней школы является стремление выпускников семилетней школы продолжить обучение в техникумах и других средних профессиональных учебных заведениях, где они обеспечиваются стипендиями и сравнительно благоустроенными общежитиями.

Так, в 1948 году из 99,4 тысяч человек, окончивших 7-е классы в школах Урала, Сибири и Дальнего Востока, поступила в 8-е только 43 тысячи человек. Остальные 56,4 тысячи или устроились в технику-

мы, или (преимущественно сельская молодежь) прекратили обучение.

Из тех, кто решал продолжить учебу в средней школе, заканчивало 10 класс только 34,5 %. Остальные 65,5 % или прекращали обучение, или оставались на второй год [16].

Прием молодежи в школы ФЗО и ремесленные училища в районах Урала, Сибири и Дальнего Востока из числа местного населения в 1948 году уменьшился на 32 тысяч человек или 17,0 %. Планом подготовки трудовых резервов на 1949 год было предусмотрено дальнейшее сокращение приема, причем 43,3 % молодежи в школы ФЗО планировалось принять из других областей (табл. 6).

**Таблица 6**  
Комплектование школ ФЗО и ремесленных училищ в районах Урала, Сибири и Дальнего Востока, тыс. чел.

Категория	1945	1946	1947	1948	1949 план
Принято молодежи в школы ФЗО из числа местного населения	111,3	118,5	187,0	155,0	135,0
Призвано в школы ФЗО из других областей	9,2	17,3	69,8	103,0	103,2
Удельный вес молодежи из других областей, %	7,6	12,7	27,1	40,0	43,3

Министерство трудовых резервов обвинило Министерство просвещения РСФСР, а также областные и краевые исполкомы, в том, что они не уделяли «достаточно внимания укреплению средней школы».

С точки зрения Министерства просвещения РСФСР, массовый уход учащихся из 8 классов средних учебных заведений объяснялся введением платы за обучение в старших классах.

В техникумах учащиеся 8—10 классов обеспечивались стипендией, имели общежития, где были созданы удовлетворительные бытовые условия. А родители учащихся 8—10 классов, независимо от материального положения и успехов детей, должны были вносить плату за обучение в сумме 150 рублей в год. Министерство просвещения РСФСР посчитало, что для укрепления средней школы необходим ряд мероприятий.

1. Ввести в городах в течение 3—5 лет всеобщее обязательное 10-летнее образование.

2. Отменить плату за обучение (в настоящее время по РСФСР годовой доход от платы 70 млн рублей при общих расходах на образование 9,4 млрд. рублей).

3. Установить для нуждающихся и имеющих высокую успеваемость учащихся 8—10 классов стипендию (не более чем для 10 % от числа обучаю-

щихся в этих классах) на уровне стипендии для учащихся техникумов.

Очень интересен первый пункт — всеобщее обязательное среднее образование, но только в городах. Так как сельские жители находились в «полукрепостной зависимости» — без разрешения мест-

ных властей не могли уехать — то эти процессы можно было регулировать.

К 1950 году 70—74 % всех существующих школ на Урале были начальными. Средних школ было всего 5 % и располагались они, преимущественно, в городах — 68 % (табл. 7).

Таблица 7

## Общеобразовательные школы всех ведомств на начало 1950/51 учебного года

Категория	Молотовская область	Свердловская область	Челябинская область
<b>Число школ — всего,</b>	2 658	267	1 849
в том числе			
начальных	1 979	1 894	1 313
семилетних	539	601	424
средних	133	167	106
прочих	7	12	6
<b>Всего учащихся — тыс. человек</b>	394,8	520,5	376,2
в т. ч.			
в начальных школах	121,3	159,5	116,6
в семилетних школах	164,6	219,5	161,1
в средних школах	107,0	136,2	97,1
в прочих школах	1,9	5,0	1,4
<b>Всего учителей, включая совместителей</b>	16 268	19 931	3 600

В послевоенные годы областными комитетами промышленных областей Урала приходилось прилагать не мало усилий, чтобы освободить школьные здания, которые во время войны были заняты военными предприятиями. До 1948 года не редкими были 4-х сменные занятия учащихся. В течение августа 1948 года органам народного образования Челябинской области было возвращено 7 школьных зданий. Часто школьные здания использовались как жилье для рабочих, и выбор был очень сложным: учить детей или обеспечить работу предприятий. В течение нескольких лет с большим трудом освобождалось здание школы № 23 г. Челябинска, занятое под квартиры рабочих завода «Калибр». Иногда наоборот, жилые дома передавали под школы: так в поселке почтовый ящик № 2 Челябинской области на 1650 детей школьного возраста была одна школа на 400 мест. Для решения проблемы передали жилой дом под школу [17].

На начало 1948/1949 учебного года в Челябинской области недоставало 177 учителей, из них учителей для 1—4 классов — 81 человек. В начальной школе недостаток в учительских кадрах компенсировался работой по совместительству. В средней школе основным «дефицитом» были преподаватели иностранных языков, а также учебники «по Конституции СССР, по дарвинизму, по литературе для 5, 7 и 9 классов, по немецкому и английскому языкам по всем классам».

По Челябинской области есть данные о женщинах в составе учителей. С 1950/51 учебного года

80% учителей — женщины. Среди учителей 1—4 классов женщин 94 %, 8—10 классов — 70 %. Среди директоров и заведующих начальных школ — 68 % женщины, семилетних школ — 26 %, средних — 28 % [5, с. 152].

Таким образом, основной особенностью социокультурного развития городов Урала в середине XX века был беспрецедентно высокий рост численности населения и резкое отставание всей социокультурной сферы от промышленного развития. Отсутствие объектов культуры, перегруженность школ, острый недостаток больниц, детских дошкольных учреждений. Все это превращало жизнь людей в борьбу за то, чтобы выжить, хотя война все дальше уходила в прошлое.

## Литература

1. Итоги Всесоюзной переписи населения 1959 года. РСФСР. — М. : Госстатиздат, 1963. — 456 с.
2. Хореев Б.С. Проблемы городов (Урбанизация и единая система расселения в СССР) / Б.С. Хореев. — М. : Мысль, 1975. — 428 с.
3. Народное хозяйство Пермской области. Стат. сб. — Свердловск : Госстатиздат, 1961. — 157 с.
4. Народное хозяйство Свердловской области. Стат. сб. — Свердловск : Госстатиздат, 1962. — 231 с.
5. Народное хозяйство Челябинской области. Стат. сб. — Челябинск : Госстатиздат, 1961. — 178 с.
6. Население Урала. XX век. История демографического развития. / А.И. Кузьмин, А.Г. Оружиева, Г.Е. Корнилов и др. — Екатеринбург : Екатеринбург, 1996. — 212 с.

7. Челябинской области — 70 : Стат. сб. — Челябинск : Челябоблкомстат, 2004. — 575 с.

8. Итоги Всесоюзной переписи населения 1959 г. СССР. (сводный том). — М. : Госстатиздат, 1962. — 284 с.

9. Жизнь Василия Дьякова, рассказанная им самим // Уральская новь. 2004. — № 19. — С. 108—141.

10. Новоселов, В.Н. Военно-промышленный комплекс Южного Урала в 1945—1965 гг. В.Н Новоселов. // Промышленность Урала в XIX—XX веках. — М. : АИРО-XX, 2002. — С. 273—297.

11. Кимерлинг. Политическая компания «Дело врачей» в провинции, 1953 год: на материалах Молотовской и Свердловской областей. Дисс. ... канд. ист. наук. — Пермь, 2000.

12. РГАСПИ. Ф. 17. Оп. 132. Д. 496. Л. 87.

13. РГАСПИ. Ф. 17. Оп. 132. Д. 52. Л. 99.

14. РГАСПИ. Ф. 17. Оп. 132. Д. 17. Л. 148—149.

15. РГАСПИ. Ф. 17. Оп. 132. Д. 216. Л. 20.

16. РГАСПИ. Ф. 17. Оп. 132. Д. 216. Л. 22—23, 32.

17. РГАСПИ. Ф. 17. Оп. 132. Д. 52. Л. 181—185.

## ГОСУДАРСТВЕННОЕ СЕЛЬСКОХОЗЯЙСТВЕННОЕ ПРЕДПРИНИМАТЕЛЬСТВО НА УРАЛЕ В УСЛОВИЯХ МНОГОУКЛАДНОЙ ЭКОНОМИКИ В НАЧАЛЕ 20-Х гг. XX в.

В условиях смешанной экономики в 90-х гг. XX в. России, как и в начале 20-х гг. XX в., когда начался переход к новой экономической политике, регулирующая роль рынка соединяется с государственным регулированием.

Деятельность государства в эти периоды имела общие особенности и была направлена в первую очередь на выработку и проведение законов, адекватных становлению рыночной сферы. Решались проблемы привлечения в страну иностранных инвестиций; осуществления структурных сдвигов в пользу предпрятий, основанных на социалистической собственности; создания основного капитала советских хозяйств и его обновления; дальнейшего совершенствования финансовых отношений, институциональной среды государственного предпринимательства, направленного на совершенствование инвестиций в реальный сектор экономики, мотивацию экономической активности людей, повышение эффективности производства.

В «Примерном крестьянском наказе», составленном на основе 242-х крестьянских наказов, крестьянство требовало передачи высококультурных помещичьих хозяйств со всем инвентарем государству или общинам [1]. Первые совхозы на Урале были организованы в ноябре-декабре 1917 г. — 8 хозяйств. К концу 1918 г. на территории Урала было уже около 60 совхозов [2, с. 386]. Создание совхозов происходило и в 1919—1920 гг. после изгнания Колчака и освобождения Урала от интервентов. К началу восстановительного периода эти советские хозяйства находились в тяжелом положении. В годы гражданской войны они, наряду с коммунами, подвергались разрушению в первую очередь. Представляется невозможным установить точное количество совхозов, существовавших на Урале к началу 20-х гг. XX в. По данным Центрального управления земледелия и советских хозяйств, на Урале насчитывалось 139 совхозов (с учетом приписных хозяйств). По данным проводившейся в 1920 г. Всероссийской сельскохозяйственной переписи в конце 1920 г. на Урале было 155 советских хозяйств, а по сведениям Народного комиссариата земледелия РСФСР — 131 совхоз. По количеству совхозов Урал занимал седьмое место из десяти по стране, опережая только районы Севера и Вятско-Ветлужской зоны [3, с. 165, 188—189.].

Вопросы организации и развития крупного государственного сельскохозяйственного производства рассматривались в 1921 г. уездными партий-

ными конференциями. Были обсуждены задачи и ход организации совхозов, проблемы управления ими. Большое внимание этим вопросам уделяла Екатеринбургская уездно-городская конференция РКП (б), проходившая с 30 декабря 1921 г. по 2 января 1922 г. На конференции была изучена деятельность уездного управления совхозами и колхозами, выяснена численность совхозов, раскрыты некоторые аспекты их хозяйственной работы и намечены перспективы совхозного строительства. В резолюциях конференции подчеркивалась важность организации государственных предприятий в сельском хозяйстве [4, л. 78].

Большое значение в деле улучшения совхозного строительства в регионе имело Уральское областное партийное совещание. Оно состоялось 16—19 января 1923 г. в г. Екатеринбурге. Совещание обсудило проблемы государственного сельскохозяйственного предпринимательства. Было отмечено полное отсутствие сведений о многих приписных совхозах, поставлена задача тщательного изучения дел в советских хозяйствах [5, с. 4]. Была организована работа по обследованию совхозов. В течение 1921—1923 гг. было проведено 7 обследований совхозов [подсчитано по: 6, л. 50; 7, л. 91 об; 8, л. 39; 9, л. 1 об, 7 об; 10]. При этом была получена возможность собрать более точную информацию о состоянии совхозов края.

Совхозная система Урала в восстановительный период была представлена различными типами совхозов. Важным направлением работы стала организация приписных совхозов. «Приписка», то есть сдача совхозов в аренду различным организациям и учреждениям, равно как и наделение предприятий, организаций земель для образования приписных совхозов, широко применялась в 1921—1922 гг. Эти вопросы решались при непосредственном участии действовавших при губернских комитетах РКП (б) сельскохозяйственных комиссий [4, оп. 14, д. 972, л. 21]. Земля для организации пролетарских советских хозяйств отводилась в первую очередь металлургическим и металлообрабатывающим заводам. Так, в июне 1922 г. подотдел приписных совхозов провел два совещания с представителями губернских хозяйственных организаций и различных учреждений. На совещаниях были обсуждены проблемы передачи совхозов, согласованы вопросы управления ими [11, л. 59]. Большую работу по проведению приписки была проведена в Челябинской губернии. На 1 декабря 1921 г. при заводах и правлениях Южно-Уральского горно-

заводского треста существовало уже 21 приписное хозяйство [12, л. 31].

В 1921—1922 гг. на Урале получили распространение такие виды приписных совхозов, как «военсовхозы» (советские хозяйства, приписанные к воинским частям Красной Армии). При этом наряду с обеспечением воинских частей продовольствием они выполняли задачу распространения среди красноармейцев сельскохозяйственных знаний [13, л. 4].

В Пермской губернии некоторое время существовали городские земельные хозяйства — «горземхозы», организуемые советскими органами на один сельскохозяйственный сезон с целью получения продуктов питания для служащих [14, л. 16].

Это был период поиска формы организации государственных сельскохозяйственных предприятий. Неэффективные формы хозяйства отживали. Привлечение средств промышленных предприятий, учреждений, организаций в условиях ограниченных возможностей местных земельных органов в области финансирования совхозного строительства способствовало расширению сети совхозов в 1922 г. до 147 хозяйств. Создание приписных совхозов на свободных землях из фонда государственного земельного имущества не привело на Урале, как в некоторых центральных районах страны, к уменьшению сети совхозов. Приписные хозяйства сыграли важную роль в обеспечении продовольствием трудящихся промышленных предприятий Урала в период обострения продовольственного кризиса 1921 г.

Примером государственного сельскохозяйственного предпринимательства в начале 20-х гг. XX в. является деятельность уральских организаций по созданию акционерного общества «Трактор-Межрабпом на Урале». В октябре 1922 г. в Уральское бюро ЦК РКП (б) и Уральское экономическое совещание (УралЭКОСО) поступило предложение организации «Международная рабочая помощь» о создании на Урале в виде пробного опыта крупного государственного механизированного хозяйства зернового направления. При этом «Межрабпом» брал на себя половину всех предполагавшихся расходов — 300 тысяч рублей золотом [15, с. 79].

Производственная помощь восстановлению народного хозяйства России являлась в двадцатые годы главным направлением работы «Межрабпома». В частности, на Урал в Тойкинский совхоз Пермской губернии был направлен в 1922 г. с целью восстановления сельскохозяйственного производства американский тракторный отряд под руководством Гарольда Вэра [16, с. 12—49]. В аренду «Межрабпому» был сдан также совхоз «Пинаево» Челябинской области [17, с. 23].

Предложение «Межрабпома» было принято, была развернута большая организаторская работа по его претворению в жизнь. В сентябре-октябре 1922 г. состоялся ряд совещаний представителей уральских партийных, советских и хозяйственных

организаций и «Межрабпома», на которых обсуждался технический проект предприятия. Наиболее целесообразной формой объединения средств «Межрабпома» и местных советских и хозяйственных организаций и учреждений была признана форма акционерного общества. Наряду с «Международной рабочей помощью» его акционерами-учредителями стали Уральское отделение Народного комиссариата земледелия, Екатеринбургский губернский исполнительный комитет Советов рабочих, крестьянских, красноармейских и казачьих депутатов, Уральский металлургический трест, Башкирский сельскохозяйственный трест и другие. Полномочия представителя «Межрабпома» в правлении Общества — им стал немецкий коммунист К.К. Эрлих — определялись специально разработанным «Положением» [18, л. 34; д. 86, л. 8; д. 103, л. 3]. В сентябре 1922 г. Уральским экономическим совещанием был разработан проект устава акционерного общества. Оно получило название «Уральское сельскохозяйственное акционерное общество «Трактор-Межрабпом на Урале». (В обиходе его стали называть по-разному: Тракторное общество, общество «Трактор», Тракторные совхозы).

Общество «Трактор-Межрабпом на Урале» было занесено в реестр юридических лиц под № 206 [19]. Его задачами назывались в уставе организация крупных сельскохозяйственных предприятий с механической обработкой земли, получение сельскохозяйственной продукции для снабжения тружеников промышленных предприятий на Урале, распространение среди земледельческого населения края высококачественных семян хлебных культур и пропаганда идеи применения тракторов в сельском хозяйстве. Таким образом, деятельность общества была подчинена целям организации крупного государственного сельскохозяйственного предпринимательства.

Согласно Уставу, право преобладающего участия в акционерном обществе «Трактор-Межрабпом на Урале» мели государственные предприятия. Им должно было принадлежать не менее 51 % общего количества акций. В уставе говорилось также о регулирующей роли социалистического государства по отношению к акционерному обществу. При этом указывалось на то обстоятельство, что в случае отхода от линии пролетарского государства функционирование общества немедленно прекращалось [20, л. 5—7].

В декабре 1922 г. в целях контроля работы по организации Тракторного общества Уральское бюро ЦК РКП (б) рассмотрело и признало неудовлетворительными результаты деятельности комиссии Уральского экономического совещания по подбору участков для его совхозов. Земли в Челябинской губернии оказались непригодными для использования техники. Поэтому была сформирована комиссия с участием представителей Уралбюро ЦК РКП (б) и специалистов-агрономов. В соответствии с постановлением Уралбюро ЦК РКП (б) от 22 февраля



1923 г. был назначен новый уполномоченный по организации акционерного общества Н.А. Доброклонский [20, оп. 1, д. 63, л. 14—15]. Новая комиссия остановила выбор на совхозах Куяшско-Метлинской группы («Куяш», «Метлино», «Урукуль», «Пасечное»), расположенных в Екатеринбургской губернии и подведомственных Уральскому отделению Народного комиссариата земледелия РСФСР [21, л. 51 об]. Заслушав итоги ее работы, Уральское бюро ЦК РКП (б) 31 мая 1923 г. постановило осуществить передачу совхозов в двухнедельный срок. В середине июня 1923 г. местные органы Рабоче-крестьянской инспекции проверили исполнение данного постановления. Инспекция установила, что передача совхозов происходит медленно и причиной этого являются местнические тенденции в деятельности Екатеринбургского губернского земельного управления. О результатах проверки было доложено на бюро фракции Екатеринбургского губернского исполнительного комитета Советов рабочих, крестьянских, красноармейских и казачьих депутатов. Под ее контролем передача совхозов была завершена к концу июня 1923 г. Акционерному обществу «Трактор-Межрабпом» были переданы также совхозы «Белокатай» и «Карагайкуль», взятые в аренду у Башкирского сельскохозяйственного треста. В конце июня 1923 г. персонально был решен вопрос о правлении акционерного общества в составе трех человек [20, оп. 1, д. 13, л. 52]. В августе 1923 г. Уралбюро ЦК РКП (б) ознакомило с итогом работ по организации акционерного общества представителя «Межрабпома» товарища Гевези, который совершал поездку с информационными целями по всем уральским предприятиям «Межрабпома» [20, оп. 1, д. 44, л. 11 об]. Изучение истории создания акционерного общества «Трактор-Межрабпом на Урале» говорит о важном его значении не только в качестве источника производства сельскохозяйственной продукции. Создание этого предприятия рассматривалось как событие большой политической значимости. Общество являлось своеобразным пропагандистом принципов пролетарского интернационализма в действии.

Важным мероприятием, направленным на развитие сети совхозов на Урале, стало трестирование. Оно осуществлялось в 1923—1924 гг. Двенадцать наиболее крупных, экономически мощных хозяйств областного значения были объединены в сельскохозяйственный трест — Уральское областное объединение совхозов. Он осуществлял организационное и производственное руководство совхозами. В 1924 г. в его составе был образован Екатеринбургский губернский сельскохозяйственный трест для управления совхозам Екатеринбургской губернии (на ее территории находилось десять из тринадцати трестированных к этому времени совхозов). Сто два небольших совхоза окружного значения (племенные и семеноводческие рассадники и учебные хозяйства)

остались в ведении окружных земельных управлений, кооперативных органов и других организаций.

Складывающаяся система руководства развитием государственного сельскохозяйственного производства еще не обеспечивала всестороннего развития его производительных сил. Вместе с тем формирование совхозной системы — сети предприятий, основанных на государственной собственности на средства производства, создавало предпосылки осуществления планомерного регулирования государственного сельскохозяйственного производства.

Анализ практики организации государственного сельскохозяйственного предпринимательства показал, что самыми жизнеспособными оказывались трестированные совхозы. Наиболее неустойчивыми были совхозы арендно-приписной системы. Они находились в ведении организаций, не связанных непосредственно с сельским хозяйством. Земельным органам трудно было контролировать их работу. Организационно-техническая слабость хозяйств этого типа (как правило, приписывались маломощные совхозы), неумение руководителей предприятий организовать рентабельное производство на приписываемых землях обусловили необходимость ликвидации арендно-приписной системы. Было признано целесообразным постепенное изъятие совхозов из ведения несельскохозяйственных организаций и учреждений, сосредоточение их в системе сельскохозяйственных трестов.

Акционирование капитала, таким образом, оказалось наиболее эффективным путем решения проблем организации сельскохозяйственного производства в условиях введения нэпа и трансформации командно-административной экономики эпохи «военного коммунизма» в рыночное хозяйство.

#### Литература

1. Известия Всероссийского Центрального Исполнительного комитета Советов крестьянских, рабочих, солдатских и казачьих депутатов: Орган Всероссийского Центрального Исполнительного комитета Советов крестьянских, рабочих, солдатских и казачьих депутатов. — 1917. — 13 мая.
2. Обзор хозяйства Урала за 1924—1925 гг. — Свердловск : Изд-во Уралоблстатуправления, 1926. — 395 с.
3. Зеленин, И.Е. Совхозы в первое десятилетие Советской власти: 1917—1927 / И.Е. Зеленин / отв. ред. П.Г. Стасюк. — М. : Наука, 1972. — 392 с.
4. РГАСПИ — ф. 17. — Оп. 13 — Д. 1263.
5. Постановления Уральского областного совещания РКП (большевиков) с 16 по 19 января 1923 г. — Екатеринбург : Изд-во Уралбюро ЦК РКП (б), 1923. — 25 с.
6. ЦДОСО — Ф. 225. — Оп. 1. — Д. 494.
7. ОГАЧО — Ф. 166. — Оп. 1. — Д. 43.
8. ГАКО — Ф. р-138. — оп. 1. — Д. 171.
9. ГАСО — Ф. р-1633. — Оп. 1. — Д. 80.

10. Звезда: Орган Пермского областного комитета и городского комитета КПСС, областного и городского Совета депутатов трудящихся. — 1922. — 8 сентября.

11. ЦДООСО — Ф. 76. — Оп. 1. — Д. 499.

12. ОГАЧО — Ф. 316. — Оп. 1. — Д. 395.

13. ГАКО — Ф. р-1563. — Оп. 1. — Д. 1.

14. ГАНИОПДПО — Ф. 580. — Оп. 1. — Д. 225.

15. «Межрабпом» — Советской России, 1921—1925: Публикация / подг. Ю.А. Львунин, Б.М. Забарко // Советские архивы. 1969. № 6. — С. 72—82.

16. Это ценил Ленин: Американский тракторный отряд Г. Вэра в Тойкино в 1922 г.: Документы и материалы. — Пермь: Пермское кн. изд-во, 1960. — 59 с.

17. Эринг Р. Совхозы Межрабпома. — М.: Межрабпом, 1924. — 34 с.

18. ГАСО — Ф. р-147. — Оп. 1. — Д. 64.

19. Экономическая жизнь: Орган Всероссийского Совета Народного Хозяйства РСФСР. — 1927. — 14 октября.

19. ГАСО — Ф. р-147. — Оп. 1. — Д. 156.

20. ГАСО — Ф. р-1479. — Оп. 1. — Д. 16.

### Сокращения

Военсовхоз — военное советское хозяйство.

Волком — волостной комитет.

ГАКО — Государственный архив Курганской области.

ГАНИОПДПО — Государственный архив новейшей истории и общественно-политических движений Пермской области.

ГАСО — Государственный архив Свердловской области.

Горземхоз — городское земельное хозяйство.

Межрабпом — «Международная рабочая помощь».

ОГАЧО — Объединенный государственный архив Челябинской области.

РГАСПИ — Российский Государственный архив социально-политической истории.

ЦДООСО — Центр документации общественных организаций Свердловской области.

## ПОЖЕРТВОВАНИЯ И СОЦИАЛЬНАЯ ПОМОЩЬ ОБУЧАЮЩИМСЯ В ЮЖНОМ ЗАУРАЛЬЕ: ДОСОВЕТСКИЙ ПЕРИОД

Новый виток общественно-экономического развития России, капитализация с ее грабительской приватизацией народной собственности привели к баснословному обогащению одних и значительному обнищанию других. Материальные трудности породили отсев из школ и безнадзорность детей, ликвидировать которые в какой-то степени возможно путем благотворительности и попечительства. Однако состоятельные предприниматели не спешат с гуманитарной помощью образованию, да и государство еще не разработало систему поощрительных мер за благотворительность. В связи с этим уместно обратиться к истории и критически использовать позитивный опыт наших предшественников в развитии образования. Предлагаем материалы, относящиеся к Южному Зауралью, многие из которых были аналогичны для всей Российской империи.

Государственных средств, выделяемых правительством образовательным школам, не хватало, поэтому они нуждались в дополнительной материальной помощи. Один из источников был найден — добровольные пожертвования граждан. В феврале 1816 г. Министерство народного просвещения приняло постановление «О наградах для благотворителей училищ». В нем указывалось, что в училищах необходимо иметь специальные прошнурованные книги в сафьяновом переплете с золотым обрезом для записи имен благотворителей и указанием внесенных пожертвований. Далее приводились поощрительные меры в зависимости от внесенных средств. Человека, пожертвовавшего не менее 1000 руб., следовало называть почетным благотворителем, а в училище на особой доске в золоченой раме «изображать золотыми буквами чин, имя, отчество, фамилию с означенными пожертвованиями». Внешние свыше 3000 руб., к тому же, изображались на портрете, помещенном в учебном заведении; пожертвовавшие свыше 5000 руб. заносились в Рескрипт с императорской подписью, имена внесших 20 000 руб. МНП предоставляло «на высочайшее его императорскому величеству усмотрение». После смерти таких благотворителей в училищных залах устанавливались на пьедесталы их памятники. Постановление было подписано министром народного просвещения графом Алексеем Разумовским и разослано по всей России.

В Курганском и Шадринском учебных округах Южного Зауралья придерживались положений этого документа. Начало благотворительной деятельности было положено Курганским Благородным Обществом, которое организовывало сборы средств путем подписных листов. Подобным образом в 1818

и 1819 гг. было пожертвовано, соответственно, 330 и 140 руб. на приобретение книг для училищной библиотеки [1, л. 7]. Благотворительную помощь оказывали люди самых различных социальных групп, должностей и званий. В книгу с сафьяновым переплетом и золотым обрезом были внесены имена курганского городского исправника, купцов и чиновников, коллежских асессоров и титулярных советников, священников, военных, крестьян. Небольшие суммы в пользу мужского высшего начального училища вносили заезжие чиновники: по 5 руб. пожертвовали магистр Московского университета Лидин и директор училищ Тобольской губернии надворный советник И.П. Менделеев (отец знаменитого химика). В середине XIX века в России на 5 руб. можно было купить мужской костюм-тройку и хромовые сапоги. Ежегодные суммы поступлений были от 20 до 500 руб. При открытии Богородице-Рождественского приходского училища местные купцы, а также иногородние, ведущие торговлю в Кургане, обязались ежегодно жертвовать до 69 руб. серебром на нужды учебного заведения. Содержатель питейного откупа обязался в течение трех лет вносить по 50 руб., а зажиточный крестьянин уезда Павел Иванов — по 15 руб. серебром ежегодно. Но вскоре многие благотворители по разным причинам отказались от взносов [2].

Спокойная и размеренная жизнь курганских обывателей была потревожена ссыльными декабристами. В 1830—1857 гг. в Кургане на поселении в разное время проживало тринадцать декабристов (Н.В. Басаргин, Ф.М. Башмаков, А.Ф. Бригген, В.К. Кюхельбекер, В.Н. Лихарев, Н.И. Лорер, М.М. Нарышкин, М.А. Назимов, И.С. Повало-Швейковский, А.Е. Розен, П.Н. Свистунов, И.Ф. Фохт, Д.А. Щепин-Ростовский), внесших посильный вклад в дело становления образования в г. Кургане. Государственным преступникам многое запрещалось, в том числе и преподавательская деятельность. И, тем не менее, они пытались каким-то образом оказать помощь народному образованию. Ссылные оставались верны своим программным документам, в которых одним из условий было распространение грамоты среди народа. Реализацию своих планов декабристы стали осуществлять через благотворительные пожертвования Курганскому уездному училищу: дарили книги, комплекты периодических изданий прошлых лет, денежные суммы. Пример благотворительной помощи показала Елизавета Петровна Нарышкина, жена декабриста М. Нарышкина, бывшего гвардии полковника. Она пожертвовала для фундаментальной библиотеки книги «Описание войска Донского», «Новая

Греция». Среди многочисленной литературы были довольно дорогие издания, в частности, сочинения Эразма Роттердамского стоимостью в 20 руб., «Детская книжка» — 41 руб. Книжные полки училища пополнились журнальной библиотекой декабриста Назимова, которую оценили в 220 руб., собранием польских королей, подаренных Бриггеном. Он же пожертвовал «Историю Фукидида» на греческом и латинском языках. Особую активность в благотворительной деятельности проявила баронесса Анна Васильевна Розен, жена А. Розена, подарившая историческую литературу и статистическое описание Российской империи. Декабристы Басаргин и Фохт не располагавшие большими личными библиотеками, пожертвовали училищу журнал «Современник» за 1842 г. и «Журнал министерства внутренних дел» за предыдущие три года. Кроме литературы, ссылными были подарены карта Российской империи, географический атлас [3, л. 10—21].

Делались и денежные пожертвования. Различные суммы (от 13 до 26 руб.) были внесены Басаргиным, Повало-Швейковским, Щепин-Ростовским, деньги по тем временам не малые. В середине XIX века российский рубль был очень весом: на него можно было купить 6 пудов пшеничной муки, столько же стоил пуд первосортного говяжьего мяса, от 30 до 200 руб. стоили дома с надворными постройками. В одном из отчетов того времени было указано: «В числе означенных пожертвований могут считаться взносы проживающих в Кургане Михайла Александровича Назимова на 62 р. 85 с половиной к., Петра Николаевича Свистунова на 40 р. и состоявшего на службе в Курганском окружном суде Александра Федоровича Бриггена — 113 р. 14 с четвертью к. серебром». Особое милосердие проявил Свистунов к побочному сыну декабриста Бярятинского П.П. Тернугову. Мальчик жил и воспитывался в семье декабриста вместе с его собственными детьми. Он окончил Тобольскую гимназию и почти 45 лет работал народным учителем. Уехав в центральную Россию, Свистунов систематически до самой своей смерти переписывался с Терпуговым, который скончался в 1909 г. в селе Петропавловском Тюменского уезда [4, л. 56 об.].

Иногда денежные фонды учреждений народного образования пополнялись за счет духовных завещаний состоятельных граждан. Так, купеческая вдова Березина в предсмертном наказе отметила, что завещает по 500 руб. женской гимназии, трем приходским училищам, Курганскому Николаевскому детскому приюту. Деньги помещались в банк и оставались неприкосновенными, а проценты с них шли на нужды указанных детских учреждений [5, с. 53].

Одним из путей сбора денежных средств были подписные листы, с помощью которых чиновники народного образования пытались поправить финансовые дела. На заседании педагогического совета Курганского высшего начального училища в 1916 г.

было решено для организации неприкосновенного фонда устроить сбор по подписному листу среди учащихся, родителей, обществ и частных лиц. Пожертвования собирались на строительство школьных зданий, на помощь нуждающимся ученикам. В 1917 г. был организован сбор денег на пополнение средств родительского комитета. Курганцы внесли различные суммы — от 1 до 10 руб. Всего по подписному листу собрали 116 руб. [6, л. 14].

Русско-японская и первая мировая войны значительно истощили царскую казну. Правительство призывало к пожертвованиям, к организации различных благотворительных обществ. В 1906 г. было открыто «Общество повсеместной помощи пострадавшим на войне солдатам и их семьям». Обращения, листовки, положения, рассылались по всей России. В них говорилось об оказании посильной помощи обществу, о поощрении за пожертвования. В фондах Государственного архива Курганской области сохранилась информация о наградах за благотворительную помощь. Министерством внутренних дел были утверждены особые нагрудные знаки — золотые жетоны 1-й степени с бриллиантовыми розами и 2-й степени, серебряный жетон 3-й степени с золотой эмблемой и т. д. Для менее обеспеченных предлагался медный знак. Желающие иметь эти награды должны были оплатить их стоимость и изготовление (от 59 коп. до 65 руб.), которое поручалось фирме Фаберже.

В 60-х гг. XIX века при курганских школах начали работать попечительские советы, которые формировались из состоятельных граждан. В состав обязательных членов попечительского совета курганской женской школы вошли попечительница учебного заведения, городской староста, смотритель уездных училищ. Кроме того, был включен представитель от дворян — земский исправник, от купцов — Д.И. Смолин, который стал первым председателем попечительского совета. В состав этого органа стали привлекать состоятельных людей с условием ежегодных членских взносов. От Тобольского губернского управления поступило уведомление о том, что чиновники Кургана изъявили желание на ежегодные пожертвования в пользу школы, а общество купцов и мещан дало «приговор» об ежегодных денежных взносах, получаемых от записи в гильдии и от оформления торговых документов. К 1864 г. из этих источников в школу поступило 1051 рубль [7, л. 10].

Попечителями женского училища стали купеческие жены Березина, Несговорова, Смолина, обязавшиеся выплачивать по 50 руб. ежегодно. Такую же сумму пожертвовали в 1867 г. купец 1-й гильдии Меньщиков и купец 2-й гильдии Смолин. Взнос в попечительский совет сделали и сыновья купцов Осипова, Папулова, Несговорова. При открытии четвертого класса Курганской женской прогимназии попечительским советом было предложено со-

стоятельным гражданам сделать денежные пожертвования. Купцы Дерягин и Шветов обязались в течение пяти лет вносить по 50 руб. Их примеру последовали братья Меньшиковы и Иван Бронников, 25 руб. пожертвовал Илья Кошечев. Для открытия параллельного класса в Курганском 2-классном училище нужны были средства. Деньги для этой цели внес купец Соколов, благодаря чему появилась возможность обучать еще 50 детей. Шадринский купец 1-й гильдии Соснин купил за 2500 руб. двухэтажный каменный дом с мезонином и пожертвовал его городскому 4-классному училищу [8, с. 79].

В марте 1892 г. в Южном Зауралье было учреждено «Общество попечения об учащихся в учебных заведениях г. Кургана», цель которого — оказание социальной помощи обучающимся. Через пять лет существования, оно имело отлаженную организационную структуру. Общество возглавлял совет, состоящий из председателя, его заместителя, казначея и секретаря. «Непременными» членами являлись городской Голова и штатный смотритель училищ. В ревизионную комиссию входило три человека, как правило, из купеческого сословия. В состав «правительственных» агентов избиралось также три человека, а в почетные члены общества — десять состоятельных горожан. В 1895/96 уч. году в попечительскую организацию входило 154 действительных члена, из которых одна треть относилась к иногородним горожанам. Среди них были представители Москвы и Петербурга, Омска и Красноярска, Тюмени и Тобольска, а также из Самары, Иркутска, Ялуторовского округа, из больших сел Южного Зауралья (Введенское, Лебяжье, Петухово). Значительную часть действительных членов общества составляли состоятельные люди и, в частности, купцы А. Балакшин, Ф. Дунаев, Е. Несговоров, П. Шветов, П. Юдин и др. [5, с. 50].

Попечительское общество имело устав, в котором указывалась его цель: а) оказывать вспомоществование беднейшим учащимся г. Кургана и округа приобретением для них учебных пособий и платой за право учения; б) доставлять способы к дальнейшему продолжению учения, окончившим курс в учебных заведениях г. Кургана и округа; в) содействовать Городскому общественному управлению, сельским обществам и частным лицам, имеющим надлежащее разрешение в открытии училищ и в расширении существующих; г) открывать и содержать начальные и воскресные школы на собственные средства; д) вообще содействовать делу народного образования устройством библиотек, читален, народных чтений, музеев, книжных складов и публичных чтений. Цель устава трактовалась довольно широко и по сути дела включала задачи и даже содержание работы попечительской организации.

Средства общества формировались разными путями: членскими взносами, составляющими 1 рубль в год; 6-ти процентными поступлениями с

основного капитала, находящегося в Курганском городском Общественном Банке; абонементной платой за пользование библиотекой общества; производством линованной бумаги; организацией платных спектаклей и концертов; проведением лотерей аллегри, дававших деньги от продажи билетов; пожертвованиями. В 1895/96 уч. году основной капитал попечительского общества составлял 1096 руб. 95 коп. [9, л. 36].

На основании поступивших заявлений совет общества оказал материальную помощь ученикам и учебным заведениям. Около 100 рублей было выделено за право учения 33 учеников уездного училища и 20 учениц прогимназии. Обучающимся из бедных семей в мужских и женских народных школах, уездном училище и прогимназии выделили 87 рублей для приобретения одежды и обуви. На них закупили 144 аршина ситца и других материалов, 8 пуховых платков, 20 пар ботинок, 10 пар валенок, 6 пар сапог. Троицкому женскому училищу для работы рукодельного класса общество попечения выдало 30 руб., на 10 из них были закуплены ножницы, бумага, ситец и коленкор, канва и шнуры, иглы и нитки, а также наперстки, крючки и прочие необходимые для рукоделия предметы. Оставшиеся деньги планировалось израсходовать в новом учебном году. В соответствии со сметой совет выдал 69 руб. воскресной школе, на которые закупили бумагу, письменные принадлежности, учебные книги. Среди последних были Азбуки-картинки, Буквари, книги для церковно-славянского чтения. Появилась потребность в волшебном фонаре, на покупку которого председательница совета и казначей выделили еще 70 руб. [10, с. 15].

Предметом особой заботы общества попечения об учащихся была деятельность платной и бесплатной библиотек. Их работой руководила библиотечная комиссия, состоящая из семи членов, в число которых входили А. Балакшин и П. Юдин. Для бесплатной библиотеки отобрали 250 томов из платного абонемента, а список представили курганскому окружному исправнику для утверждения. В июне 1896 г. в присутствии городского Головы, исправника, председательницы общества и некоторых его членов состоялся молебен и открытие бесплатной библиотеки.

Недостаток книг и большое количество читателей заставили библиотечную комиссию приобрести из книжного склада дополнительную литературу. К 1 сентября 1896 г. в бесплатной библиотеке общества насчитывалось 329 наименований книг, а число читателей дошло до 385 человек, из которых 212 были учащиеся курганских школ. В отчете библиотечной комиссии отмечалось: «Книги брались нарасхват, оставались только некоторые тяжеловесные произведения и часто читатели уходили из библиотеки неудовлетворенными или совсем без книг». Из-за недостатка литературы приходилось иногда

давать восьмилетним мальчикам «человеческое тело Бока, учебник минералогии Герда и пр. И многие соглашались взять лучше минералогию, чем уходить совсем без книг — настолько велика потребность в чтении» [11, с. 18].

С разрешения Тобольского губернатора попечительское общество организовало Курганский школьный музей. Задачи его заключались в сборе, хранении, выставке и использовании материалов при обучении. Это были учебные пособия по истории и географии (рисунки, карты, планы городов, рукописи, нумизматические и этнографические коллекции), физике и химии (различные приборы и вещества), естественной истории (гербарии, зоологические, минералогические, геологические коллекции и атласы). Среди экспонатов музея находились продукты различных производств (сельскохозяйственного, текстильного, металлургического, гончарного, стекольного и др.), ремесел и их орудий производства (столярного, бондарного, кожевенного и др.). Члены общества собирали пожертвования в пользу школьного музея.

Социальная помощь обучающимся шла из нескольких источников. Посильную поддержку оказывало уездное земство, Общество вспомоществования, городская управа, общественный банк, родительские комитеты, городское население. Шадринское уездное земство выделяло специальные средства на стипендии ученикам, обучающимся как в Шадринском уезде, так и за его пределами. Так, в 1905 г. оказывалась материальная помощь двум учащимся Московского земледельческого училища и Кунгурского технического училища Губкина, получавшими соответственно 300 и 200 руб. стипендии в память 25-летия царствования императора Александра II; две стипендии по 200 руб. в память коронации «их Императорского Величества Государя Императора Николая II и Государыни Александры Федоровны» планировалось платить обучающимся в любом ремесленном училище [11, с. 385].

Шадринское земство выделяло пособие и за счет особого кредита составлявшего в 1912 г. 3000 руб., в 1913 г. — 3500 руб., а кроме того, ассигновало 300 руб. на обучение детей нижних чинов армии и флота, погибших в войне с Японией. В 1913 г. такие пособия составляли от 30 до 90 руб. в год и ими пользовались 97 человек, среди которых было 67 учениц женской гимназии и 18 человек реального училища [12].

В начале XX века по инициативе земского врача В.А. Любимова было создано Общество вспомоществования нуждающимся ученикам. Председателем и секретарем в течение многих лет являлась Н.К. Лонгинова, начальница Алексеевской женской гимназии. В отчете о своей работе она отмечала, что за десять лет (1905—1915 гг.) была оказана помощь 718 лицам для лечения, приобретения одежды и

обуви, учебников и «взносной» платы за право учения. Общество оказывало помощь учащимся низших и средних учебных заведений, а также бывшим выпускникам средних учебных заведений г. Шадринска для продолжения учебы в других городах [13, с. 5—7].

Социальную помощь ученицам Курганской женской гимназии оказывало Общество вспомоществования при учебном заведении, возглавляемое потомственной дворянской Александрой Галицкой. Под ее руководством в 1910/11 уч. году было собрано 1099 руб., которые внесли за право обучения 25 «недостаточников»; в следующем учебном году доход от сборов составил 1644 руб., израсходованных затем на плату за обучение 40 учениц, в 1912/13 уч. году собрали с населения 1675 руб. 35 коп. и оплатили ими право на обучение 41 гимназистки. За «усердную и полезную деятельность по учреждениям МНП» дворянка А. Галицкая в декабре 1915 г. была «Всемиловнейше пожалована» золотой медалью «За усердие» для ношения на груди на Анненской ленте [14, л. 1].

Посильную поддержку обучающимся старались оказывать родительские комитеты учебных заведений. Среди них особо выделялась деятельность общественного органа Курганской Александровской женской гимназии. Так, например, во втором полугодии 1916 г. родительский комитет организовал дешевые вкусные завтраки и бесплатный чай для всех. Ученицы из малообеспеченных семей получали пищу вообще без оплаты, за счет завещанных средств бывшего председателя попечительского совета гимназии Меньшикова. В январе 1917 г. попечителем Западно-Сибирского учебного округа было утверждено положение о капитале имени знатного купца, согласно которому деньги в сумме 5000 руб. помещались в Курганский городской Общественный Банк, а ежегодные проценты с капитала планировалось использовать на оплату завтраков для беднейших учениц гимназий.

Одним из источников формирования различных специальных фондов являлись кружечные сборы, в которых участвовали учащиеся. Подобная акция была проведена в Кургане 21 мая 1916 г. ученицами Александровской женской гимназии с целью создания при учебном заведении фонда помощи детям-сиротам воинов, погибших в первой мировой войне. Весь город условно был разбит на 25 районов сбора денег. Горожанами было пожертвовано 1040 руб. 75 коп. На «кружечные» деньги были приобретены облигации краткосрочного военного займа, а на проценты с капитала попечительский совет учредил Георгиевскую имени императора Николая II стипендию для детей-сирот и воинов, пострадавших в войне 1914—1916 гг. и награжденных орденами Св. Георгия, Георгиевским оружием и Георгиевскими медалями [14, л. 100].

Таким образом, местные органы власти, общественные организации, состоятельные граждане и не очень зажиточные люди Южного Зауралья старались оказывать посильную помощь обучающимся. Однако их жертвования и социальная помощь не могли в полной мере удовлетворить потребности народного образования, финансируемого минимизированными государственными ассигнованиями.

#### Литература

1. Государственный архив Курганской области (ГАКО). Ф. 147, оп. 1, д. 5.
2. Курганский вестник — 1913, 25 июля.
3. ГАКО, ф.147, оп. 1, д. 3.
4. ГАКО, ф.147, оп.1, д.1.
5. Емельянов, Н.Ф. Город Курган, 1782—1917, Соц.-эконом. история / Н.Ф. Емельянов. — Курган : Изд-во Кург. гос. пед. ин-та, 1991. — 256 с.
6. ГАКО, ф. 147, оп. 1, д. 88.
7. ГАКО, ф. 147, оп. 1, д. 5.
8. Немирова, О.Г. и др. Курганская школа в XIX — начале XX века / О.Г. Немирова. — Курган : Изд-во Кург. гос. пед. ин-та, 1993. — 137 с.
9. ГАКО, ф.169, оп.1, д.1.
10. Отчет Общества попечения об учебных заведениях г. Кургана за 1896/97 уч.год. — Курган : Тип. Ф.И. Шубина, 1897. — 23 с.
11. Журналы Шадринского уездного земского собрания XXXV и XXXVI чрезвычайных сессий 1904 года. — Шадринск : Тип С.И. Иванчикова, 1905. — 1499 с.
12. Михайлова, Н. Кто получал именную стипендию / Н. Михайлова // Шадринский курьер. — 1999, 3 июня.
13. Лонгинова, Н.К. Обзор Общества вспомоществования нуждающимся учащимся Шадринского уезда за 10 лет существования / Н.К. Лонгинова. — Шадринск, 1915. — 36 с.
14. ГАКО, ф. 63, оп. 1, д. 91.

## ЧЕЛЯБИНСКАЯ УСАДЬБА ВТОРОЙ ПОЛОВИНЫ XIX ВЕКА (ПО АРХЕОЛОГИЧЕСКИМ ДАННЫМ)

В ходе исследований проведенных в 2004 году отрядом Археологического научного центра совместно с сотрудниками Челябинского научного центра УрО РАН, был исследован комплекс построек, состоящий из жилых и хозяйственных сооружений, причем часть из них, по всей видимости представляет собой фрагмент одной усадьбы.

К жилым сооружениям были отнесены остатки трех домов, имеющих каменные фундаменты и расположенные в одну линию соответствующую современной застройке улицы Кирова (рис. 1). Восточные части двух из них уничтожены котлованом находившегося некогда здесь кинотеатра «Октябрь». По сохранившимся фрагментам можно восстановить площадь только южного сооружения, которая составляла почти 98 кв. м (11,5 × 8,5 м). Здание имело прямоугольную форму, ориентировано по линии север — юг, параллельно ул. Кирова. Построено на ленточном фундаменте шириной 50—75 см, сложенном из крупных необработанных камней в один — два ряда, на известковом растворе. Фундамент был опущен в траншею глубиной 60—80 см (от уровня материка), идущую по периметру неглубокого котлована сооружения, подрезающего материк не более чем на 10 см. Заполнение котлована здания представлено современным мусором, образовавшимся в ходе разрушения здания в XX веке. К северо-восточному углу здания был пристроен линейный фундамент, ориентированный по линии запад — восток, который, скорее всего, представлял собой остатки брандмауэра, выполнявшего, по всей видимости, еще и функции дворового ограждения.

В отличие от вышеописанного фундаменты центрального и северного сооружений, были построены непосредственно в котлованах зданий, глубиной

2 и 1,5 м соответственно. В качестве связующего материала также использован известковый раствор. Щели между неровными краями крупных камней, как и у южного сооружения, были забутованы мелким щебнем. В данном случае сохранились лишь фасадные части фундаментов, длина которых составляет по 11 м у центрального здания и 8,5 м у северного здания.

Заполнение котлованов обоих сооружений, также как и в первом случае представлено современным мусором, образовавшимся в ходе руинизации здания в XX веке. Лишь в самом низу, в южной части центрального сооружения был зафиксирован слой, относящийся ко времени функционирования здания. В этом слое были обнаружены остатки печи, находившейся, по всей видимости, в подвальном помещении здания. Печь была почти полностью разрушена, сохранился только фрагмент пода. Также были зафиксированы фрагменты западной и северной стенок, сложенных из кирпича в два ряда. Судя по всему, печь имела прямоугольную, либо квадратную форму. В центре фиксировался мощный слой прокала и угля, мощностью до 12 см.

Строительный котлован, на участке которого проводились археологические исследования, по плану 1873 года приходится на дворовые места №№ 417, 469 и 470.

Угловое место под № 417 и западный край № 416 в середине XIX века был занят двором губернского секретаря Южакова, № 416 — усадьбой мещанина Лялина [1]. В 1854 году вдова чиновника Южакова продала мещанке Наталье Федоровой Елисеевой участок № 417, а также часть дворовых мест №№ 416 и 469; позже двор перешел по наследству к ее сыну, Николаю Афонасьеву Елисееву, который



Рис. 1. Фрагмент плана северо-восточной части раскопа. Фундаменты жилых сооружений.



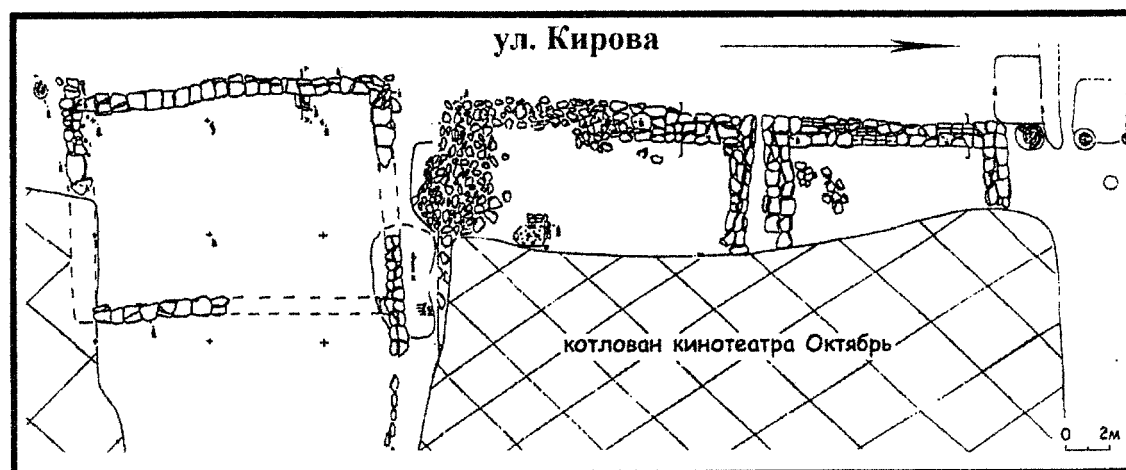

Рис. 2. План центральной части раскопа. Фрагмент усадебного комплекса

в 1868 году построил здесь пятиколонный (по фасаду) дом на каменном фундаменте [2]. В 1873 году на дворе купца Елисеева располагались следующие постройки: «Деревянный дом при нем 2 анбара, 2 завозни, погреб, каретник, конюшня, сарай и баня» [3]. В начале XX в. дом перешел в собственность купца Ульдана Ахметова, который построил каменный двухэтажный дом с каменными службами.

На дворовом месте № 470 находился двор Григория Васильевича Попова: «дом полукаменный в 9 комнат, 2 каменные лавки, каменная кладовая о

3-х выходах, каменный погреб и баня, деревянные: конюшня, коровник и навес, крыты железом. Номер квартала — 29, номер дворового места — 470, номер по улице — 11» [4].

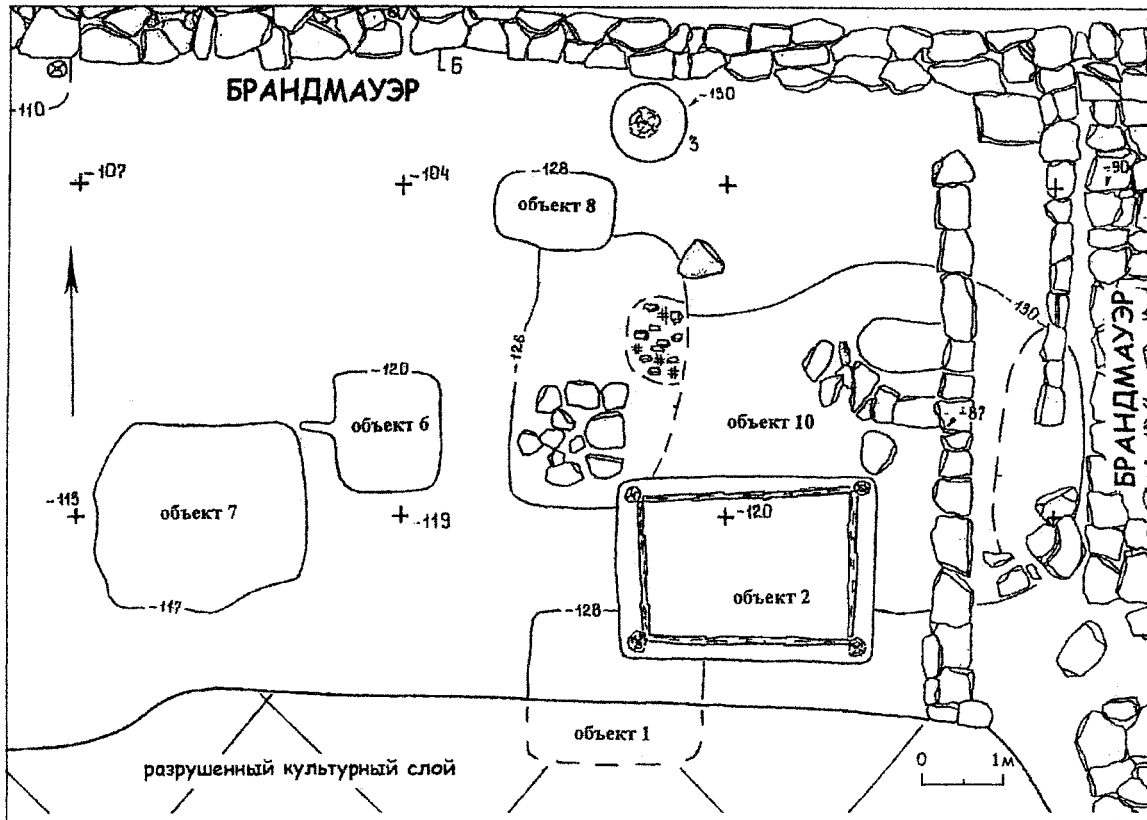
Основания брандмауэров, расчищенные в ходе проведения археологических исследований (рис. 2), хорошо оконтуривают двор Иппова и двор Ахметова, в более раннее время принадлежавшие Елисеевым и Южаковым.

В глубине двора Г.В. Попова было расчищено несколько построек, которые располагались компак-



Рис. 3. Фрагмент плана центральной части раскопа. Хозяйственные объекты

тной группой на относительно небольшой площади, образуя, таким образом, комплекс, состоящий из шести сооружений.

Данный комплекс включает в себя один погреб (рис. 2, объект 7), остатки небольшой наземной конструкции (рис. 2, объект 6), подсобное помещение (рис. 3, объект 10) и деревянный короб (рис. 2, объект 2), а также два сооружения, определить назначение которых не представляется возможным, в силу отсутствия остатков каких-либо конструкций (рис. 2, объекты 1, 8). Планиграфическая ситуация на данном участке наглядно показывает, что объект 2 и объект 8 занимают более позднюю позицию по отношению к объекту 10, а объект 2 еще и по отношению к объекту 1. Исходя из заполнения и находок, а также конструктивных особенностей (короб сколочен тннутыми гвоздями из досок очень хорошей сохранности), объект 2 датируется серединой XX века. Что касается объекта 8, то определить его более четкую хронологическую позицию мы не можем, так как культурный слой на данном участке раскопа значительно подрезан, и все объекты зафиксированы практически на уровне материка (исключение объект 2), а находок в ходе выборки заполнения объекта 8 не найдено.

Материал, полученный из других объектов, входящих в данный комплекс, прежде всего керамика, представлена в основном фрагментами неполивных сосудов и в очень малой степени фрагментами мореной и поливной посуды (см. таблицу). Накопленный за годы археологических исследований культурного слоя г. Челябинска материал дает нам в целом представление о развитии керамического комплекса. Для слоя XVIII века характерна гончарная керамика коричневого и серо-коричневого обжига, с примесью крупного песка и мелкого галечника. В конце XVIII первой половине XIX вв. к упомянутым видам керамики добавляется посуда красной и красно-коричневой глины, а также серо-черная (мореная). Со второй четверти XIX века в слое появляется поливная керамика, которая во второй половине XIX века, на ряду с мореной, становится преобладающей [5, с. 168]. Таким образом, исходя из соотношения керамики, данный комплекс можно датировать серединой XIX века.

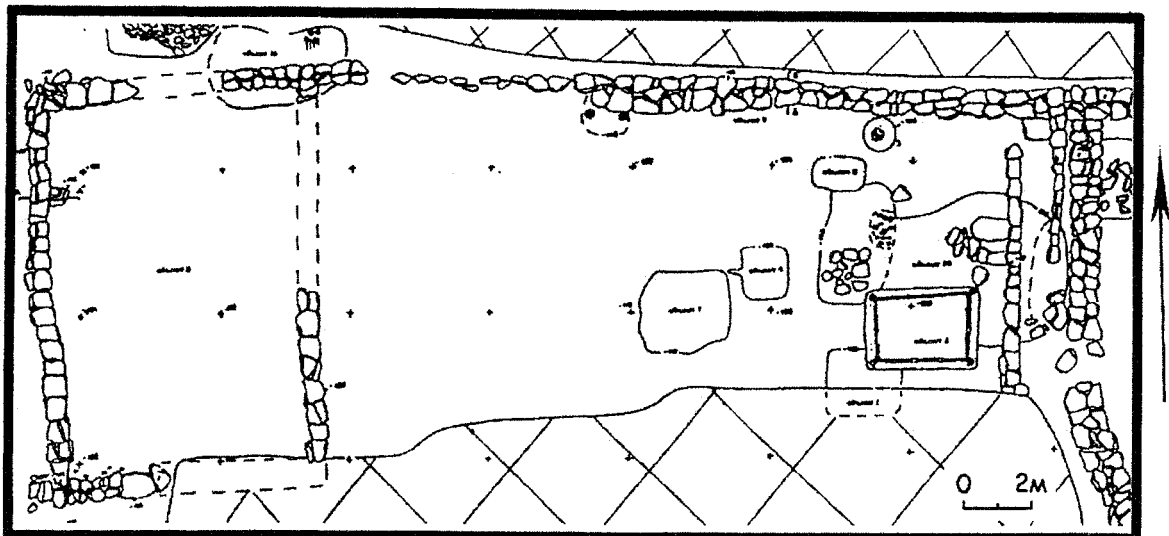
Таким образом, данная группа объектов представляет собой единый в хронологическом и хозяйственном отношении комплекс (исключение составляют поздние объекты № 2 и № 8). Данный комплекс можно рассматривать в рамках хозяйственных и подсобных помещений, принадлежащих одной усадьбе. По типу планировки эту усадьбу предположительно (в виду неполной сохранности) к замкнутому, веночному двору [6, с. 243, рис. 104, 10]. Планиграфические наблюдения, анализ полученного материала и архивных данных позволяет связывать его с южной жилой постройкой (дворовым местом Григория Васильевича Попова). Описанные в архивных докумен-

тах: каменная кладовая, каменный погреб, баня, деревянные конюшня и коровник располагались по всей видимости южнее исследованного фрагмента усадебного комплекса и были уничтожены проводившимися ранее строительными работами. А упоминаемый в них навес, крытый железом возможно на наш взгляд соотносится с объектом 10, использовавшийся вероятно всего как летняя кухня. В заполнении его, на дне, были обнаружены остатки печи, а рядом, в углублении, развал двух корчаг.

### Соотношение керамики разных групп (по технологии обжига) из объектов

Группы керамики	Объект 1	Объект 6	Объект 7	Объект 10
Керамика окислительного обжига	66 %	73 %	48 %	81 %
Керамика восстановительного обжига	34 %	27 %	33 %	12 %
Поливная керамика	—	—	19 %	7 %

Остальные объекты, выявленные в ходе археологических работ на данном участке, на сегодняшний момент не позволяют соотносить их с какой либо усадьбой или, по крайней мере, между собой. В заключение необходимо отметить, что исходя из рассмотренного материала исследованные усадебные комплексы по своей архитектуре и планировке в целом соответствуют общероссийскому городскому жилищу, сложившемуся в XIX — начале XX вв. [6, с. 253] Данный тип жилища в литературе также получил определенное название — массового городского жилища [7, с. 296].

### Литература

- ОГАЧО, Ф. И-46, Оп. 1, Д. 372
- ОГАЧО, Ф. И-1, Оп. 1, Д. 3917; Ф. И-1, Оп. 2, Д. 275
- ОГАЧО, Ф. И-3, Оп. 1, Д. 10
- ОГАЧО, Ф. И-3, Оп. 1, Д. 1129
- Самигулов, Г.Х. Глиняная посуда XVIII — первой половины XIX в. из культурного слоя г. Челябинска / Г.Х. Самигулов // Исторические чтения: Материалы науч. конф. Центра историко-культурного наследия г. Челябинска: «Христианство на Урале» (2000), «Вдали от столиц: страницы городского быта» (2001), «Краеведение как явление культуры» (2003) / сост. Э.Б. Дружинина, И.А. Казанцев. — Челябинск: Центр историко-культурного наследия, 2004а. — Вып. 7—8. — С. 168—181.
- Этнография Восточных славян. Очерки традиционной культуры / отв. ред. К.В. Чистов. — М.: Наука, 1987. — 588 с.
- Русские / отв. ред. В.А. Александров и др. — М.: Наука, 2003. — 828 с. — (Сер. «Народы и культуры»).

## ОСОБЕННОСТИ ЮЖНОУРАЛЬСКОГО ЖИЛИЩА РАЗЛИЧНЫХ ЭТНИЧЕСКИХ ГРУПП В XVIII — ПЕРВОЙ ПОЛОВИНЕ XIX вв.

История формирования жилой застройки южноуральских поселений XVIII — первой половины XIX вв. определялась традициями этнических групп населения региона. Эта застройка сочетала многочисленные типы зданий. Принудительное переселение на Южный Урал казаков и крестьян из разных губерний привело к переплетению своеобразных элементов строительной культуры часто очень удаленных друг от друга частей России. Эти традиции смешивались с башкирскими. Поэтому в одном поселке можно было встретить и крытые тесом дворы древненовгородского типа с резными наличниками и крышей с резьбой, и южнорусские мазанки. Разнообразие жилищ во многом определялось наличием строительных материалов в регионе. С.И. Руденко отмечал, что «в то время, как горные скотоводы, в изобилии располагающие строевым лесом, имеют возможность строить не только бревенчатые избы для постоянного жилья, но даже рубленые постройки на местах своих многочисленных временных кочевков, обитатели южных и восточных степей принуждены мириться с мазанками, полуземлянками и жилищами из сырцового кирпича» [1, с. 166].

У кочевых башкир — основного населения края до русской колонизации — были распространены следующие типы переносных и летних жилищ: шалаш, юрта (кибитка), аласык и балаган. Конусообразный шалаш состоял из десяти-двенадцати жердей, воткнутых в землю и связанных вверху. Материал покрытия мог быть разным: трава и сено, солома, хворост, еловые ветки, кора. Внутри шалаша земля покрывалась корой, расстилались половики и тряпье. С.И. Руденко свидетельствует, что «иногда подобные шалашы на кочевках служат жилищем наравне с кибитками» [1, с. 169]. Помимо кочевьев, шалашы строили и в деревнях, но назначение их было не везде одинаково. Шалашы ставили во дворах и использовали как летнее жилье, как навес над погребом или как летнюю кухню.

Шалаш являлся наиболее древним типом жилища у финно-угорского населения. Н.Н. Харузин отмечал, что в XIX в. «шалашеобразные постройки ... не исчезли вполне даже у мордвы, хотя она вообще и сильно подвергается русскому влиянию. У мордвы и у чувашей ... встречаются риги, сложенные из жердей либо непосредственно над поверхностью земли, либо над ямой. Среди этой конусообразной риги устраивается совершенно открытый очаг. Вход в ригу образуется тем, что некоторые из жердей короче остальных и не достигают земли» [2, с. 8].

Другой тип переносного жилья башкир — решетчатая юрта (кибитка, тэрма). По форме можно

было различить калмыцкую (монгольскую) кибитку и киргизскую. Первый тип представлял собой цилиндрический остов из четырех-шести складных решеток, покрытый конической крышей из круглых жердочек. Киргизская юрта отличалась формой покрытия — полусферической, а не конической. Интерьер юрты имел два центра. Первый центр — очаг, другой своеобразной точкой отсчета внутреннего пространства было место напротив входа, считавшееся наиболее престижным. Там обычно раскладывали на подставке высокую гору разноцветных подушек, узорных войлоков, перетянутых декоративно оформленной лентой [3, с. 11].

Внутри юрта разделялась на две части занавеской. Правая от двери часть предназначалась для женщин, большая часть — мужская — служила для приема гостей. Стены нижней части юрты завешивались разноцветными занавесками и половиками, чтобы не видно было решетки. Земля устилалась кошмами, половиками, камышовыми циновками. В XIX в. В.М. Черемшанский еще отмечал наличие посреди юрты очага, для которого делалось углубление в земле [4, с. 146]. Позднее очаг в юрте устраивать перестали.

В зимних поселениях существовали простые надворные постройки для скота. «Зимой, когда уже выпадает глубокий снег, для скота своего подле зимней юрты делают небольшие задворки, калды называемые, следующим образом. Ставят 4 столба, между которыми пространство хитят сучьями и колками, а щели затыкают сеном, хворостом и тростником; покрывают их жердями, на которые наметывают также хворост. Внутри никаких приделок не бывает, как-то яслей и прочего; но корм кладут на пол. Ягнят и телят по рождении несколько времени держат в своих кибитках в особливых загородках или в углу кибитки выкапывают для них ямы» [5, с. 237—238].

Распространены были у башкир и временные жилища прямоугольной формы, например, балаганы (аласык). Аласык мог быть стационарным или переносным. Переносной аласык состоял из четырех лубковых полотнищ, из которых делался балаган. Это сооружение не требовало другого особого покрытия. Остов постоянного аласык состоял из вбитых в землю четырех угловых кольев и нескольких промежуточных кольев с каждой стороны. Коля поперечных стенок заканчивались вверху развилками, на которые укладывались продольные жерди, поддерживающие крышу. Аласык имел дверь и не имел окон. Внутри не было ни очага, ни нар.

Еще один тип временного жилища — срубчатый балаган (бурама). Это примитивный четырехугольный сруб из тонких бревен с двускатной крышей, которая сильно выступала вперед и по бокам. Дверь была одностворчатая, окна отсутствовали, но свет проникал через щели между бревнами. Внутри у дальней стены устраивались нары, а в переднем углу — очаг. Обычно очага для приготовления пищи во временных постройках не делали. Очаги с вмазанными в них котлами на кочевках устраивали вне жилья и огораживали плетнем или загородкой. В бревенчатых срубах кроме камина для отопления, мог быть сбоку очаг с котлом.

Среди постоянных жилищ наиболее примитивной была пластовая изба-полуземлянка. Они встречались у всех этнических групп населения Южного Урала, особенно в степной части региона, где не было леса. Для пластовой избы делался котлован глубиной на 20—40 см, а сверху котлована возводились стены из пластов дерна. Вверху несколько рядов жердей поддерживали настил из хвороста, камыша или бересты, закрытый дерном. Внутри стены обмазывались глиной, глинобитным устраивался и пол. Ближе к двери располагался очаг для приготовления пищи. У противоположной от двери стены находились нары.

Долгое время землянки были распространены у разных этнических групп Южного Урала для хозяйственных сооружений. Например, Н.Н. Харузин описывал риги-землянки, увиденные им у марийцев: «Этот вид риги представляет яму локтя 3 длины, локтя 2 ширины и более 2 локтей глубины. Крыша над ямой сложена ... из досок и покрыта землей, причем она находится по одной плоскости с поверхностью почвы, кроме той части крыши, которая поднимается над печкой. В этом месте над дымовым отверстием устроен конус из жердей» [6, с. 12].

Аналогично пластовым жилищам было устройство саманных изб — из сырцовых кирпичей. В степной зоне Южного Урала и в настоящее время встречаются глинобитные и саманные жилые избы и хозяйственные постройки, сохранившиеся с середины XIX в. Например, хозяйственная постройка в селе Подгорном Троицкого района Челябинской области, глинобитная изба и надворные строения в станице Лейпциг.

В районах богатых камнем-плитняком строили избы из этого материала аналогичной конструкции. Камни неправильной формы скреплялись между собой глиной. Каменные избы были, как правило, небольшие, имели одно окно и дверь. Во многих селах во всех районах Южного Урала сохранились хозяйственные постройки из плитняка. Например, в селе Губернском Челябинской области.

В беслесной полосе были широко распространены плетневые избы, которые встречались из одинарного или из двойного плетня. По периметру квадрата в землю вбивался ряд кольев, которые перепле-

тались лозой или ветвями березы. Снаружи и внутри стена обмазывалась толстым слоем глины. В двойном плетне пространство заполнялось землей. Оба плетня соединялись между собой. Избы из двойного плетня могли быть обмазаны глиной только изнутри. Крыша устраивалась так же, как и в предыдущих типах домов.

Наиболее распространенным типом постоянного жилища были бревенчатые избы. Они встречались как примитивные, так и со сложной конструкцией и архитектурой. В этом типе жилища, как в композиции, так и в декоре наблюдается наиболее выраженное разнообразие этнических традиций. У первых переселенцев дома были двухкамерными (изба-сени) или даже однокамерными, сооружались из крупных, до полуметра в диаметре, лиственничных или сосновых бревен. Первый венец сруба ставился на вкопанные в землю пни или столбы. Постепенно усложнялась планировка домов: появилась «изба-связь» (две избы через сени), «пятистенки» (сени, изба, горница), «шестистенки», дома углом (Г-образные), крестовый дом и другие. В.М. Черемшанский отмечал, что «дома крестьян строятся на фундаментах или столбах, а старой постройки — на земле. Большая часть домов имеет по две избы, а многие и по три, из коих одна всегда содержится в чистоте и опрятности» [4, с. 216].

В середине XIX в. в селах, особенно северной зоны Южного Урала, распространились каменные жилые дома. Вблизи городов-заводов, выпускавших чугунное литье, таких как Каслинский и Кусинский, они декорировались металлическими решетками и другими подобными элементами. Например, жилые дома, расположенные в центре села Огнево Челябинской области, не уступают городским. Они декорированы пилястрами и фигурными наличниками, а также металлическими парапетами над домами и воротами усадьбы.

Постоянное жилище башкир имело такую же структуру, как и юрта. Дом делился на две части занавесью — шаршау [3, с. 10]. Между отделениями башкирской избы не было сообщения, имелись разные входы снаружи. Подпольная часть изб у них никогда не использовалась для погребов.

При строительстве дома башкиры соблюдали целый ряд ритуалов. Уже на стадии выбора места для нового дома предусматривались магические действия. Его нельзя было строить на месте старого, так как прежние домовые не дадут жить спокойно. Перед закладкой фундамента очерчивали квадрат. Чтобы хорошо жить в будущем доме, старики читали молитву из Корана, которая приобретала в данном случае функцию оберега. В фундамент дома закладывали серебряные монетки [3, с. 9]. Переплетение исламских, христианских и языческих традиций характерно для Южного Урала с его обилием этнических и субэтнических групп. Аналогичные поверья существовали у русских. Язычество в сво-

их земледельческих и бытовых формах существовало. Например, в качестве домовых.

И.И. Лепехин описывал особенности интерьера башкирской избы начала XIX в.: «Избы у них [башкир в деревне Емангуловой] построены так, как у татар: однако такой чистоты в домах как у татар примечается, у них не видно. Вместо печи сделан у них камин, наподобие полуцилиндра, а труба составлена из жердей, обмазанных внутри глиною. От сего камина, который на их языке чувал называется, имеют свою теплоту. Но, чтобы лучше теплота держалась, то, когда прогорят дрова, затыкают из избы отверстие камина рогожным мячиком, приперши двумя колышками. Кроме сего камина есть у них еще небольшой очажок, в котором вделан котел. На сем очажке варят они свою салму и круть. Против камина ставится у них всегда самое лучшее их сокровище — Ейрян. Ейрян сей, держат они в шестигранном турсунке или мешке, сделанном из копченой коровьей или коневой кожи, и вверху сведенном наподобие голенища. Оный мешок нарочито пространен и может вместить около 10 ведер. Но чтобы он не сжимался, то сделано ему деревянное подножие, к которому дно мешка прибито гвоздями, а рукав его или верхнее отверстие прищеплено на веревочках к потолку. Сей мешок каждое утро, и каждый вечер наполняют свежим надоенным молоком, и налив оное болтают через несколько минут с простоквашею, которая всегда в турсунке находится, дабы свежее молоко со старым смешалось и закисло» [5, с. 530—531].

В большой степени на башкирские традиционные деревянные дома были похожи дома татарские. Это объяснялось мусульманскими бытовыми традициями. По мнению Г.Н. Айдаровой тип традиционного деревянного дома казанских татар в основных чертах сложился в Поволжье еще в болгарский период. Его основные признаки присутствовали в татарских деревнях до середины XX века. Богатый дом представлял собой пятистенник или шестистенник, имел два этажа. Вход располагался в центре длинной стороны, он вел в большие сени, разделявшие дом на две половины. В первом этаже размещались кухня, кладовые, жилые комнаты для прислуги. Второй этаж — жилой, хозяйский. Чердачный уровень служил летним жилищем для молодых девушек. Взрослые сыновья строили дом рядом, он соединялся по второму этажу с родительским домом остекленной галереей [7, с. 26].

Это подтверждает В.М. Черемшанский, изучавший Оренбургскую губернию в середине XIX в.: «Внутренне расположение татарских домов у всех одинаково, — различие заключается только в размерах домов и чистоте отделки. Дом зажиточного татарина обыкновенно состоит из двух жилых изб, между которыми ставятся глухие сени, — к сеням примыкает высокое крыльцо, покрытое тесом, а с боков открытое. Одна из жилых изб занимает мес-

то кухни, и в ней живут постоянно, другая, содержащаяся в чистоте и опрятности, служит более для приема гостей и спальню самого домохозяина, — в ней заметна уже некоторая роскошь, — впереди, например, на нарах — разсланы ковры, набросаны перины, подушки; по стенам развешаны полотенца, на печке стоит самовар и поднос с чашками; комната разделяется ситцевой или пестрядиной домашней работы занавесью, за которой обыкновенно прячется женский пол. И по наружному виду дома у зажиточных татар довольно щеголеваты: крыши большей частью тесовые или дранневые, крытые всегда конем; соломенных крыш в татарских деревнях почти совершенно нет; окна о восьми стеклах украшены снаружи наличниками с резьбой, со створными или простыми ставнями, нередко раскрашенными зеленой краской (любимый цвет татар); двор с лицевой стороны загорожен высоким заплотом, ворота одно- и двух-полотняные — тесовые под крышею, во дворах разбросаны амбары, сараи, конюшни для лошадей и особые хлева для рогатого и другого скота; у многих есть огороды и особо устроенные гумна, примыкающие ко двору или отдельно стоящие. Дома менее зажиточных татар по внешнему виду и внутреннему расположению хотя и сходны с домами богатых, но не так обширны, не так опрятны ..., у некоторых, хотя имеются по две избы, но они меньше и ниже, и далеко уступают по отделке и убранству; сени между ними часто открытые, или вовсе без сеней, двор из жердяной загородки, надворное строение состоит из нескольких малоухожженных лачуг, ни гумна, ни огорода нет, и часто сам двор бывает без всякой загородки» [4, с. 170].

Н.И. Воробьев так описывал в 1926 г. облик татарских деревень: «Вдоль узких и кривых улиц тянутся бесконечные заборы, то простые, то богато раскрашенные и украшенные решетками, да амбары и бани. Домов совершенно не видно — они прячутся в глубине дворов за зеленью, выставляя на улицу только свои фронтоны, так, что проезжая по улице нельзя составить представление о домах. Среди традиционных сельских усадеб различаются по своему расположению усадьбы середняка, зажиточного и богатого владельца. У первого дом ставится торцом к улице. Небольшой сад разбивается перед домом за забором. У зажиточного крестьянина дом стоит в глубине двора. Богатый дом стоит также посреди двора, но — он двухэтажный с несколькими расположенными рядом флигелями. Кроме бедняцких, все усадьбы имели высокий глухой забор 2—2,5 метра с хорошими воротами. Перед домом забор понижался или украшался решеткой. Столбы забора украшались цветными шарами. Основная часть забора или не окрашивалась, или окрашивалась в зеленый или желто-коричневый цвет. Решетки раскрашивались яркими цветами: белым, красным, синим, зеленым» [7, с. 26].

Значительным своеобразием отличались планировка усадеб, устройство изб и интерьер у черемисов (марийцев) и у вотяков (удмуртов). Это своеобразие объяснялось сохранившимися древними верованиями и бытовыми традициями. Планировка дома «связью» была характерна для черемисов. Их дома строились без сеней, для перехода из одной избы в другую устраивался помост. В.М. Черемшанский описывал интерьер черемисской избы: «Внутреннее расположение избы таково: вдоль передней стены делаются нары, на коих черемисы спят и едят, внутри нар хранятся их пожитки; у многих есть и столы; от нар идут лавки — с одной стороны до дверей, с другой — до печки; кроме того у некоторых имеются и полаты; печки кладутся как у русских, но только менее по объему и с котлом, вмазанным по правую сторону отверстия; избы большей частью белые» [4, с. 195—196].

В усадьбе черемисов все строения были отдельными. Н.Н. Харузин утверждал, что в устройстве черемисского двора русское влияние в XIX в. было мало заметно: «в нем, как жилое помещение, так и хозяйственные постройки стоят обособленно. Ворота выходят на улицу, против них помещается изба, около них находится коровник соседнего дома. Отдельно стоит на дворе куда, клеть и погреб с конусообразной крышей, и коровник» [6, с. 40]. Функции строения, называемого «кудо» не ограничивались хозяйственными нуждами. По черемисским преданиям там проживал «дух дома», которому следовало приносить «жертвы» в виде еды. Н.Н. Харузин описывал устройство этой постройки: «Черемисское кудо представляет собой четырехугольный сруб, с двускатной, удлиненной над входной стороной крышей. Он вмещает только одну комнату, пол земляной. Внутри помещается первобытный очаг, состоящий из камней. Он обыкновенно открыт, по крайней мере, с одной стороны. Над очагом на перекладине подвешивают котел. Дым выходит через скважины в потолке... Кудо в настоящее время служит обыкновенно кухней или летним жильем» [6, с. 20].

Со временем черемисские деревни и дома во многом стали соответствовать русским строительным традициям, а также традициям других этнических групп, представители которых жили рядом. «В настоящее время черемисские дома строятся по приказанию властей все более и более по русскому образцу; но этот порядок не вполне еще укоренился у них, так как они... строили свои дома и деревни совершенно неправильно, так что угол одного здания подчас был обращен к стороне другого» [6, с. 36].

Наличие двух изб у зажиточных крестьян перекликался с мусульманскими традициями. Косвенно подтверждая влияние на черемисов и вотяков соседних русских и мусульманских традиций И.Н. Смирнов в своих трудах приводит несколько слов, несомненно, заимствованных этими народами из тюрк-

ского: «двор по вотякски азбар, по-черемиски — сарай; ворота по-вотякски и черемиски — капка; пол деревянный по-черемиски кюбар; погреб по-черемиски — нореп и так далее... Многие черемисские названия свидетельствуют о своем русском происхождении: овин, чулан, кутник, клеть, сусек, ларь. Русское влияние в интерьере дома, кроме подробностей обстановки, выразилось в устройстве полов по бревенчатому накату, а не по земле, как было раньше» [6, с. 83]. Однако разделение на две избы у черемисов объяснялось наличием зимнего и летнего помещения, а не мужской и женской половины.

Архитектурные традиции удмуртов (вотяков) на Южном Урале очень напоминали черемисские. Особенностью являлась традиция особого устройства очага в избе. По свидетельству Н.Н. Харузина: «У вотяков... почти все избы курные одноэтажные, но они выше изб русских. Низенькие окна числом не больше трех, обращены большей частью во двор. Одно из окон обыкновенно косячатое, другие же волоковые... Только у зажиточных вотяков изба делится сенями на две половины: летнюю — белую, зимнюю — черную. Дверь, ведущая из сеней в черную избу, всегда отворяется внутрь. В отличие от русских: у дверей налево битая из глины печь, которая служит только для печения хлеба, отчего и зимой она топится не каждый день. Все же остальное вотяк предпочитает варить над огнем, вследствие чего на шестке у печи устраивается особый огонь с чугунным котелком, подвешенном на деревянном крюке. ... Вдоль стены идут нары... В нарах хранятся дорогие женские уборы и одежды. Полатей и полок, как у русских, в избе вотяков никогда не бывает, на всю избу поставлен один стул для отца семейства, в переднем углу стоит стол... Зимой в избу загоняют на ночь всех домашних животных: коров, овец, кур, гусей, уток... Вотяки спят на полу» [6, с. 50].

В.М. Черемшанский отмечал сходство архитектурных традиций черемисов и вотяков: «Жилища вотяков не столь грязны и неопрятны, как жилища черемисов. Внутреннее расположение их жилищ представляет следующую обстановку: около дверей — по одну сторону — большей частью глиняная печь с горнушкою, в которую они выгребают жар по истоплении печи; по другую сторону дверей маленькие нары, служащие для спанья, на них расстилается войлок, а в углу — перины и подушки, которые составляют у них украшение комнаты...; над нарами вверху полаты; нары устраиваются и впереди, а иногда вместо них делаются просто лавки; в переднем углу ставится обыкновенно стол... Жилища вотяков служат зимою приютом для домашних животных... Надворное строение у вотяков состоит из анбарушек, в которых хранится хлеб и другие домашние пожитки, холодных для скота хлевов и т. п. — все это, впрочем, разбросано на дворе без всякой симметрии, у многих же совершенно нет и загороженных дворов. Зимой вотяки

живут в избах, а летом большей частью во дворе — по амбарушкам...; избы преимущественно черные с двумя или не более как тремя окошками, из коих одно или два волоковые. Внутри нет никакой другой утвари, кроме стола, жбана» [4, с. 195—196].

Планировка вотякской усадьбы, также как и у черемисов, отличалась отдельностоящими постройками и наличием летнего помещения. «Во дворе вотяка, кроме обширной избы и клетки, встречается и большой амбар, который тянется через весь длинный двор (в этом амбаре часто семья проводит жаркое летнее время), изба, в которой имеют свое местопребывание женатые члены семьи, иногда еще несколько клеток, наконец, на дворе же стоит куа — маленький шалаш, в который приносят жертвы духу — покровителю семьи» [6, с. 40].

Здесь мы снова встречаемся с традицией возведения домашнего «храма». «Подобно черемисской куде, вотякская куа имеет значение не только жилья, но и храма. Здесь обитает домовое божество — воршуд, здесь приносятся ему жертвы и молитвы» [6, с. 21]. В глубокой древности «куа» была единственным жильем вотяков, по своему устройству она напоминает жилые постройки древнейших культур, которые являлись предками удмуртов. «В вотякском эпосе — преданиях и сказках — ква (куа) является единственным жилищем человека» [6, с. 22].

Кроме «куа» традиционной постройкой вотякской усадьбы была летняя клеть. «Подражая соседям в устройстве избы, вотяк вполне самостоятелен в устройстве клетки (кенос). Вотяцкий кенос имеет более разнообразное назначение, чем русская клеть. Это не только кладовая, но и летнее помещение, и, кажется, преимущественно женское. Каждая брачная пара имеет в кеносе особое отделение, где хранит свое имущество. Здесь же стоит закрытая холщевой занавеской или пологом грубая кровать. В кеносе женщина спит, работает и одевается» [6, с. 52].

Уровень жизни чувашей в Оренбургской губернии XIX в. был сравнительно низким, поэтому у них часто отмечают наличие только одной небольшой избы. В интерьере ее: «вдоль передней стены устраивается саган или подмостки — вышиною от пола на аршин и шириною аршина два с половиной, точно такие же, как и у татар, называемые нарами, которые служат им вместо лавок и кроватей. Сбоку печи вмазывается котел, в котором они готовят для себя пищу. Котел этот во время лета вынимается и привешивается в особенной анбарушке, которая служит им столовой. В боковых стенах изб прорубается одно или два маленьких волоковых окна, почему избы их бывают большей частью темные; дверь открывается внутрь, вместо скобы продевается или веревочка или же вколачивается вроде гвоздя — деревянная палочка» [4, с. 178].

Архитектурно-строительные традиции мордвы наиболее близки русским. Тем не менее, в старых деревнях сохранялся обычай ставить дома главным

фасадом во двор. «Что особенно бросается в глаза, пишет Гейкель, при входе в мордовскую деревню — это неудобное положение окна на фасаде дома, выходящего на улицу. Окно помещается довольно странным образом, обыкновенно ближе к углу здания, а не в середине стороны. Это странное положение окна объясняется расположением комнаты... Часть комнаты, обращенная к улице, представляет заднюю часть ее. Печка, согласно обычаю мордвы помещать ее в задней стороне комнаты, должна помещаться в одном из углов, обращенных к улице. Следствием будет то, что при прорубании окна, последнее должно прийти ближе к другому углу. Этот же обычай... отмечается у черемисов» [6, с. 42].

В жилище мордвы Н.Н. Харузин особо выделял избы мокша. «Мы видим здесь сени, разделяющие избу на две половины, из сеней двери ведут в жилые помещения, дверь ведет на крытое крыльцо, на котором расставлены скамейки и поставлен стол. С крыльца несколько широких ступеней ведут в свободное пространство, соединяющее улицу с садом по левую сторону от лестницы. Из двух разделенных сенями комнат — более древняя это куд, она выходит окнами во двор. Другая — пристроенная русская изба и выходит окнами на улицу. При входе в куд бросается, прежде всего, в глаза печь с трубой, печное отверстие направлено в сторону, к окнам... Печь прислоняют непосредственно к стене, нижнюю часть ее закрывают резными досками... Пол от печки к двери несколько приподнят, над остальным полом. В этой части ... проделано небольшое отверстие, в которое могут проходить небольшие домашние животные. Одна из досок пола поднимается и оттуда можно проникнуть в подпольное помещение... У задней стены против двери стоят нары. Кроме других скамеек там находится коник — скамейка с ящиком. Боковая перегородка образуется толстой резной, поставленной стоймя доской, заканчивающейся грубым изображением конской головы или другого животного и носящей название боронка» [6, с. 57].

В XIX в. в Оренбургской губернии отмечалась нарядность мордовских изб, сравнительно большее количество декора. «Внешность мордовской избы уклоняется от первобытного типа. Крыша двускатная и сторона фасада украшена резьбой, так же как и оконная рама» [6, с. 58]. В интерьере особенно сильно влияние русских традиций «как по устройству, так и по расположению» [4, с. 199].

В целом значительно различался интерьер домов мусульманских и немусульманских этнических групп. В мусульманских избах устраивались нары, которые закрывались коврами и войлоками. На этих нарах ели и спали. На стенах развешивались цветные полотенца и оружие. Изба разделялась цветной занавеской на мужскую и женскую половины. Печь в мусульманских избах примыкала к стене одной задней стороной, а иногда вовсе не примыкала. Поэтому в них было теплее, чем в русских.

В немусульманских избах — ставились лавки, столы, стулья, размещались полаты и полки. Освещались дома лучинами и жировыми светильниками. В интерьере русских изб находились: «по одну сторону двери — печь, от нее по другой стороне — вверх полаты, а под ними кутник (подмар); к переднему углу с двух смежных сторон идут лавки, параллельно им над окнами тянутся полки (палицы); в переднем углу божница с несколькими образами; около топки печи — к стене — устраивается залавок для кухонных и столовых принадлежностей, над ним тоже полки. К боковой стороне печи (около двери) делается голбец (казенка), внутри которой устраивался ход в подполье; избы делятся иногда надвое дощатой перегородкой» [4, с. 217].

Еще один вид застройки крупных сел, особенно заводских, возник в связи с законодательным введением «образцовых» проектов жилья. Для многих заводских сел составлялись проекты общественных зданий одновременно с проектами для заводов.

Госпиталь в деревне Тургоякской Златоустовских заводов внешне напоминал крестьянскую усадьбу с внутренним двором, домом с мезонином и службами. Дом и хозяйственные постройки были срубной конструкции. Территория была отгорожена забором с воротами, также напоминающими крестьянские. Основной дом госпиталя имел Г-образную форму в плане с широким крыльцом с внутреннего двора, был перекрыт вальмовой крышей [8].

Казенные дома (конторы) небольших заводов и деревень, к ним приписанных, также строились по принципу крестьянских усадеб. Например, казенный дом в деревне Тургоякской имел обширный внутренний двор со службами и одноэтажный дом, построенный по типу избы со связью. Все строения были срубной конструкции. Баня представляла собой небольшой сруб с вальмовой крышей [8].

Каменный казенный дом в деревне Сыростанской Златоустовских заводов был решен в традициях классицизма. Он представлял собой одноэтажное здание с вальмовой крышей. Выразительность фасаду придавал дорический четырехколонный портик с фронтоном в центре. Большие прямоугольные окна были декорированы на фасаде выступающей подоконной доской на двух кронштейнах. Ворота усадьбы решались как триумфальный вход с четырьмя дорическими пилястрами и со ступенчатым аттиком. Более парадно был решен главный фасад каменного госпиталя в той же деревне. Классический дорический портик фасада дополнялся высоким крыльцом с лестницей, имевшей встречные марши. Окна были декорированы аналогично казенному дому. Провиантские склады представляли собой бревенчатый сруб с вальмовой крышей [9].

Казенный дом в деревне Веселовской Златоустовских заводов был спроектирован по типу крестьянской усадьбы с двумя внутренними дворами. Строения бревенчатые, ограждение двора, также, из бревен. Дом по планировке — типичная изба со связью [10].

Каменный казенный дом в деревне Кувашиной Златоустовских заводов представлял собой усадьбу с одним большим внутренним двором. Главное здание — Г-образное в плане было решено в стиле классицизм. Несмотря на небольшие размеры, оно имело два входа — парадный, расположенный с главного фасада и дворовой. Вход и портик главного фасада представлял исключительно репрезентативное значение. Дорический шестиколонный портик с треугольным фронтоном располагался на высоком крыльце с круговыми ступенями. Вся композиция выглядела несколько надуманно для такого небольшого сооружения [11].

Таким образом, жилая архитектура сел Южного Урала в XVIII — первой половине XIX вв. отличалась значительным разнообразием. Тенденции ее развития определялись многонациональностью населения региона и централизованным введением образцовой классической застройки.

### Литература

1. Руденко, С.И. Башкиры / С.И. Руденко. — Пг.: Якорь, 1916. — 312 с.
2. Харузин, Н.Н. История развития жилища у кочевых и полукочевых тюркских и монгольских народностей России / Н.Н. Харузин. — М.: Тов-во «Левикон», 1896. — 124 с.
3. Неретина, Л.В. Декоративно-прикладное искусство Южного Урала / Л.В. Неретина // Культура народов Южного Урала. Традиции, быт, образ жизни. — Магнитогорск: Изд-во Магнитогорск. гос. ун-та, 2002, с.109—115.
4. Черемшанский В.М. Описание Оренбургской губернии / В.М. Черемшанский. — Уфа: Губ. тип., 1859. — 406 с.
5. Лепехин, И.И. Записки путешествия академика Ивана Лепехина / И.И. Лепехин. — СПб.: Императ. Акад. наук, 1821. — 423 с.
6. Харузин, Н.Н. Очерк развития жилища у финнов / Н.Н. Харузин. — М.: Тов-во «Левикон», 1895. — 125 с.
7. Айдарова-Волкова, Г.Н. Архитектурная культура Среднего Поволжья XVI — XIX веков. Модель развития. Структура типов. Влияния / Г.Н. Айдарова-Волкова. — Казань: Изд-во Казанск. ун-та., 1997. — 208 с.
8. РГИА, ф. 37, оп. 63 II, д. 22, л. 22.
9. РГИА, ф. 37, оп. 63 II, д. 22, л. 21.
10. РГИА, ф. 37, оп. 63 II, д. 22, л. 24.
11. РГИА, ф. 37, оп. 63 II, д. 22, л. 20.



## СОВЕРШЕНСТВОВАНИЕ ЗЕМСТВАМИ МЕДИЦИНСКОГО ОБСЛУЖИВАНИЯ НАСЕЛЕНИЯ НА УРАЛЕ В 1900—1918 гг.

Развитие медицины было одной из основных задач органов местного самоуправления. До введения земства на Урале медицинская помощь городскому и сельскому населению находилась в ведении различных ведомств: приказов общественного призрения, созданных ещё при Екатерине II, ведомства государственных имуществ и частных лиц. Отсутствие единой системы и нерегулярное финансирование приводило к ситуации, когда в большинстве случаев сельское население региона фактически было лишено медицинской помощи. Крайне неблагоприятные социально-гигиенические условия, недоступность качественного профессионального лечения способствовали высокому уровню заболеваемости и смертности, особенно среди детей. Свищевствовали эпидемии дифтерии, брюшного и сыпного тифа, скарлатины, сифилиса, холеры, оспы, дизентерии, гриппа; возрастало количество социальных заболеваний: туберкулёза, трахомы и др.

В конце 70-х годов XIX века в Уфимской губернии было лишь 7 уездных больниц на 84 койки, 2 кантонных больницы иррегулярного башкирского войска на 10 коек, губернская больница на 51 койку и психиатрическая на 36 коек, 7 частных аптек. В губернии работало 9 врачей, 75 фельдшеров и 10 повивальных бабок [17, с. 7].

Не лучше обстояло дело и в Оренбургской губернии. Экономические и политические особенности этого края наложили свой отпечаток на оказание здесь медицинской помощи. Труд врачей был напряженным, лечили они от 4 до 100 и более пациентов в день. И всё же их роль в деле помощи больным была незначительной. В 1900 г. на 133 участках губернии работало лишь 20 врачей и 70 фельдшеров [20, с. 109]. Такое количество медработников имеется сегодня в районной детской поликлинике, а в начале века 20 врачей боролись за здоровье более чем полуторамиллионного населения губернии. Естественно, поэтому, врачебной помощью могли пользоваться лишь немногие, по статистике — 1 из 10 тяжелобольных. В 1912 г. из 1445 зарегистрированных больных оспой лечилось лишь 104, из 4279 больных скарлатиной — 151, из 2667 больных брюшным тифом лечилось 569. В связи с отсутствием медицинской помощи была высокая смертность. В 1905 г. от скарлатины умерли 1016 человек, от коклюша — 532, от кори — 1717, брюшного тифа — 1111 больных [3, л. 13].

Болезни и смертность резко снижали показатели средней продолжительности жизни, которая в Оренбуржье составляла на селе — 30 лет, в городе — 25 лет [6, л. 7]. Такое соотношение, по всей вероят-

ности, зависело не столько от качества медицинского обслуживания, которое на селе значительно уступало городскому, сколько от относительно меньшей восприимчивости сельских жителей к инфекционным заболеваниям (большие расстояния, плохое сообщение, малонаселенность и немногочисленность населенных пунктов не способствовали распространению эпидемий). Средняя продолжительность жизни у мужчин была на год-два меньше, чем у женщин.

Следует отметить, что до революции на территории нынешней Челябинской области, население которой составляло 965,8 тыс. человек, работало всего 61 врач, имелось 12 больничных учреждений на 423 койки [18, с. 8].

Даже в таком сравнительно крупном городе, как Челябинск, насчитывалось 3 небольшие больницы на 175 мест и 5 маленьких аптек [16, л. 17].

Для оказания медицинской помощи населению Урала царское правительство выделяло вдвое меньше средств — 42—52 коп. в год на 1 жителя, чем в среднем по России, а на осуществление санитарно-противоэпидемических мероприятий и того меньше — 5 коп. [13, с. 2].

Оренбургский врачебный инспектор фон Шлихтинг, характеризуя санитарное состояние г. Челябинска, писал в 1910 году: «...Весь город в действительности обложен нечистотами. Общественных отхожих мест нет. Систематического санитарного надзора за продажей пищевых продуктов нет... Река Миасс загрязняется нечистотами, а она является единственным источником водоснабжения» [16, л. 17]. Эпидемия холеры, возникшая в этом году в городе, унесла более 200 человеческих жизней.

Низкий уровень организации медицинской помощи, формы организации и методы медицинского обслуживания населения Урала, являвшиеся следствием его социального и экономического развития, не могли обеспечить высокий уровень здоровья трудящихся. Показатель общей смертности населения города Челябинска, в частности, в среднем за 5 лет (с 1905 до 1909 гг.) составил 47,6 на 1000 жителей [13, с. 3].

До революции на территории Урала не было ни одного учреждения, предназначенного для оказания лечебно — профилактической помощи женщинам и детям. Из числа лечившихся в больницах, женщины составляли только 3 %. Вследствие недостатка акушерок, роженица далеко не всегда получала необходимую помощь. Не проявлялось особого внимания к детям. Заболеваемость среди них была крайне высокой. Из 100 родившихся 50 детей погибали в течение первого года жизни. Много детей умира-

ло от таких инфекционных заболеваний, как дифтерия и скарлатина [18, с. 10].

В 1912 г. в очерке «В плену у железа» газета «Правда» отмечала: «Какова же общая картина жизни Урала? Богатый край, золотое дно. В недрах — золото, платина, серебро, медь, свинец, железо, асбест, нефть, уголь, мрамор, самоцветы... Богатейший край! Но люди, добывающие это богатство, с риском для здоровья, живут в нужде, голодают, болеют тифом да цингой...» [13, с. 3].

Такова была политика царского правительства в области заботы о здоровье народа. Сегодня нет необходимости её идеализировать и приукрашивать.

И тем не менее, несмотря на ряд недостатков, земства проводили колоссальную работу в плане совершенствования медицинского обслуживания населения и затраты на медицину ежегодно росли. К примеру, по смете 1904 г. на вятскую городскую больницу было израсходовано уездным земством 46 287 руб. 27 коп., эта сумма была больше на 3550 руб. 68 коп. по сравнению с 1903 г. На содержание приёмного покоя для амбулаторных больных было истрчено Вятским уездным земством в 1904 г. — 1815 руб. 70 коп., больше чем в предыдущем году на 427 руб. 30 коп. На содержание дома умалишённых в Вятке на 650 человек было выделено уездным земством в этот же период времени 100 240 руб. 29 коп. (на 9012 руб. 27 коп. больше). Елабужскому дому умалишённых (на 50 человек) земством было отпущено 8418 руб. 25 коп. (более на 357 руб. 30 коп.), Орловскому (на 50 человек) — 9510 руб. 19 коп. (более на 1076 руб. 22 коп.), Сарапульскому (на 40 чел.) — 5000 руб. (более на 348 руб. 10 коп.). На содержание вятской аптеки было выделено 24 775 руб. 30 коп. в 1904 г., по сравнению с 1903 г. это больше на 2395 руб. 68 коп. [1, л. 442].

При земских управах существовали отделы здравоохранения, которые проводили большую организационную работу по развитию медицины на Урале. На заседаниях земских управ регулярно рассматривались вопросы о необходимости борьбы с заразными заболеваниями. Например, Елабужская уездная управа в 1910 г. приняла следующее заключение: «1) Поручить участковым врачам путем личных разъяснений населению о признаках заболеваний холерой, объяснять крестьянскому населению правила первой помощи больному и внушать им о неперенной необходимости своевременно сообщать медицинскому персоналу о заболеваниях остро-желудочного характера. 2) Поручить врачам произвести санитарные осмотры винокуренных, кожевенных заводов и др. промышленных заведений. 3) Подтвердить участковым врачам, что первоначальная борьба с холерными заболеваниями, в случае их появления, безусловно, лежит на их обязанности и, по долгу службы, для них обязательна. 4) Для ограждения г. Елабуги от возможного заноса холерной эпидемии признать необходимым устрой-

ство вблизи паровой пристани специального для холерных и подозрительных больных помещения.

5) Учредить на елабужской паровой пристани, на время навигаций, наблюдательный постоянный фельдшерский пункт. 6) Просить всех церковнослужителей уезда о погребении умерших от холеры непременно на особых местах, тем самым предотвратить возможность распространения заразы. 7) Поручить врачам своевременную подготовку санитаров не менее двух на каждый участок. 8) Подготовить медикаменты, белье и другие необходимые принадлежности для ухода за холерными больными» [2, л. 231]. Большую работу по борьбе с заразными болезнями проводили такие елабужские врачи, как Н.Л. Дементьев, П.С. Тарасов, В.М. Аристовский, А.П. Утенкова; управляющий земской аптекой А.А. Гедройц.

Златоустовская уездная управа составляла специальные диаграммы и отчеты о распространении заразных болезней (табл. 1).

Таблица 1

Ведомость о распространении заразных эпидемических болезней по Златоустовскому уезду 1-го медицинского района за 1902 г. [14, л. 6]

Наименование эпидемических болезней	Место существования эпидемии	Время появления эпидемии
Скарлатина	В селе Тюбелясы	В июне 1902 г.
Брюшной тиф	В селе Куваши	В феврале 1902 г.
Круп	В селе Минке В Саткинском заводе В Юрюзанском заводе	В феврале 1902 г. В апреле 1902 г. В январе 1902 г.
Оспа	В Юрюзанском заводе В с. Куваши В дер. Сюрюковой	В январе 1902 г. В марте 1902 г. То же
Дифтерит	В селе Минке	1902 г.
Корь	В Саткинском заводе В селе Минке В Юрюзанском заводе	В январе 1902 г. То же В марте 1902 г.
Сибирская язва	В Саткинском заводе	В феврале 1902 г.
Кровавый понос	В Саткинском заводе В селе Минке	В январе 1902 г. То же

После тщательного анализа этих данных составлялся комплекс необходимых мероприятий для борьбы с заразными болезнями.

Всё развитие земской медицины в Бирском уезде за 40 лет было в 1913 г. впервые представлено на Всероссийскую гигиеническую выставку в диаграммах и картограммах, с объяснительной к ним брошюрой. За принятую земским собранием нормальную врачебную сеть и за правильно разработанные статистические сведения Бирскому уездному земству присуждена экспертной комиссией выставки большая серебряная медаль [21, л. 11].

Развитие уральской медицины всецело зависело от размеров земских ассигнований на содержание больниц и участковых лечебниц, подготовку медицинского персонала, санитарные мероприятия и т. п. (табл. 2).

**Таблица 2**  
Расходы земств уральских губерний на медицинскую часть в 1915 году [16, с. 308]

Губерния	Сумма, тыс. руб.	% к общему бюджету
Вятская	2 810,7	21,3
Пермская	3 853,9	24,1
Оренбургская	816,1	26,1
Уфимская	1 803,0	20,8

Из приведенных данных видно, что несмотря на свой долгосрочный опыт, Уфимская губерния значительно отставала от передовых российских земств и по абсолютной сумме ассигнований на медицину, и в процентном отношении этой части к бюджету в целом. Что касается затрат на здравоохранение со стороны оренбургских органов местного самоуправления, то в сумме они были меньше, чем у соседней, однако по удельному весу этой статьи расходов в годовой смете, молодое земство вынуждено обогнало старые. Ведь на становление структуры медицинских учреждений практически с нулевого уровня требовались значительные капиталовложения. Анализ данных о расходах на медицинскую часть из расчета на душу населения даёт нам несколько иную картину. На медицинское обслуживание одного человека в 1914 г. Оренбургское губернское земство выделяло всего 59 коп., в то время как в Уфимской губернии — 72,45 коп. [22, л. 12], в среднем по России — 79,7 коп. [19, с. 1483]. Оренбургские органы местного самоуправления пытались наращивать темпы ассигнований на медицину (с 709,2 тыс. руб. в 1914 г. эта сумма выросла в 1915 г. до 816,1 тыс.). Но с 1916 г. мы видим тенденцию к снижению темпов прироста дотаций (до 822 тыс. руб.), т. к. условия военного времени вынужденно накладывали свои коррективы [19, л. 13].

**Таблица 3**  
Расходы на здравоохранение губернского и уездных земств в Оренбургской губернии в 1916 году [20, л. 6]

	Оренбургское губернское земство	Оренбургское уездное земство	Челябинское уездное земство	Верхнеуральско-Троицкое уездное земство	Орское уездное земство
Сумма (руб.)	296 702	173 872	248 243	13 358	89 869
% к общей смете	16,3	30	34	32	22

Дотации уездных органов местного самоуправления на развитие системы здравоохранения составляли до 1/3 части от общего бюджета. Уездные земства расходовали на медицину гораздо больше, чем губернские. Так, в 1914 г. Уфимское губернское земское собрание ассигновало на здравоохранение всего лишь 23,5 копейки на душу населения, а в среднем по уездам Уфимской губернии расход составил 48,95 копейки. Стерлитамакское уездное земство на душу населения ассигновало 38,8 коп., а Златоустовское — 67 копеек [14, с. 86] (табл. 3).

Уездными земствами в смету были заложены следующие статьи: заработная плата медикам и вспомогательному персоналу, расходы на покупку обстановки и инструментария для каждого пункта, заготовка белья, приобретение микроскопов, рецептурной посуды, выписка медицинских газет и журналов на каждый участок, ремонт старых больниц.

**Таблица 4**  
Система здравоохранения в Оренбургской губернии в 1915 г. [22, л. 12]

Уезд	Врачебных участков	Фельдшерских пунктов
Оренбургский	11	31
Орский	8	19
Верхнеуральско-Троицкий	10	20
Челябинский	12	29

Каждый уезд в медицинском отношении был разделён на несколько врачебных участков, в которых обязательно находилась больница (табл. 4).

Таким образом, к 1915 г. в Оренбургской губернии были заложены основы стройной структуры здравоохранения. Всего в губернии существовало

99 самостоятельных фельдшерских пунктов и 41 земский врачебный участок [5, л. 4].

Врачебный персонал каждого участка состоял из участкового врача; фельдшера, заведующего самостоятельными фельдшерскими пунктами, учрежденными в наиболее крупных и удаленных от резиденции врача селениях; состоящих при враче больничных и аптечных фельдшеров, акушерок и оспопрививателей.

Участковый врач обычно работал в амбулатории, куда повсеместно стекалась масса больных, а в случае необходимости врач посещал населенные пункты своего участка, а при обнаружении каких-либо эпидемических болезней оставлял фельдшерский медицинский персонал для дальнейшего наблюдения за больными, известив об этом уездного санитарного врача. Осуществлялся также элементарный врачебный надзор за школами, заводами, летними ясельными площадками, ярмарками, базарами.

Изменения в систему здравоохранения внесла Первая мировая война. С одной стороны, в связи с призывом на действительную военную службу резко сократилось количество врачебного персонала. Так, процент вакансий медицинского персонала в 1915 г. по Уфимской губернии составлял 47 %, по Оренбургской — 71,4 % [15, с. 58]. С другой стороны, в уральских губерниях была создана целая сеть врачебных учреждений для лечения больных и раненых воинов.

После Февральской буржуазно-демократической революции развитие медицинского дела пошло в гору. Благодаря земствам повысилось качество медицинского обслуживания населения: строились больницы и фельдшерские пункты в сельской местности, расширялась сеть аптек, приглашались на работу врачи и созывались их съезды, организовывались фельдшерские и акушерские курсы, налажено было правильное оспопрививание.

К этому времени земская медицина выработала основные принципы своего развития, своего строительства и своей повседневной работы. Суть этих принципов сводилась к следующему. 1. Оказание медицинской помощи должно быть бесплатное, общедоступное и достаточно приближенное к населению. 2. Медицинская помощь должна быть не разъездная, так как эта система уже давно признана нецелесообразной и не достигающей цели, а в определенном медицинском пункте — больнице или амбулатории. 3. Медицинская помощь должна быть врачебной, а не фельдшерской, ввиду ее несомненного качественного превосходства. 4. Врачебная помощь должна быть не только амбулаторной, т. е. для проходящих больных, но и стационарной, т. е. сопровождаться больничным лечением, потому каждый врачебный пункт должен иметь при себе небольшую больницу, хотя бы на 3—4 койки. 5. Развитие медицинского дела должно идти по заранее установленному плану и являться осуществлением так называемой

«нормальной» сети врачебных участков, какой нормой установлен врачебный участок с радиусом не более 15 верст. 6. Земства должны проводить в жизнь все медицинские мероприятия лишь после рассмотрения и обсуждения их на периодических совещаниях врачей и фельдшеров и при постоянном и деятельном коллективном сотрудничестве с их выборными организациями [23, л. 110].

В докладе Белебеевской уездной земской управы «О развитии медицины», сделанном в апреле 1917 г. на очередном уездном земском собрании, подчеркивалось: «Дело охранения народного здоровья заключает в себе многообразные мероприятия, как лечебного, так и предупредительного характера, как-то: оказание лечебной помощи, борьба с эпидемиями, оспопрививание и прочее и ввиду их важности требуют больших материальных затрат и объединенного сотрудничества всех видов земского самоуправления, т. е. губернского, уездного и волостного земств» [24, л. 10].

В ведение губернского земства были отнесены: учреждения, осуществлявшие объединение и руководство врачебным делом; общий надзор за санитарным состоянием губернии, за лечебными заведениями, аптеками; организация и проведение профилактических оздоровительных мероприятий; борьба с эпидемиями; организация наиболее специализированной медицинской помощи; создание особых кабинетов и лабораторий для «распознавания» болезней; бактериологический и пастеровский институты; помощь душевнобольным; организация трудовой помощи для слепых и глухонемых; приюты для детей, оставшихся без родителей и т. д. [23, л. 111].

Уездные земства занимались: организацией, содержанием участковых больниц и амбулаторий, как существующих, так и вновь открываемых, согласно выработанной нормальной сети врачебных участков, междууездных больниц по окончании их постройки губернским земством, а также содержанием других медицинских учреждений, развитием аптечного дела, снабжением медикаментами всех лечебных заведений уезда, устройством аптечных складов, фармацевтических лабораторий и др.; организацией санитарного надзора и различных оздоровительных мероприятий в уездном масштабе; распространением в народе гигиенических знаний путем создания музеев, устройства передвижных выставок, проведение лекций, бесед и чтений, снабжение населения популярной литературой медицинского и гигиенического содержания; содействием другим учреждениям и организациям в проведении медико-санитарных мероприятий, как-то: волостным земствам, уездному Совету крестьянских депутатов, помощи увечным воинам, совету беженцев и другим [25, л. 110].

В каком же состоянии находилась земская медицина Урала в 1917 году? В Челябинском уезде, например, медицинская помощь населению оказывалась 12 врачами и 20 фельдшерами. Вся территория

уезда была разделена на 12 врачебных участков: Аргаяшский, Чудиновский, Чумлякский, Птиченский, Воскресенский, Юргамышский, Становский, Карачельский, Мартыновский, Ново-Кочердыкский, Мишкинский, Куртамышский [8, л. 1].

Стационарное лечение проводилось в 7 больницах: Аргаяшской (10 коек), Воскресенской (10 коек), Куртамышской (10 коек), Мишкинской (15 коек), Птиченской (10 коек), Чудиновской (10 коек), Чумлякской (38 коек). Таким образом, общее число коек равнялось 109. Население уезда насчитывало 600 тысяч, т. е. одна койка приходилась на 5,5 тысяч человек [8, л. 2].

В 1917 г. наблюдался сравнительно небольшой рост амбулаторной деятельности лечебниц по сравнению с 1916 годом. Общее число амбулаторных больных в Челябинском уезде в 1917 г. достигало 196 924 против 186 607 в 1916 г. Неполный охват населения профилактическими прививками, недостаток эффективных препаратов, отсутствие очистных сооружений, несоблюдение личной и бытовой гигиены являлись причинами распространения таких опасных болезней, как дифтерит и брюшной тиф. Всего было зарегистрировано в уезде 281 заболевание дифтеритом. Наибольшее развитие эта болезнь получила в Воскресенском участке — 97 случаев и в Чудиновском — 73. Больных брюшным тифом насчитывалось 345 (Чудиновский участок — 85 человек, Воскресенский — 62). Земство выделяло средства для борьбы с эпидемиями. В 1917 г. для этой цели израсходовано 58 тысяч рублей, на которые были приобретены специальные лекарства и прививочный материал [8, л. 17].

В 1918 г. число врачебных участков увеличилось с 12 до 17. Вновь были открыты: Андреевский, Мухамедкулуевский, Белоярский и разделен на 2 участка Юргамышский: Кипельский и Кислянский. Из перечисленных участков лишь в 7 имелись больницы, при чем более значительными они были только в Чумлякском и Куртамышском участках. По числу коек больницы располагались в следующем порядке: Чумлякская — 38, Воскресенская — 25, Мишкинская — 20, Куртамышская — 20, Птиченская — 15, Аргаяшская — 10, Чудиновская — 10. Всего 138 коек, 1 койка приходилась на 4,5 тыс. человек [8, л. 18].

Такое положение было крайне нетерпимым, но недостаток финансов сдерживал больничное строительство.

В обязанности земств входило и развитие аптечного дела. Вопрос об открытии аптек в Челябинском уезде не раз поднимался на уездных земских собраниях. На одном из них было принято решение об организации при Шумихинском аптечном земском складе продажи лекарств, «дабы предоставить возможность беднейшему населению уезда покупать лекарства по более дешевой цене, чем в частных аптеках» [10, л. 5].

В целом, 1917 год, в отношении обеспечения медицинских участков медикаментами, был удовлетворительным, так как удавалось приобретать их в достаточном количестве. Кроме собственного аптечного склада, открытого в марте 1917 г. в Челябинске, а в августе переведенного на ст. Шумиха, и получавшего товары от Главного комитета Всероссийского земского союза в Москве, участки снабжались медикаментами еще от Тверского губернского склада и Екатеринбургского отделения русского общества торговли аптекарскими товарами. Всего было приобретено 1917 г. аптекарского товара из этих городов на сумму 36 788 руб. 17 коп. Это давало возможность удовлетворить потребности больных в лекарствах примерно на 60 % [8, л. 26].

В мае 1917 г. в Челябинске, земская управа провела уездный съезд фельдшеров и акушерок. Каждый врачебный пункт на съезде был представлен фельдшером и акушеркой, а каждый самостоятельный фельдшерский пункт — 2 фельдшерами. Съезд рассмотрел различные вопросы, касавшиеся укрепления материально-технической базы больниц и приемных пунктов, обеспечение их всеми необходимыми медикаментами, улучшения пребывания в них больных, организации бесед и лекций среди населения о важности прививок, соблюдения правил гигиены, закаливания организма, занятия спортом и т. д. Кроме того была затронута проблема о необходимости увеличения заработной платы младшему медицинскому персоналу, в виду все возрастающей дороговизны. Этот вопрос был обсужден на совещании медицинского отдела Челябинского уездного земства, после чего оно было передано членам управы. Земская управа постановила увеличить жалованье фельдшерам и акушеркам. Фельдшера стали получать с мая 1917 г. 90 рублей в месяц жалованья и 15 руб. квартирных, акушерки — 65 руб. [8, л. 27].

Известными земскими врачами Челябинского уезда являлись: Э.М. Грубель (Аргаяшский участок), Т.Ф. Лентовская (Карачельский участок), С.И. Антонова (Мишкинский участок), С.М. Сотникова (Чумлякский участок), С.И. Тюмеев (Птиченский участок), В.Н. Копысов (Воскресенский участок), Я.С. Талызин (Куртамышский участок), М.Д. Гадие (Чудиновский участок). Им не раз со стороны земства была объявлена благодарность и выплачено денежное вознаграждение за хорошую работу.

Медленными темпами развивалось медицинское дело в Белебеевском уезде. До 1909 года здесь существовало 8 больниц и 3 фельдшерских пункта. В 1910—1913 гг. было построено 5 больниц. В 1914—1916 гг. был создан лишь 1 самостоятельный фельдшерский пункт в селе Усень-Ивановском. И только в 1917 г. было открыто 8 врачебных пунктов в селах: Адмагулово, Ермакеево, Мезеуз-Тамак, Зильдярово, Ново-Константиновка, Ново-Юзеево, Гусево, Старое Дюмеево [23, л. 111].

## История

О расширении медицинской сети на территории 6-ти уездов Уфимской губернии свидетельствуют данные таблицы [26, с. 47] (табл. 5).

Таблица 5

Уфимская губерния	1913 г.	1917 г.
Количество врачебных участков	46	54
а) больниц	29	35
б) коек в них	744	946
в) количество фельдшерских пунктов	26	34

Наблюдалось также оживление в медико-санитарном деле Уфимской губернии, которое еще более усиливалось после очередных врачебных съездов. На них медицинский персонал добивался от земских организаций осуществления ряда мероприятий, намечавшихся еще много лет назад. Были, например, сформированы противозидемические отряды, развернуты одно за другим санитарные учреждения — пастеровская станция, ветеринарная лаборатория, сыровоточное, диагностическое, химико-гигиеническое отделения. Все эти учреждения были объединены в Бактериологический институт. Началась организация медицинской помощи по специальностям; выделена хирургическая, гинекологическая, глазная помощь (Уфа, Стерлитамак, Бирск, Белебей); созданы больничные советы, разрешены правовые вопросы, касавшиеся врачей (предоставление научных командировок, обеспечение им материальных гарантий, вместо страхования жизни); проведено расширение медицинской сети и укрепление санитарной организации и др.

Благодаря земствам были организованы различные медицинские курсы. Курсы, например, только по оспопрививанию успешно работали в Челябинске, Троицке, Орске. Земства отпустили на эти мероприятия соответствующие кредиты. Была разработана особая программа курсов. Занятия вели лица со специальной подготовкой. Значение этих курсов было велико, т.к. многие медицинские работники получили профессиональные знания по борьбе с различного рода эпидемиями.

Земства прилагали немало сил для улучшения социального положения врачей. Уже к осени 1917 г. повысилась заработная плата медработников. Врачи стали получать в среднем 300 руб. в месяц, врачи-хирурги — 350 руб., фельдшера и акушерки от 120 до 150 рублей [12, л. 26].

Преданность своему делу, чуткость и внимание к людям были отличительной чертой врачей: М.И. Мизерова, В.М. Вакуленко, А.Ф. Федотова, А.И. Подбельского, В.Я. Палферова, Д.Н. Попова и многих других. Большой вклад в здравоохранение местного края был вложен А.И. Подбельским. Длительное время он возглавлял общество врачей Уфимской губернии. По его инициативе в 1908 г. была открыта губернская фельдшерско-акушерская школа, ко-

торую он возглавлял до 1923 г. Врачу В.Я. Палферову принадлежит заслуга в составлении и издании всех печатных материалов земской медицины Башкирии. На свои средства он открыл баклабораторию, которая оказывала неоценимую услугу в диагностике инфекционных заболеваний. А.Ф. Федотов много лет работал над улучшением санитарно-гигиенических условий в школе. По его инициативе, для учащихся с ослабленным здоровьем из семей беднейших слоев населения, в живописной зоне под Уфой была открыта детская дача. Она обслуживалась на общественных началах и содержалась на средства врачей Уфы [17, с. 16].

Таким образом, земства сыграли немалую роль в развитии медицины на Урале, благодаря системе различных мероприятий они способствовали ликвидации многих болезней и оздоровлению населения.

С самого начала деятельности земств, перед уральскими органами местного самоуправления, как одни из первостепенных, встали вопросы предупредительной медицины. Они выдвигались жизнью и затрагивали все слои населения. В губерниях и уездах были учреждены должности санитарных врачей, в обязанности которых входила борьба с эпидемиями, выработка и проведение в жизнь санитарных мероприятий. По поручению земств санитарные врачи составляли годовые обзоры, являвшиеся целыми научными трактатами, делали специальные доклады на уездных и губернских земских собраниях, организовывали консультативную деятельность при управах.

В рамках противозидемических мероприятий были устроены курсы по оспопрививанию; созданы эпидемиологические отряды; в уездные библиотеки и на врачебные участки выписывалась гигиеническая литература, организовывались заказы сыровороток, открывались бактериологические лаборатории. Добиваясь доступности фармацевтической помощи населению, земства организовали аптечную систему. До Первой мировой войны химико-фармацевтические препараты поступали в основном из Германии, Австро-Венгрии, и, естественно, что с началом военных действий перебои с лекарствами были особенно ощутимы. Под эгидой земств в этот период проводилась кампания по заготовке лекарств из местного сырья, а также мероприятия по закупке лекарств оптом. Экономия средств при этом составила 21,8 % [9, л. 26]. В перспективе же местные органы планировали организацию собственной фармацевтической промышленности.

Достижения уральских земств в области медицины были примечательны даже на уровне передовых земских губерний. Так, Всероссийская лига борьбы с туберкулезом пропагандировала прогрессивный опыт Уфимского земства, которое еще с 1891 года боролось с этой опасной болезнью посредством кумысолечения [4, л. 6].

Ежегодные врачебные съезды и регулярные медицинские совещания сыграли большую роль в развитии земской медицины на Урале. Обсуждаемые съездами проблемы были самые разнообразные: об оспопрививании, санитарной организации, противоэпидемических мероприятиях и т. д. Так, например, в декабре 1916 г. при губернской управе на совещании врачей решался вопрос об устройстве в Оренбургской губернии Всероссийской кумысолечебницы для больных и раненых воинов и вообще для лечения чахоточных больных [3, л. 12].

Съезды и совещания земских врачей имели определенный авторитет у земцев, которые считались с мнением профессионалов, доверяли им, оказывали материальную поддержку во многих полезных начинаниях, что положительно сказывалось на развитии медицинского обслуживания в регионе в целом.

Земства Урала сыграли значительную роль в совершенствовании медицины. Всю деятельность земств в этой сфере можно разделить на лечебную, санитарную, хозяйственную. Особое внимание земцев в рамках этих мероприятий отводилось общественному призрению. Земские учреждения стремились не только к количественному росту больниц, но и заботились, чтобы они соответствовали всем требованиям гигиены, были оборудованы необходимыми инструментами и медикаментами, следили за качественным питанием больных, обеспечивали освещение, отопление, водоснабжение. Созданная органами местного самоуправления система здравоохранения поставила оказание врачебной помощи населению на принципиально иной качественный уровень. Сельские жители уральского края посредством земств впервые получили возможность доступного большинству медицинского обслуживания.

#### Литература

1. ГАКО. — Ф. 616. — Оп. 1. — Д. 171.
2. ГАКО. — Ф. 616. — Оп. 1. — Д. 214.
3. ГАОО. — Ф. 43. — Оп. 1. — Д. 156.
4. ГАОО. — Ф. 44. — Оп. 1. — Д. 14.
5. ГАОО. — Ф. 44. — Оп. 1. — Д. 15.
6. ГАОО. — Ф. 44. — Оп. 1. — Д. 42.
7. ГАОО. — Ф. 44. — Оп. 1. — Д. 49.
8. ОГАЧО. — Ф. И. — 9 — Оп. 1. — Д. 131.
9. ОГАЧО. — Ф. И. — 9 — Оп. 1. — Д. 131.
10. ОГАЧО. — Ф. И. — 9 — Оп. 2. — Д. 42.
11. ЗФ ОГАЧО. — Ф. 11. — Оп. 1. — Д. 409.
12. ЗФ ОГАЧО. — Ф. 11. — Оп. 1. — Д. 829.
13. Итоги здравоохранения Южного Урала за 60 лет Советской власти — вклад в выполнение программы охраны здоровья советского народа / отв. ред. И.В. Петров — Челябинск : Юж.-Урал. кн. изд-во, 1978.
14. Историко-статистическая таблица деятельности Уфимского земства. К 40-летию существования земства Уфимской губернии. 1875—1914. / сост. М.П. Красильников. — Уфа : Статистическое отделение УГЗУ, 1915. — С. 102.
15. Календарь-справочник земского деятеля на 1916 год / сост. Б.Б. Веселовский. — СПб., 1915.
16. ОГАЧО. — Ф. И. — 9 — Оп. 1. — Д. 131.
17. Скачилов, В.А. Революционная, общественно-политическая деятельность медиков и их влияние на развитие здравоохранения в Башкирии (1880—1922): Автореферат дис. ... канд. мед. наук / В.А. Скачилов. — Уфа : БГУ, 1972. — 22 с.
18. Становление охраны здоровья народа на Южном Урале / отв. ред. К.А. Панин. — Челябинск : Юж.-Урал. кн. изд-во, 1970.
19. Френкель, Г.З. Земский бюджет по смене 1914 года / Г.З. Френкель // Земское дело. — 1914. — № 24. — С. 1483.
20. Хромов Е.А. Об уровне медицинского обслуживания населения Оренбургской губернии в начале XX века // Оренбургскому краю — 250 лет. Материалы юбилейной научной конференции, посвященной 250-летию Оренбургской губернии и 60-летию Оренбургской области. — Оренбург : ОГУ, 1994.
21. ЦГИАРБ. — Ф. И. — 151. — Оп. 1. — Д. 21.
22. ЦГИАРБ. — Ф. И. — 151. — Оп. 1. — Д. 25.
23. ЦГИАРБ. — Ф. И. — 135. — Оп. 1. — Д. 40.
24. ЦГИАРБ. — Ф. И. — 135. — Оп. 2. — Д. 6.
25. ЦГИАРБ. — Ф. И. — 135. — Оп. 2. — Д. 42.
26. Шерстенников, Н.А. Здравоохранение в Башкирии при царизме / Н.А. Шерстенников // Советское здравоохранение. — 1945. — № 7—8. — С. 47—52.

## ЭВОЛЮЦИЯ ДОБРОВОЛЬЧЕСТВА: ИСТОРИЯ СТАНОВЛЕНИЯ НОВОЙ СОЦИАЛЬНОЙ ПАРАДИГМЫ

Обращение к данной теме вызвано все более активным вниманием к феномену добровольчества как перспективному концепту новой социальной парадигмы. Вероятно, логика развития человеческой цивилизации, основанная на превышении запросов над нуждами исчерпала себя или близка к этому. Устойчивость и инерционность потребительской идеологии объясняется ее культурной укорененностью. В этом смысле можно говорить о культурном тупике, из которого можно выйти только волевым усилием. Однако чтобы выйти, нужно, как минимум представлять «куда?». В этом смысле, добровольчество видится как один из возможных ориентиров для выстраивания образов новой культуры и основанием для новых социальных практик.

Напомним, что в современных трактовках добровольный труд — целенаправленная деятельность, осуществляемая исполнителем (добровольцем) по собственному желанию на условиях, исключающих полную компенсацию со стороны заказчика или потребителя ее результатов.

Доброволец — лицо, по собственному желанию, добросовестно и целенаправленно осуществляющее какую-либо деятельность в интересах заказчика или потребителя, не требующее за эту деятельность полной (адекватной затраченным усилиям) денежной или материальной компенсации.

Казалось бы, парадоксальность самой идеи добровольчества достаточно очевидна для современного «рыночного» сознания. Однако еще парадоксальнее история добровольчества, вектор которой всегда был направлен «в обратную сторону», весь ход которой является альтернативой процессу, складывавшейся до настоящего времени («судьбы человечества»).

Строго говоря, термин «волонтер» изначально имел смысл, прямо противоположный современному. В средневековой Европе волонтерами называли людей, добровольно нанимавшихся на службу в армию. Существовала, конечно, армия «приписная», но в периоды боевых действий (которые велись в Европе перманентно и продолжительно) ей требовалось пополнение. Вот его-то и составляли волонтеры. Естественно ни о какой бесплатной службе речи не шло. Наоборот, между волонтерами и рекрутерами шли постоянные торги за более выгодные условия контракта. Известно немало фактов, когда при невыполнении контрактов волонтеры просто-напросто покидали свои части в поисках лучшего работодателя.

Значение термина постепенно менялось вследствие чисто бытовых отношений, возникавших меж-

ду уцелевшими на войнах волонтерами и жителями тех поселений, куда они возвращались после завершения контракта. Поскольку доля мужского населения после войны сокращалась, вернувшиеся волонтеры объективно были широко востребованы в хозяйстве и просто вынуждены были оказывать помощь соседям. Вероятно, такая помощь оплачивалась ниже, а многое делалось и вовсе бесплатно (соседски). Так, постепенно, спрос на волонтеров (т. е. бывших военных контрактников) формировался и в мирной жизни. Это слово стало нарицательным и обозначало социальную группу, — бывших военных контрактников — которая была востребована в качестве дополнительной рабочей силы с неполной компенсацией труда, а термин «волонтер» приобрел дополнительный смысл и стал обозначать человека, который может помочь «по хозяйству».

Несколько иной характер имело волонтерство, активно формировавшееся в Америке в период англо-французской войны и Великой американской революции, а, позднее — войны Севера против Юга. Здесь волонтеры уже составляли костяк американских вооруженных сил, но вступали они в армию не столько за деньги, сколько стремясь сохранить свой образ жизни, способ хозяйствования, независимость. Нередко они не просто сами шли служить, но использовали свое оружие, оказывали армии финансовую помощь. Здесь уже существенную роль играла идеология, позиционируя волонтеров как тех, кто жертвует собой во имя страны, справедливости, какой-то высокой цели.

В обоих случаях мы можем зафиксировать постепенное складывание благоприятного общественного мнения вокруг тех, кого называли волонтерами.

Что касается России, то здесь не было наемной армии и, соответственно, практика добровольчества складывалась в иной парадигме.

Общинно-коммунальный уклад жизни предполагал взаимную поддержку в качестве одного из условий хозяйственных успехов. Сама практика жизни в коммуне, система круговой поруки породили традиции взаимопомощи и взаимовыручки. Соответственно, добровольный труд длительное время выступал явлением самоценным, воспринимался как нечто естественное, не требующее специальной аргументации. В ситуации натурального хозяйства вопрос о денежных расчетах между жителями практически не стоял. В силу естественности и обыденности трудового взаимодополнения волонтерство, как особая группа не формировалось и общественным сознанием не отражалось.



Однако во всех случаях был общий момент. Везде волонтерская деятельность активизировалась во времена тяжелых испытаний, когда остро стоял вопрос выживания страны или какой-то группы населения. Сюда относятся войны, стихийные бедствия, эпидемии и иные катаклизмы, требующие высокой самоотдачи ради их преодоления. В этих случаях действия добровольцев выходили за рамки обыденности и могли быть зафиксированы и оценены обществом (особенно, это касается России).

Рассматривая данный период истории волонтерства можно охарактеризовать его как период стихийного зарождения явления, формирования предпосылок выделения его общественным сознанием как особого в ряду других социальных явлений. Несмотря на складывающуюся деятельность практику у волонтерства не было какого-либо организующего начала, а сами волонтеры не осознавали себя особыми людьми по сравнению с окружающими.

Начало следующего этапа развития добровольчества можно с большой долей условности обозначить рубежом XVIII—XIX веков<sup>1</sup>. Это период начала капитализма и, соответственно, постепенного изменения характера социальных отношений. Естественно, процесс перехода к капитализму был неравномерен в разных странах, но именно капитализм заложил алгоритм развития мира вплоть до настоящего времени. Для нас важно, что при капитализме исчезает фатальная зависимость человека от врожденного социального статуса. Богатство и бедность теперь не предопределены свыше, а социальное и экономическое положение человека во многом зависят от него самого. В XVIII и особенно в XIX веке лучшие умы Европы и Соединенных штатов Америки вырабатывали идеологию безграничного обогащения. Теперь не титулы или церковный сан, а деньги начинают выступать главным фактором успеха и получения жизненных благ.

Неравномерное распределение ресурсов в условиях «равенства» и «братства» требовало новых инструментов поддержания социального мира<sup>2</sup>. Важнейшим и с точки зрения имиджа, и с точки зрения эффективности инструментом стала благотворительность. История изобилует примерами, показывающими, что чрезмерное экономическое расслоение приводило к попыткам физического отъема и перераспределения богатства. В этом смысле экономическая элита была просто вынуждена жертво-

<sup>1</sup> Этапными здесь явились события Французской буржуазной революции.

<sup>2</sup> Одно дело, когда социальное неравенство предопределено Богом, и совсем другое — когда оно возникает как следствие человеческих отношений. Во втором случае, факторы, сдерживающие бунт значительно ослабевают и являют собой воплощение закона не Божьего, а человеческого со всеми вытекающими из этого проблемами.

вать часть своих доходов на медицину, образование, культуру, дополнительное питание и т. д. беднейших слоев населения.

В данном контексте любая помощь бедным, снимавшая социальное напряжение, была объективно одобряемой и поощряемой элитами общества, а, следовательно, почетной. Естественно, благотворительность была и морально-привлекательной, поскольку являлась делом благим и богоугодным. Иными словами возникли предпосылки для наделения благотворительной деятельности и людей ее осуществляющих особым общественным статусом.

В какой-то момент времени, волонтерство стало восприниматься как особая социальная услуга, имевшая исключительное нравственное значение. Будучи направлено на помощь страдающим и социально-незащищенным, оно естественным образом вписалось в систему благотворительной деятельности и до настоящего времени позиционируется как один из ее элементов. Здесь важно подчеркнуть, что добровольцами выступали люди, в подавляющем большинстве небогатые, не имеющие возможности делать финансовые пожертвования, но имеющие свободное время и навыки, востребованные их целевыми группами (учителя бесплатно занимались с крестьянскими детьми, врачи бесплатно вели прием беднейших жителей и т. п.). В то же время, моральный эффект от трудового вклада был зачастую сопоставим с финансовыми пожертвованиями состоятельных граждан. Нередко сами жертвования требовали рационального использования, что также могли обеспечить волонтеры, хорошо знающие нужды своих подопечных.

По нашему мнению, именно социальное одобрение способствовало появлению саморефлексии у самих волонтеров. Это с неизбежностью привело к рационализации деятельности, появлению центров аккумуляции волонтерских ресурсов и, в итоге — зарождению инфраструктуры волонтерства. XIX век смело можно назвать веком становления волонтерства как инварианта благотворительности. Достаточно сказать, что только в России количество благотворительных организаций, в большей или меньшей степени использовавших добровольный труд, измерялось в тысячах.

Здесь, однако, необходимо избежать идеализации и помнить, что при всем разнообразии мировоззренческой палитры, главный вектор формирования общественных отношений был четко ориентирован на базовую ценность капитализма — экономическое доминирование. «Богатство», «прибыль», «собственность», «конкурентное преимущество», «карьера» — вот ключевые ориентиры жизненной стратегии условной критической массы человечества (кстати, вплоть до настоящего времени). При всех оговорках и очевидном упрощении следует признать, что все т.н. развитые страны исповедовали идеологию потребления, неограниченного ис-

пользования ресурсов, избыточного накопительства. Именно в XIX веке эти идеологические и деятельностные императивы прочно вошли в нормативно-ценностные слои культуры, став самовоспроизводимыми на любых уровнях общественного сознания (от бытового, до теоретического).

Волонтерские же организации были малочисленными и, конечно, не могли влиять на «судьбу человечества». Вектор развития волонтерства был принципиально гуманистическим и, в этом смысле, противоположным вектору развития общества потребления. Сеем предположить, что волонтерство не было ассимилировано доминирующей культурой по трем основным причинам:

— во-первых, многие волонтерские организации создавались по принципу «самопомощи», вынужденно, являясь последней и отчаянной надеждой их участников на выживание в жестоком мире. Такие организации вполне рационально исповедовали внутри себя иную идеологию и могли вполне эффективно выживать благодаря внутреннему коммуналному укладу;

— во-вторых, само общество (и элиты, и низы) нуждались в таких организациях. Одни — элиты — использовали их в качестве инструмента смягчения социальных проблем и, таким образом, повышения уровня собственной безопасности. Другие — массы — были потребителями их услуг, поставляли новых членов. Общество нуждалось в моральных образцах, пусть не предназначенных для массового воспроизведения, но позволявших, по крайней мере, иметь некие ориентиры гуманности, человеколюбия, справедливости;

— в-третьих, данная деятельность поощрялась церковью, активно способствовавшей возникновению многих добровольных обществ.

Первая четверть XX века знаменует начало нового этапа развития волонтерства как социального и культурного феномена. Начнем с того, что на огромной территории — в России (далее — СССР) произошло резкое и коренное изменение идеологии.

Именно в СССР добровольный труд впервые был жестко отделен от благотворительной деятельности, которая считалась ненужной там, где «все равны» и каждому обеспечены государственные гарантии в сферах, традиционно являющихся заботой благотворителей (образование, здравоохранение, культура и т. п.). Это имело весьма важные последствия для концептуального оформления добровольчества, т. к. позволило:

во-первых, позиционировать его как самостоятельный вид общественной активности;

во-вторых, вывести добровольчество из зоны негативного бытования (помощь социально-незащищенным), сделав его оптимистичным и эмоционально привлекательным делом.

В советское время идеология добровольчества приобрела статус государственной. Общественный

труд всячески приветствовался, являлся важным условием статусного роста, а на этапе расцвета советского общества был реально престижен и почитен. Общественные организации создавались по инициативе государства и поддерживались им. Огромное количество специалистов было включено в общественную деятельность по месту работы. При этом именно советские, преимущественно административные методы внедрения идеологических императивов привели к подрыву духовных оснований добровольчества. С одной стороны — демонстративность, культовость исполнения общественных поручений «штатными общественниками», с другой — явное или скрытое принуждение к неоплачиваемым работам подавляющего большинства граждан («обязаловка») не могли не привести к утрате массовым сознанием первоначального гуманистического смысла идеи добровольчества. После прекращения принуждения, «массовое добровольчество» почти сразу исчезло.

Вывод «урока истории», на примере Советского Союза заключается в том, что административные инструменты категорически неприменимы для наращивания добровольческого потенциала. «Нельзя заставить быть добровольцем» — это правило, общее для всех стран и народов, имеет эмпирическое подтверждение благодаря нашей стране.

Однако если в советское время деструктивную роль играли факторы конъюнктурности и принуждения, то в постсоветской России мы имели массивную пропаганду вульгарного прагматизма, коммерциализации общественных отношений. Прямо или косвенно, в жесткой или мягкой формах, при одновременном воздействии практически на все социальные группы в сознание людей привносились идеи крайнего индивидуализма (в сущности — эгоизма), меркантилизма, показного потребительства. По сути, Россия вернулась в эпоху дикого капитализма (основательно подзабытую западными странами) место и роль добровольчества в которой мы описывали выше.

Между тем, добровольчество в странах Запада также претерпело серьезную эволюцию.

Во-первых, оно также преодолело рамки классической благотворительности. Гражданские движения, боровшиеся за равноправие женщин, за равноправие национальных меньшинств, за прозрачность политической и экономической систем, за экологическую безопасность и т. д., привели к созданию сотен новых направлений приложения волонтерских усилий (вплоть до привлечения волонтеров к обслуживанию Олимпийских игр, т. е. совершенно коммерческого мероприятия).

Во-вторых, оно оформило собственную инфраструктуру, построив ее по сетевому принципу, охватив своими оргвозможностями неограниченное количество стран.

В-третьих, оно сформировало собственную идеологию. Идеологию, в основе которой лежит кон-

цепция преобразования мира на основе социальной ответственности.

В-четвертых, оно осознало себя в качестве новой социальной силы, накопив опыт противодействия деструктивизму потребительства, четко провозгласило курс на дальнейшую экспансию во все жизненно важные сферы общественной жизни и хозяйства.

В-пятых, оно активно осваивает современные технологии самопродвижения — рекрутинга новых членов, экспансии в общественное сознание с использованием средств PR, социальной рекламы, образования и разного рода специальных проектов.

Сегодня волонтерское сообщество ожидает от правящих элит адекватной реакции на собственное присутствие в мире: «в целях создания более гуманного и справедливого общества, при содействии развитию международного сотрудничества, мы призываем государства, международные организации, предприятия, средства массовой информации быть нашими партнерами в создании международной атмосферы, благоприятной для эффективного открытого волонтерства — движения, воплощающего солидарность между людьми и народами» — говорится во «Всеобщей декларации добровольцев» (Париж, 1990 г.).

Современный этап развития добровольчества характеризуется стыковкой, унификацией западной и российской парадигм, фактическим слиянием ранее различных организационных и идеологических структур, обеспечивающих данную деятельность. Таким образом, процесс мировой интеграции субъектов волонтерской деятельности практически

завершен. Объявление ООН 2001 года — первого года нового тысячелетия — всемирным годом добровольцев, явилось знаком, символизирующим признание мировым сообществом как заслуг добровольческого движения, так и его ценностей и целей.

В силу ограниченного объема статьи, мы не имели возможности осуществлять цитирование и приводить описание волонтерской практики. Однако огромное количество примеров можно найти в следующей литературе.

#### Литература

1. Благотворительность в России: социальные и исторические исследования. — СПб. : Лики России, 2001. — 845 с.
2. Благотворительность в России: социальные и исторические исследования. — СПб. : Лики России, 2003. — 636 с.
3. Благотворительность в России: исторические социально-экономические исследования. — СПб. : Изд-во им. Н.И. Новикова, 2004. — 608 с.
4. Всеобщая декларация добровольцев / принята на 11-м Конгрессе Международной Ассоциации Добровольцев (IAVE) в Париже, 14 сентября, 1990 г.
5. Нещеретний, П.И. Исторические корни и традиции развития благотворительности в России / П.И. Нещеретний. — М. : Союз, 1993. — 32 с.
6. Wilson, John. Who Cares? Toward an Integrated Theory of Volunteer Work / John Wilson, Marc Musick // *American Sociological Review*. — 1997. — October. — Vol. 62. — P. 694—713.
7. [www.bb.fond.spb.ru](http://www.bb.fond.spb.ru) Интернет-библиотека «Исследования российской благотворительности».

## СВОЕОБРАЗИЕ СТАНОВЛЕНИЯ РУССКОЙ КУЛЬТУРЫ В УСЛОВИЯХ ЭМИГРАЦИИ

Глубокие перемены, происходящие в последние полтора десятка лет в российском обществе, требовали от представителей научной мысли разработки и обоснования новых концептуальных подходов к изучению прошлого, переосмысления многих страниц истории страны. Сегодня не подлежит сомнению, что история Русского Зарубежья является неотъемлемой частью как истории России, так и всемирной истории. За чертой произошедших событий в 1917 году остался целый мир. «Одна и та же Россия, по составу своему, как на родине, так и за рубежом: родовая знать, государственные и другие служилые люди, люди торговые, мелкая и крупная буржуазия, духовенство, интеллигенция в разнообразных областях её деятельности — политической, культурной, научной, технической и т. д., — армия (от высших до низших чинов), народ трудовой (от станка и от земли), — представители всех классов, сословий, положений и состояний, даже всех трех (или четырех) поколений — в русской эмиграции налицо», — отмечала З.Н. Гиппиус в 1930 году [1, с. 11].

Большое значение, особенно в последнее время, начинает обретать процесс возвращения и объединения в единое целое двух, временно оторванных друг от друга, ветвей российской культуры. Открытие послереволюционной эмиграции стало, без преувеличения, событием большого историко-культурного масштаба. Крупный деятель «первой волны» архиепископ Иоанн Сан-Францисский уподобил русскую эмиграцию «большому кораблю», который, покинув родную гавань, зажил «своеобразно своему полной жизнью, ощущая, впрочем, что он лишь часть целого, лишь корабль своей Родины, а не её гавань. ...Связь корабля с гаванью была только в том, что он к ней формально оставался приписан, — она была в большем: корабль был частью Родины в водах мира» [2, с. 49].

Процесс формирования Советской и зарубежной России происходил в 20—30-е годы XX века. Обе образовывались согласно заданной проекции: все течения жизни Советской России проходили под тотальным влиянием марксистско-ленинской, а позднее сталинской идеологии. Для Зарубежной России, характерной чертой являлась многомерность в политических, социальных, экономических, культурных, философских, религиозных, эстетических и других отношениях. Много зависело от степени приобщения к новым жизненным условиям.

Уже не было той дореволюционной России, которую эмигранты знали, и которая являлась формой политической защиты своих граждан на территории

любого государства. Они являлись апатридами — изгоями из своей страны. Измученные событиями первой мировой, трагедией гражданской войны, чувствуя свою невостребованность и даже ненужность, боясь преследований и расправы, они покидали Родину, увозя в душе частицу её образа. Именно чувство единения с Родиной, причастности к ее трагическому и великому прошлому давало эмигрантам силы для творчества в условиях изгнания: «Не просто мы бесприютные. Кое-что за плечами и есть ... история, величие Родины — этого не отнять у нас» [3, с. 378].

Русские эмигранты твердо верили, что их главная задача в изгнании — сохранить, развить и приумножить русскую культуру.

Профессор М. Раев, исследователь русского Зарубежья, заметил по этому поводу: «Эмиграция переставала быть лишь способом физического выживания, она приобретала характер духовной миссии, которая заключалась в том, чтобы сохранить ценности и традиции русской культуры и продолжить творческую жизнь ради духовного прогресса родины... они хотели жить, работать и творить как неотъемлемая часть России, посланцами которой они себя считали... Из двух Россией, возникших вследствие политических событий, именно Россия за рубежом, которая проявила твердую решимость и недюжинную доблесть, продолжая быть Россией, оказалась более «подлинной» и более продуктивной в культурном отношении... эмигранты воспринимали себя как представителей единого общества, а Русское Зарубежье — как свою страну. Они стремились жить так, словно эмиграция в культурном и философском плане олицетворяла собой всю Россию» [4, с. 14—16].

Особенностью эмиграции после 1917 года являлась ее массовость, стремление к сохранению национальной и культурной идентичности. Культурная элитарность являлась доминантной в эмигрантской среде первой волны, где почти все имели начальное образование, приблизительно 2/3 — среднее, каждый седьмой — университетское. Согласно данным анкетирования в 1931 году в эмиграции находилось около 500 ученых, в том числе около 150 профессоров [5, с. 411].

Именно культурная элитность основной части эмигрантов первой волны, этот «культурный слой почвы» — врачи, учителя, адвокаты, инженеры, служилое офицерство, чиновники, священники, представители науки и искусства, образованная молодежь — студенты, юнкера, кадеты, гимназисты — позволяет определить феномен русской культурной

диаспоры. Образовавшаяся в ходе эмиграционных потоков 1917—1925 годов, она определила возникновение «двух русских культур» из одного культурного исторического ядра, которые соревнуются и конфликтуют друг с другом, но, в то же время являются единым целым. Явление уникальное и неординарное в мировой культуре.

Являясь составной частью единой русской культуры Серебряного века, культура русского зарубежья вобрала в себя все те черты, противоречия и поиск идеалов, которые характерны были для культуры начала XX века. Непримируемое творческое противоречие между ориентацией на демократические ценности с одной стороны, и элитарность, духовный аристократизм и индивидуализм с другой. Верность традициям, ассоциированным в сознании интеллигенции с национальной самобытностью и стремление к радикальным преобразованиям, к резкой модернизации общества и обновлению духовных ценностей. Данные противоречия культуры Серебряного века определили в среде культурной части эмиграции, собственно и относящейся к деятелям культуры данной эпохи, углубление дихотомии в восприятии России, разочарование в растоптанных романтических идеалах, в поиске путей реанимирования исторической родины, осознание революции как творческого итога модерна. Как следствие, в условиях изгнания происходит возвращение к консерватизму, отходу от новых форм и методов экспериментирования в культуре. И, в то же время, особенно в среде «молодого поколения», ставится вопрос о концептуализации «пространства изгнания», как возможной культурной креативности.

Подобная абберрация характерна для разных политических, культурных, философских и других течений в эмиграции. Но, для восстановления «единой и неделимой» России, необходимо было адаптироваться в новой инокультурной среде.

П.Б. Струве отмечал, что «Русское Зарубежье, есть явление количественно и качественно весьма внушительное. Зарубежье, есть великий и беспримерный исход, вытекший из величайшего исторического катаклизма, не приведшего еще ни к какому, хотя бы относительно временному равновесию» [6].

В ежегодно проводимый день «Русской культуры» газета «Второе поколение» писала: «Нет двух русских культур — здесь и там, а есть единая русская культура, созданная и создаваемая русскими людьми, где бы они не находились. Русская культура для нас не только предмет юбилейных воспоминаний и традиций: она есть прежде всего живая творимая реальность. Наш долг — поскольку мы считаем себя людьми русской культуры — эту реальность изучать, за ней следить и с нею, пользуясь обстановкой полной возможности для культурной работы, творить, чтобы не обратиться в «живой архив русской эмиграции» [7].

Именно через исторически сложившееся русское восприятие культуры, основываясь на её религиозном христианском ядре, в котором аккумулировалась идея всеединства как тождества добра, истины и красоты, можно было, по мнению эмигрантов, определить: что потеряла родина в результате вынужденного исхода части российского народа. В этом можно сослаться на Питирима Сорокина, отражающего свой взгляд на понятие культура: «Всякая великая культура есть не просто конгломерат разнообразных явлений, сосуществующих, но никак друг с другом не связанных, а есть единство, или индивидуальность, все составные части которой пронизаны одним основополагающим принципом и выражают одну, главную, ценность. Доминирующие черты изящных искусств и науки такой единой культуры, её философии и религии, этики и права, её основных форм социальной, экономической и политической организации, большей части её нравов и обычаев, её образа жизни и мышления (менталитета) — все они по-своему выражают её основополагающий принцип, её главную ценность. Именно она, эта ценность, служит основой и фундаментом всякой культуры» [8, с. 429].

Духовное единство явилось тем цементирующим культурным ядром российской эмиграции в годы пребывания за рубежом, которое характеризовалось особенностями российского сознания в условиях критической ситуации. Если не телесно, то словом, многие русские эмигранты думали возвратиться на Родину. Вот почему больше всего именно в литературе, как выразительнице мысли и души, эмиграция нашла самое полное свое выражение. «Конечно, литературные произведения легче всего распространять и «экспортировать», а язык — главная черта, определяющая единство нации» [4, с. 124].

Адаптируясь к условиям изгнания, в рамках западной цивилизации, представители русской культурной диаспоры произвели переоценку ценностей русской культуры конца XIX — начала XX веков в плане собственного духовного самоопределения, как бы со стороны увидев Россию. Именно в эмиграции усиливается стремление обрести утраченное единство и цельность самосознания, что изначально приводит эмигрантов к осознанию причин кризиса, как русской, так и европейской культуры.

Вячеслав Иванов глубоко верил, что, находясь в эмиграции, широко общаясь с западными интеллектуалами, русская культурная диаспора может больше принести пользы для вселенской и русской культуры, чем «уподобляться евреям, плачущим на развалинах старого Храма». Он считал, что русская культура в зарубежье призвана к новым свершениям, к новому созиданию. «Как есть одна истина, одна красота, так и культура в существенном и последнем смысле слова есть выражение вселенского единства и вселенского единения». Он не входил в культурную среду Парижа, считая её искусственной, у него

не было ностальгии по внешней, фольклорной России. Он чувствовал Россию глубже, через служение ей посредством служения всему человечеству [9].

Русские эмигранты явились не просто носителями русской культуры, а патриотами русской культуры. Уход в эмиграцию являл собою возможность сохранения русской культуры «в себе» и «через себя». Находясь в эмиграции, они видели свою миссию в том, чтобы продолжить и, по возможности, сохранить основы русской культуры через собственную культурную идентификацию, в собирании и воплощении образа России [10, с. 22, 24].

Вопрос о культурной идентификации, а, следовательно, о единстве русского зарубежья становился достаточно острым в связи с увеличением численности эмигрантов в странах Европы, и угрозы полного подчинения зарубежных россиян законам тех стран, где они проживали.

Как прямое следствие этого в 1920-е годы вырисовывается понятие «денационализация», как писали в те годы журналисты, когда хотели представить утрату эмигрантами национальной самобытности, различая данный термин с понятием «ассимиляция» и, нередко, путая их смысловое значение.

П.Е. Ковалевский формулирует различие так: «Первая есть вхождение в новую нацию, принятие ее строя и лояльное отношение к стране, гражданами которой становятся прибывшие; вторая стремится к утере новыми гражданами своего национального облика, превращению людей, похожих на местное население («симилис» — подобный, похожий), так как никогда пришельцы из другой страны, как бы они ни стремились быть подобными местным жителям, не будут признаны таковыми коренным населением. Русские, принявшие даже подданство и прожившие в стране десятки лет, оставались для местного населения чужими или, в лучшем случае, русскими, а чаще только «грязными иностранцами (саль этранже)» [11, с. 36]. Единство же «России вне России» — реальная возможность для россиян вне родины, если не установить политическое влияние на родине, то быть полезным ей в каком-либо другом отношении.

В результате, для сохранения своеобразия русской культурной жизни в эмиграции активизируется идея к организационному, институциональному оформлению этой жизни (это — один из главных признаков диаспоры). Такими социальными институтами русских диаспор за рубежом являлись школа, церковь, профессиональные, политические и общественные объединения: Русское общество Красного Креста и Всероссийский земский союз, созданные еще в 1919—1920 годах в Константинополе; Российский земско-городской комитет помощи российским гражданам за границей — «Земгор», созданный в Париже в феврале 1921 году, действовавший в Чехословакии, Германии, Болгарии, Польше, Греции, Юго-

славии, а несколько позже в Китае и другие объединения эмигрантов. Эти общественные центры давали возможность своеобразного заработка, материального обеспечения творческой интеллигенции, и, что самое главное, обеспечивали приложение творческих сил эмигрантов в развитии культуры, возможности её воспроизводства в условиях изгнания путем получения молодежью образования и воспитания на основе традиций русской культуры и её конструктивного участия в свободной от тоталитаризма возрождающейся России.

Русская культура, в силу исторических условий, не развивалась в отрыве от общеевропейской, не являлась узконациональной культурой и для русской творческой интеллигенции западная культура воспринималась даже намного шире, в различных спектрах её развития, чем на самом Западе. В то время, когда в Лувре сомневались в возможности выставить П. Сезанна, В. Ван Гога, выставки П. Пикассо, А. Матисса в Москве проходили с аншлагом. В России печатали полное собрание Ф. Ницше, когда профессора в Париже думали о целесообразности преподавания Г. Гегеля. Да и театральная жизнь России, с её классицизмом и авангардизмом была более многообразна, чем на Западе. Правда необходимо констатировать, что инокультурный контекст высвечивает своеобразие, выявляет инновативное содержание тех или иных феноменов в отечественной культуре, её полнота определяется лишь в отрыве от родины. Именно не в России, а на Западе произошло признание В.В. Кандинского, А.Н. Скрябина, И.Ф. Стравинского, русского балета под руководством С.П. Дягилева, В.Ф. Нижинского, А.П. Павловой и т. д.

В результате, у представителей русской культурной диаспоры не было ярко выраженного комплекса неполноценности в ходе вынужденной эмиграции, они являлись носителями, как русской, так и европейской культур. Они выезжали из одной высококультурной страны в другие высококультурные страны. Но, если, «русская культура явилась «чистой» культурой без примеси «цивилизации» [12, с. 297], то европейская уже в XIX веке стала отходить от «меры человеческого в человеке», чем собственно, и характеризуется культура, как способ восстановления целостности. Это давало возможность еще Н.В. Гоголю отметить, что «Европа придет к нам не за покупкой пеньки и сала, но за покупкой мудрости, которой больше не продают на европейском рынке» [13, с. 342]. И русские интеллектуалы стремились привнести свое видение духовной идейности в западное цивилизационное общество.

Такие интеллектуалы, как Н.А. Бердяев и В.В. Вейдле, были приняты на Западе как переводчики смысла русской культуры в категориях европейского мышления, так как мыслили вполне европейски. Их оценочные взгляды на сущность мира явлений были подвижны.

«Н.А. Бердяев неоднократно повторял, что эмиграция не изгнание, а посланничество, а точнее, изгнание для посланничества. Это были слова, которые замечательный московский старец о. Алексей Мечев на Маросейке сказал изгнанному из России свободному философу. Бердяеву ужасно не хотелось уезжать, а о. Алексей ему сказал: «Езжайте смело. Вы посланы, чтобы Запад услышал ваше слово» [14, с. 299].

В результате происходит пересмотр прежде значимых ценностей в контексте динамичной европейской модели мышления, предполагающей не трансляцию изначальной идеи и не взаимную обратимость разных начал, но их столкновение, сопровождающееся взрывом и заменой структур.

Зная культуру Запада, как её ценители и проводники в России, после отечественной трагедии и эмиграции они узнавали Запад изнутри, как лица, не имеющие за собой ни политической, ни материальной защиты. У них оставалось только слово, дух, и общепонимаемые идеи соборности и коллективизма. Они считали, что если сами — телесно, они и не вернуться в Россию, то их слово обязательно возвратится на родину и миссия русской культурной диаспоры заключается «<...> в её служении <...>. «Эмиграция»? Это ведь одна сотая русского народа. Но она свободна — и будучи свободна, она для русского народа и во имя русского народа <...> может и должна продолжать его духовную традицию, то есть помогать её сохранению и продолжению» [15, с. 215].

Создававшаяся как культура отрицания революции и революционного насилия, сохраняющая основы национального своеобразного восприятия жизни, сущности православного мировоззрения, основанного на идее соборности, культура русского зарубежья сохранила в себе традиции русской классической культуры XIX и Серебряного веков. Это помогало эмигрантам сосредоточить свое внимание на освоение принципов и ценностей культурного западноевропейского плюрализма и становление плюралистической, стихийно само развивающейся, многомерной в социальном, политическом, философском, религиозном и других отношениях русской культуры за рубежом. Поэтому, находясь в вынужденном изгнании, интеллигенция принялась, прежде всего, обустривать культурную жизнь своих соотечественников, воссоздавать культурную среду их обитания: организовывать работу театров, художественных студий, музеев, библиотек. Налаживать школьную жизнь для детей и молодежи, создавать вечерние общеобразовательные, специальные и культурно-просветительные учреждения для взрослых. Находясь в эмиграции, интеллигенция «упорно трудилась во имя духовного возрождения народа, за русскую культуру, генетически связанную с православием» [4, с. 185]. Эти свойства культуры

русского зарубежья имели свои преимущества и определяли её слабость перед монистической, организованной советской культурой, выражавшей интересы большинства.

Живя в своем мире, они пытались изолироваться от чужеродного окружения, сознательно стремились вести жизнь так, будто ничего не произошло. Конечно, эмигранты понимали, что являются апатридами и «патриотами без отечества». Но общность судьбы изгнанников вопреки общественным, политическим, экономическим и прочим различиям в прежней жизни, осознание общности происхождения, принадлежности к одному народу, одной культуре создали духовную основу всего Русского Зарубежья, особый мир без физических и юридических границ. В известном смысле он действительно был экстерриториальной «Зарубежной Россией».

### Литература

1. Гиппиус, З.Н. Что делать русской эмиграции / З.Н. Гиппиус, К.Р. Кончаловский. — Париж, 1930.
2. Архиепископ Иоанн Сан-Францисский. Избранное. — Петрозаводск. 1992.
3. Зайцев, Б.К. Слово о Родине / Б.К. Зайцев // Русская идея. — М., 1992.
4. Раев, М. Россия за рубежом. История культуры русской эмиграции 1919—1939 / М. Раев. — М. : Прогресс, 1994. — 296.
5. Большая Российская Энциклопедия «Россия». — М. : Большая рос. энциклоп. — 2004.
6. Россия. — 1928. — 7 августа.
7. Информационная газета, 30.IX.1933; Второе поколение. Прага, 6.VI.1931.
8. Сорокин, Питирим. Человек, цивилизация, общество / Питирим Сорокин. — М. : Прогресс, 1991.
9. Русский Дом. Телепередача от 8 июля 1997 года.
10. Степун, Ф.А. Пореволуционное сознание и задача эмигрантской литературы / Ф.А. Степун // Новый Град. — Париж. — № 10.
11. Ковалевский, П.Е. Зарубежная Россия. История и культурно-просветительская работа русского зарубежья за полвека (1920—1970) / П.Е. Ковалевский. — Париж, 1971. — 347 с.
12. Бицилли, П.М. Трагедия русской культуры П.М. Бицилли // Современные записки. — Париж, 1933. — № 53.
13. Гоголь, Н.В. Соч. Т. 6. / Н.В. Гоголь. — М., 1967.
14. Струве, Н.А. Духовный опыт русской эмиграции // Н.А. Струве. Православие и культура / 2-е изд., испр. и доп. — М. : Русский путь, 2000.
15. Арсеньев, Н.С. О русской эмиграции (с 1920 по 1971 г.) и о духовном её служении / Н.С. Арсеньев // Русское Возрождение. Нью-Йорк ; Москва ; Париж. 1992—1993. — № 60—61.

## ГЕНЕРАЛЬНОЕ МЕЖЕВАНИЕ УРАЛЬСКИХ ГУБЕРНИЙ В ОТЕЧЕСТВЕННОЙ ИСТОРИЧЕСКОЙ ЛИТЕРАТУРЕ

Генеральное межевание в России было самым масштабным проектом второй половины XVIII — первой половины XIX в. как по времени осуществления, так и по территории на которой проходило. Уже одно это свидетельствует о том значении, которое ему придавалось. Началось оно в первые годы царствования Екатерины II и продолжалось при ее преемниках на всей европейской территории России, включая и приуральские губернии. Такие длительные мероприятия не могут служить только сиюминутным, тактическим целям государственной власти. Они обязательно носят стратегический характер.

Несмотря на столь очевидную историческую значимость, генеральное межевание в литературе отражено чрезвычайно слабо. Применительно к уральскому региону оно практически не изучалось вовсе.

Одним из первых, кто попытался «по свежим следам» осмыслить суть и масштабы мероприятия, был архивист П.И. Иванов. Его первая работа, посвященная преимущественно Московской губернии, подводила некоторые итоги межеванию в целом, официально закончившемуся в 1843 г. с ликвидацией последней межевой конторы в Пермской губернии. Во втором его труде содержится уже общий исторический обзор межеваний в России. Автор, в частности, впервые предложил периодизацию истории межевания, разделив ее на три периода:

- с древнейших времен до «единодержавия» императора Петра I (период писцового межевания);
- с Петра до вступления на престол императрицы Екатерины II (начало генерального межевания);
- с Екатерины до 40-х гг. XIX в. (период полного развития генерального межевания) [1].

Оба труда были написаны на материалах Межевого архива накануне предстоявшего специального размежеванием земель, которое, по мысли автора, могло упрочить поземельную собственность и прекратить многочисленные тяжбы, вызванные чересполосным владением. Книги должны были помочь правильной организации предстоящего специального межевания.

После завершения генерального межевания интерес к теме был надолго утрачен и возродился в конце XIX — начале XX в. в связи с начавшимся массовым переселением крестьян в Сибирь, требовавшим нарезки переселенческих участков и других землеустроительных мероприятий. Среди опубликованных в это время работ особого внимания заслуживают труды И.Е. Германа. В 1893 г., к пятидесятилетию окончания генерального межевания, вышла его книга, посвященная анализу межевого законодательства, предшествовавшего его началу.

В частности, он обратил внимание на многочисленные неудачные попытки осуществить общероссийское государственное межевание, предшествовавшие генеральному. Последняя из них была сделана в 1754 г. при Елизавете Петровне. Её неудачу Герман связал со стремлением проверить в ходе межевания владельческие права дворян на свои имения.

В 1894 г. увидела свет его вторая книга, раскрывающая состояние земельной собственности в России накануне генерального межевания. В ней в частности указывалось на запутанность поземельных отношений, отсутствие четких документов, подтверждавших право собственности, что и явилось главной причиной неудачи предшествовавших попыток общего межевания. Автор изложил собственное видение причин генерального межевания, которых было несколько:

— стремление упорядочить землевладение лиц недворянского происхождения, чье землевладение, основанное на «Соборном Уложении», в результате реформ первой четверти XVIII в. оказалось в неопределенном состоянии;

— положение бывшего мелкого служилого люда, поверстанного в государственные крестьяне, «оказалось неопределенным: размеры землепользования разными, а подушная подать одинаковой. Отсюда и идея обеспечения всех одинаковыми наделами, дающими возможность выплачивать эту подать»;

— «Необходимость защитить от расхищения казенные земли — займки, расчистки, распашки и т. п. Уходили и селились на таких землях раскольники, беглые помещичьи крестьяне и прочие». Поэтому их владельческие права следовало ограничить. Таким образом, И.Е. Герман выделил две основные причины генерального межевания: необходимость упорядочения землевладения собственников недворянского происхождения и стремление защитить казенный земельный фонд от расхищения. При этом расхитителями выступали лица, не имевшие земли в частной собственности, часто вообще люди для государственной власти опасные (беглые, раскольники). В результате такой политики к середине XVIII в. они окончательно потеряли право на владение землями. В то же время дворяне, захватившие казенные земли, расхитителями не считались, их земельные права в ходе межевания закреплялись, становясь законными. Таким образом, в правовом отношении новые требования землевладения и государственного хозяйства и несоответствие прежних законов реальным условиям поземельных владений явились главными причинами нового межевания [2].



В последующих трудах, опубликованных в 1907—1914 гг., И.Е. Герман продолжил тему генерального межевания, сконцентрировав внимание на принципах и правилах его реализации. В частности главным нововведением был отказ от проверки документов на право собственности у тех владельцев, на чьи земли не было других претендентов. Это, в конечном счете, и позволило относительно успешно завершить общую часть межевания.

Для автора не представлял сомнения продворянский характер межевого законодательства, закрепивший за ними практически все земли, которыми они владели незаконно. Наибольший успех это мероприятие получило в центральных районах страны, где преобладала поместная система. На окраинах, где господствовала иная система, там генеральное межевание в чистом его виде необходимо должно было погаснуть, чтобы уступить место иным видам межевания. Эти особые межевания частью завершены, а частью еще и не начинались. Автор имел в виду земли казачьи, иностранных поселенцев, башкиры и иных «инородцев», включая кочевников.

Близких Герману взглядов на характер генерального межевания придерживался С.П. Кавелин, считавший его логическим продолжением продворянской политики правительства, лишившего в XVIII в. прав земельной собственности все сословия, кроме дворянского: «Это межевание проводится без проверки прав на владение; за каждым помещиком закрепляется то количество земли, которым он владеет неспорно, хотя бы и незаконно» [3, с. 28]. По этой причине корона, по подсчетам автора, потеряла не менее 50 млн десятин.

Наложение границ по дачам, на основании полюбовного развода самих владельцев, а не по документам на право собственности, сводило его роль к простой геодезической съемке, следы которой закреплялись на месте межевыми знаками. В месте с тем, характеризуя землеустроительные задачи генерального межевания в отношении крестьянских земель, С.П. Кавелин подчеркивал, что это было не межевое, а чисто земельное законодательство, выражавшее основные принципы государственной политики по отношению к государственной деревне. Состояли они в том, что с падением поместной системы и освобождением дворянства от обязательной службы появилась необходимость обеспечить фактическим земельным наделом казенного крестьянина, который являлся главным плательщиком и главным источником государственных доходов. Поземельный надел становился неотчуждаемым правом казенного крестьянина. Одновременно последовательно проводился в жизнь принцип «неотчуждения» казенного надела самим крестьянином: запрет продажи надела частным лицам, чтобы казенная земля не выходила из тягла, не «обелялась».

Преимущественно с формально-юридических позиций рассматривал проблему С.Д. Рудин. Одна-

ко его взгляды мало отличаются от взглядов П.И. Иванова, И.Е. Германа, С.П. Кавелина, подчеркивавших сословно-классовый характер такого, на первый взгляд, чисто технического мероприятия, как межевание.

Одним из первых историков, осуществивших сравнительный анализ писцовых книг и «экономических примечаний» к планам дач генерального межевания был С.Б. Веселовский. Его исследование, несомненно, способствовало лучшему пониманию общего и особенного этих важных источников.

Что касается специальных работ, непосредственно посвященных межеванию уральских губерний, то их нами не обнаружено. Однако сами материалы межеваний использовались для решения исследовательских задач, связанных с землевладением и землепользованием в крае, в частности на основе их изучения были уточнены размеры и границы владений отдельных категорий землепользователей.

Результаты перераспределения земельной собственности в Приуралье, преимущественно в южной его части, по итогам генерального межевания нашли отражение в работах В. Вешнякова, В. Новикова, Г.Г. Ершова, Н. В. Ремезова, Д.Н. Соколова. Так, В. Вешняков, опираясь на данные восьмой ревизии и результаты генерального и специального межеваний, осуществил относительно точный подсчет крестьян, купивших землю в частную собственность на основании закона от 12 декабря 1801 г. В их перечень вошли и крестьяне-собственники Вятской и Оренбургской губерний. Эта статистика ценна, прежде всего, как источник, поскольку до 1858 г. Министерство государственных имуществ не вело официального подсчета крестьян-собственников, опасаясь, что это насторожит их и приведет к сокращению покупок.

Н.В. Ремезов на материалах поздней Уфимской губернии получил сравнительные данные о землевладении в начале генерального межевания в Оренбургском крае и в 1880 г. Он показал прогрессирующее обезземеливание государственных крестьян Южного Приуралья, как результат отрезки в казенный фонд в ходе межевания почти трети всех обрабатывавшихся земель.

Опираясь на статистические данные Н.В. Ремезова, а также на результаты обследования поземельной собственности в 1877—78 годах, Г.Г. Ершов проследил динамику землевладения различных категорий населения относительно периода генерального межевания. В частности, он выявил сокращение площади башкирских земель во всех уездах Уфимской губернии от 13 % в Мензелинском до 39,5 % в Уфимском, а в общем по губернии на 26,5 %, то есть более, чем на четверть. В «Сборнике статистических сведений о России» 1851 г. была впервые опубликована официальная статистика результатов генерального межевания.

Подводя итог досоветскому периоду, можно констатировать, что проявление интереса к теме наблюдалось дважды: в первое десятилетие после его завершения (с целью подведения его итогов) и затем семьдесят лет спустя в связи с ростом переселенческого движения и активизацией землеустроительной деятельности в рамках столыпинской аграрной реформы. При этом если первоначально внимание исследователей фокусировалось на процессе межевания, то позднее акцент делался на его сословно-классовом характере.

В советской историографии проблема генерального межевания специально не поднималась. Однако время от времени появлялись небольшие публикации, посвященные её частным вопросам. Так, в 1930-е годы в журнале «Архивное дело» было помещено несколько статей по истории и современному состоянию Межевого архива, содержащего большой объем источников по межеваниям. Среди других работ, касающихся Урала, отдельного упоминания заслуживает опубликованная в 1969 г. статья Х.Ф. Усманова, в которой подробно рассмотрены нормативно-правовая основа и практика размежевания башкир-вотчинников с припущенниками.

Впрочем, в качестве исторического источника материалы межеваний, особенно «экономические примечания», использовались и используются в настоящее время достаточно часто. Это обстоятельство стимулировало написание специальных источниковедческих трудов о «примечаниях». Среди них наиболее фундаментальным исследованием остается монография Л.В. Милова [4]. Однако специфика экономических примечаний, собранных в уральских губерниях, да и сами итоги межевания в уральских губерниях, до настоящего времени системно не изучались.

Применительно к Южному Уралу и Зауралью этот недостаток отчасти был компенсирован за счет исследований С.С. Смирнова [5].

Задача частичного обобщения и источниковедческой интерпретации «экономических примечаний» ставилась также в исследованиях М.А. Цветкова, В.К. Яцунского, П.А. Колесникова, Я. Е. Водарского, А.А. Горского. Рассматривался в частности вопрос об изменении соотношения угодий под воздействием общего сокращения обрабатываемых государственными крестьянами площадей, вызванного отрезками во время межевания. Так, А.А. Горский, изучив экономические примечания ряда центральных губерний, пришел к выводу, что во второй половине XVIII в. резервы для поддержания трехпольного севооборота за счет вовлечения территорий, занятых под лесами, исчерпаны не были [6].

Если генеральное межевание как самостоятельная проблема и не стала в советский период объектом пристального внимания историков, то в качестве важнейшего фактора изменений поземельных отношений и условий и способов хозяйствования

оно, безусловно, исследовалось историками-аграрниками. Следует, однако, заметить, что до сих пор отсутствует специальное исследование роли генерального межевания в процессе перераспределения земли на территории Урала в целом, не говоря уже обо всей России. Именно этим объясняется широко распространенное в литературе мнение о чрезвычайно высокой земельной обеспеченности государственных крестьян бывшей Оренбургской губернии, с чем категорически не согласен С.С. Смирнов. Изучив планы дач государственных крестьян в самой землеобильной Оренбургской губернии, он показал, что их обеспеченность была намного ниже даже официально установленной нормы в 15 десятин на ревизскую душу [7].

В постсоветский период заметных изменений в методологии и методике изучения хода и последствий генерального межевания не произошло. Можно лишь констатировать, что исследовательский интерес к проблеме еще более ослаб. Новая социальная и идеологическая конъюнктура сделала проблемы сельского хозяйства и поземельных отношений неактуальными. Это кажется тем более странным, когда в связи с принятием нового Земельного кодекса происходят революционные перемены в распределении земельной собственности с мало предсказуемыми последствиями. В этих условиях обращение к историческому опыту нам кажется объективно необходимым.

Вместе с тем, наметившаяся тенденция акцентирования внимания на проблемах региональной или даже местной истории справедлива и в отношении исследуемой тематики. В последние годы в приуральских издательствах опубликован ряд обобщающих и справочных работ, в которых поднимаются и вопросы, связанные с историей генерального межевания. Так, в первом томе «Истории Курганской области» указывается на тесную связь между топографическими, топографо-статистическими, военно-топографическими описаниями и «экономическими примечаниям», составленными по отдельным районам Зауралья. Небольшие статьи о межеваниях на Урале содержатся в ряде региональных энциклопедий [8, с. 336; 9, с. 806].

Однако, несмотря на приведенные нами примеры, в целом, остается справедливым утверждение о снижении интереса к материалам генерального межевания в последние полтора — два десятилетия.

Итак, историографический анализ показывает, что генеральное межевание, будучи одним из важнейших землеустроительных и землераспределительных мероприятий, не привлекло должного внимания историков, а задача его исследования не потеряла актуальности и в настоящее время. С другой стороны, как источник информации, полученной в результате сплошного обследования всей территории европейской России, «экономические примечания» к планам дач генерального межевания фраг-

ментарно или выборочно используются в абсолютном большинстве трудов по проблемам сельского хозяйства России второй половины XVIII — первой половины XIX в.

**Литература**

1. Иванов, П.И. Опыт исторического исследования о межевании земель в России / П.И. Иванов. — М. : Тип. С. Селиванского, 1846. — 148 с.

2. Герман, И.Е. Состояние поземельной собственности в России накануне генерального межевания / И.Е. Герман. — М. : Типолитография Д.А. Бонч-Бруевича, 1894. — 192 с.

3. Кавелин, С.П. Межевание и землеустройство. Теоретическое и практическое руководство / С.П. Кавелин. — М. : Изд-во Межевого института, 1914. — 339 с.

4. Милов, Л.В. Исследование об «Экономических примечаниях» к генеральному межеванию / Л.В. Милов. — М. : Изд-во МГУ, 1965. — 260 с.

5. Смирнов, С.С. Экономические примечания к генеральному межеванию Оренбургской губернии — ценный источник по аграрной истории Южного Ура-

ла первой половины XIX в. / С.С. Смирнов // Урал и проблемы региональной историографии. Феодализм. Первобытнообщинный строй. — Свердловск : УНЦ АН СССР, 1986. — С. 75—78.

6. Горский, А.А. Экономические примечания к генеральному межеванию как источник по истории сельского хозяйства России во второй половине XVIII в. / А.А. Горский // История СССР. — 1984. — № 6. — С. 117—122.

7. Смирнов, С.С. К вопросу о земельной обеспеченности государственных крестьян Оренбургской губернии в первой половине XIX в. (по материалам генерального межевания) / С.С. Смирнов // Крестьянство Урала в эпоху феодализма. Сб. научных трудов. — Свердловск : УрО АН СССР, 1988. — С. 88—101.

8. Пундани, В.В. Межевание Генеральное / В.В. Пундани // Уральская историческая энциклопедия. 2-е изд. — Екатеринбург : Академкнига, 2000. — 638 с.

9. Смирнов, Г.С. Генеральное межевание / Г.С. Смирнов, С.С. Смирнов // Челябинская область: Энциклопедия. Т. I. — Челябинск : Каменный пояс, 2003. — 999 с.

## ПОДСОБНЫЕ ХОЗЯЙСТВА УРАЛЬСКИХ КОЛХОЗНИКОВ В КОНЦЕ 1920-Х — НАЧАЛЕ 1940-Х ГОДОВ

После массовой коллективизации под контролем государства получает развитие хозяйство колхозника. Государство само определяло, сколько земли и скота должен был иметь в личном подворье колхозник. Размеры земельного участка и количества личного скота были законодательно закреплены в Примерном уставе сельхозартели 1935 г.

В это время получает, хотя и небольшое развитие, подворье колхозника. Но хозяйство колхозника имело настолько маленький участок земли, что не могло прокормить семью в неурожайные годы, не говоря уже о том, чтобы реализовать часть продукции на рынке.

За 1927—1933 гг. численность хозяйств колхозников в Уральской области выросла в 28,8 раза (с 18,1 до 522,4 тыс.), в Башкирии — в 53,9 раза (с 7,1 до 382,7 тыс.), в Удмуртии — в 51,8 раза (с 1,8 до 93,3 тыс.) (рис. 1). В течение 1934—1940 гг. на Урале численность хозяйств колхозников увеличилась на 15,3 % (с 1158,5 до 1368,5 тыс.), а в СССР — на 14,2 %. Больше всего хозяйств колхозников в 1940 г. находилось в Башкирии — 435,6 тыс. (рис. 2).

По нашим подсчетам, за счет быстрого роста количества подворья колхозников и установленных нормативов по Уставу сельхозартели посевы колхоз-



Рис. 1. Численность хозяйств колхозников в Уральском регионе в 1927—1933 гг., тыс. [2, с. 223]



Рис. 2. Численность хозяйств колхозников в Уральском регионе в 1934—1940 гг., тыс. [1]

ников в течение 1934—1938 гг. в Уральском регионе увеличились с 128,3 до 263,7 тыс. га (в 2,1 раза). Среди уральских колхозников выделялись оренбургские — у них посевные площади увеличились в 3 раза.

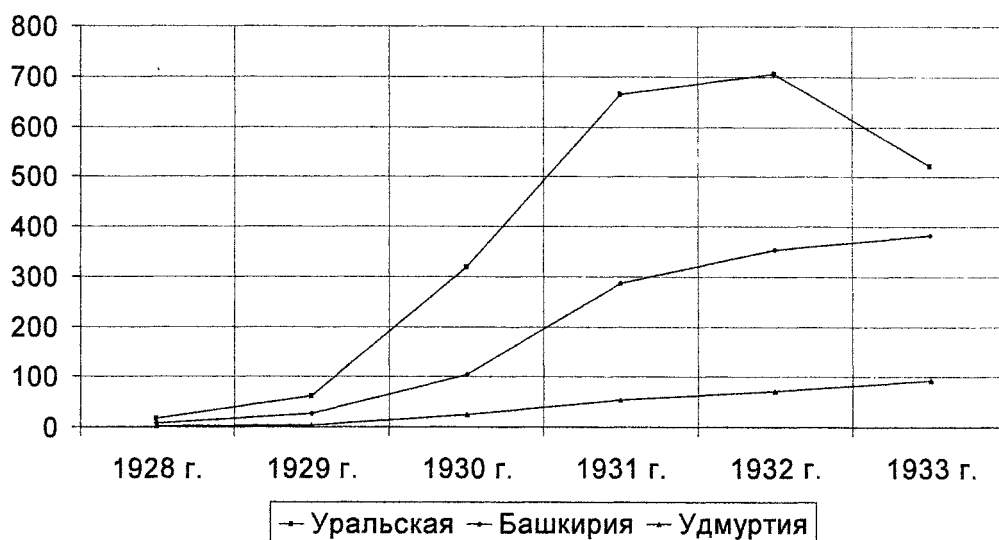
Больше всего посевов у колхозников Урала находилось в 1938 г. в Башкирии и Оренбургской области. Удельный вес посевов колхозников во всех посевах региона за данный период поднялся с 1 % до 1,9 %.

Ограничения, введенные колхозным уставом, и отрезки «излишков» земель в конце десятилетия, не позволяли колхозникам расширять свои наделы, поэтому приходилось довольствоваться малым, чтобы прокормить себя в лихие годы неурожая.

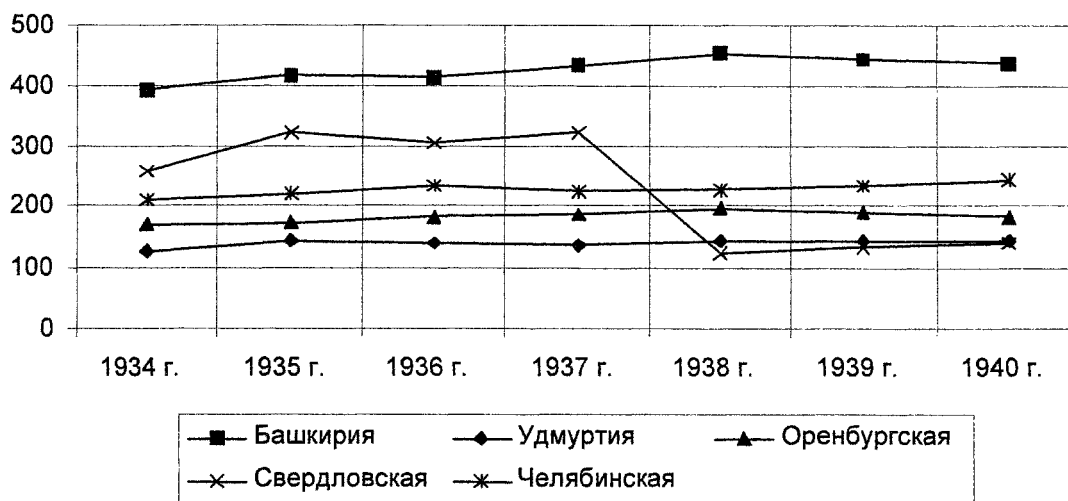
Хотя по статистике происходил рост посевов колхозников, но фактически размеры участков не выходили за пределы ограничений Устава сельхозартели. На примере Уральского региона наглядно видно, что размеры посевов в разных районах были неодинаковы. Меньшие наделы считались нормальным явлением, а превышение норм вело к ликвидации «излишков», как это происходило в конце 1930-х гг.

Посевы зерновых культур у колхозников Уральского региона возрастали во второй половине 1930-х гг. небольшими темпами, а иногда отмечался и спад. Удельный вес зерновых был незначительным, а картофельных посадок ежегодно возрастал (см. таблицу).

Во второй половине 1930-х гг. происходила переориентация хозяйств колхозников с ведения зернового земледелия на овощное. На маленьком участке нецелесообразно было выращивать хлебные культуры. На небольших наделах невозможно обеспечить себя зерном и выгоднее было выращивать огородные культуры, а хлеб получить на трудодни от колхоза. Поэтому под другими культурами в табл. 1 имелись в виду овощные культуры, что вместе с картофелем обеспечивали существование колхозника. Посевы зерновых культур не позволяли колхознику держать больше скота, чем указывалось в Уставе колхоза, а, следовательно, обеспечивать мясом свою семью и оставлять его на продажу.

В течение 1934—1938 гг. уральские колхозники увеличили картофельные посевы в 2,2 раза. Большая часть картофельных участков колхозников находилась в Башкирии. Посевы технических культур в хозяйствах колхозников, хотя и занимали небольшую площадь, но возросли на Урале с 1934 по 1938 гг. в 8,6 раза.

По сравнению с 1935 г. в 1938 г. колхозники Урала увеличили посевы кормовых культур вдвое, но, если учитывать, что абсолютные размеры этих площадей были невелики, то подобное нельзя считать большим достижением. У колхозников Башкирии с 1934 по 1938 гг. посевы кормовых культур возросли в 12 раз, тогда как в среднем темпы роста по РСФСР составляли 3,4 раза, в СССР — 3,9 раза.

Колхозники редко выращивали корм для скота. На небольшом участке это было сделать проблематично. Нужно было выбирать между огородными, зерновыми и кормовыми культурами, но поскольку скота в хозяйстве было немного, то лишь иногда они высаживали небольшое количество таких культур.

При вступлении в колхоз многие крестьяне потеряли своих лошадей. Общественное производство не предполагало использование лошадей в подсобном хозяйстве. В Уральской области с 1928 по 1933 гг. поголовье лошадей в личном пользовании колхозников уменьшилось с 19 до 0,5 тыс. голов (в 38 раз), в Башкирии за 1928—1932 гг. — с 8,1 до 1,7 тыс. голов (в 4,8 раза). Уральские колхозники теряли своих лошадей более быстрыми темпами, чем в РСФСР (в 2 раза). При этом особо отличалась Уральская область, где осталось меньше лошадей, чем в Башкирии.

Количество рабочих лошадей у колхозников Уральской области за 1928—1932 гг. уменьшилось с 13,8 до 0,2 тыс. голов (в 69 раз). В Башкирии с 1928 по 1932 гг. их число сократилось с 6,2 до 1,3 тыс. (в 4,8 раза), в то время как в среднем по России темпы спада были намного ниже (в 2,3 раза).

Если по лошадям в хозяйствах колхозников проходило снижение, то по крупному рогатому скоту рост. Вероятно, высшие руководители считали, что

Удельный вес сельскохозяйственных культур во всех посевах колхозников Урала и СССР  
в 1934 и 1938 гг., % [2, с. 225]

Виды с.-х. культур	Башкирия		Удмуртия		Оренбургская		Свердловская		Челябинская		СССР	
	1934 г.	1938 г.	1934 г.	1938 г.	1934 г.	1938 г.	1934 г.	1938 г.	1934 г.	1938 г.	1934 г.	1938 г.
Зерновые	7,5	4,2	19,9	25,1	3,9	10,0**	10,0	1,5***	3,8	0,8	21,9	19,1****
Картофель	74,6	81,7	55,2	60,8	44,8	56,5	62,4	78,0	79,6	73,3	46,1	55,1
Технические	3,4	7,2	0,5	3,3	1,1	8,7	—	7,5	1,5	10,9	3,4	3,8
Кормовые	0,2	1,3	—	0,6	—	0,4	0,2**	0,1	1,5*	2,3	2,7	6,3
Другие культуры	14,3	5,6	24,4	10,2	50,2	24,4	27,4	12,9	13,6	12,7	25,9	15,7

\* — 1935 г.; \*\* — 1936 г.; \*\*\* — 1939 г.; \*\*\*\* — 1940 г.

## История

лошадь могли использовать для наживы, а ограниченное количество скота в личном подворье позволит прокормить семью, и, помимо этого, выполнить план заготовок и налоговых платежей.

В Уральской области поголовье КРС у колхозников с 1927 по 1933 гг. возросло с 34,5 до 594,6 тыс. (в 17,2 раза), в Башкирии — с 13,9 до 474,6 тыс. (в 34,1 раза), тогда как темпы роста в России составляли 20,7 раза, в стране — 20,5 раза. Но этот рост был обусловлен не высокими трудовыми достижениями колхозов и колхозников, а перераспределением индивидуального скота состоятельных крестьян, передачей части скота колхозов в связи с нехваткой помещений и корма для скота, а также скота, вступавших в колхоз крестьян и скота единоличников вынужденных избавляться от него в связи с тяжелым положением.

Как и по КРС, численность коров колхозников возросла за 1928—1933 гг. с 17,4 до 427,4 тыс. голов (в 24,6 раза), в Башкирии — с 6,9 до 258,7 тыс. голов (в 37,5 раза), тогда как в РСФСР темпы доходили до 28,3 раза, в СССР — до 27 раз.

Вместе со спадом поголовья свиней в целом в индивидуальных хозяйствах, отмечался их рост в хозяйствах колхозников: в Уральской области с 1930 по 1933 гг. — с 37,8 до 115,1 тыс. голов (в 3,1 раза). В Башкирии с 1928 по 1933 г. подъем составил с 2,6 до 51,3 тыс. голов (в 19,7 раза), что было выше российских темпов (15,6 раза) и союзных (13 раз).

В 1930—1933 гг. численность овец и коз в хозяйствах колхозников возросла в Уральской области с 540,1 до 618,6 тыс. голов (на 14,5 %). За 1927—1933 гг. в Башкирии поголовье этого вида скота увеличилось с 24,1 до 383,4 тыс. голов (в 15,9 раза), тогда как в РСФСР — в 19,7 раза, а в СССР — в 21 раз.

Обеспеченность скотом личного подворья колхозников была невысокой. Если в 1927 г. колхозник

имел минимум необходимого скота для пропитания семьи и воспроизводства поголовья, то уже к 1934 г. численность скота в хозяйстве резко уменьшилось. Это хорошо видно на рис. 3. В подворье практически не осталось лошадей. В Уральской области и в Башкирии уменьшилось количество КРС и коров, овец и коз. В то же время с приходом в колхоз колхознику удалось за счет помощи государства несколько увеличить поголовье свиней прежде всего в Уральской области, но и эти показатели были ниже чем в среднем по РСФСР.

Во второй половине 1920-х гг. личное хозяйство колхозника мало чем отличалось от других индивидуальных хозяйств. Не решила всех проблем с обеспеченностью скотом и массовая коллективизация. В 1932 г. 15,7 % хозяйств уральских колхозников не имели никакого скота, среди единоличных хозяйств таких было больше — 18,7 %, а среди бывших зажиточных крестьян, так называемых твердозаданцев (получивших твердое задание на сдачу государству продукции), — 59,7 %.

Без коров обходились 23,8 % хозяйств колхозников. В таком же положении находились 28,9 % хозяйств единоличников, а бескоровных среди бывших зажиточных хозяйств насчитывалось 75 %. Одна корова была у 75,5 % хозяйств колхозников, у 70 % единоличных хозяйств и у 24,4 % «твердозаданцев».

Содержание двух и более коров в тех условиях было практически невозможно и всячески ограничивалось властями. Поэтому лишь 0,7 % хозяйств колхозников, 1,1 % единоличных хозяйств и 0,6 % бывших зажиточных хозяйств пытались содержать такое количество скота.

Каждое второе хозяйство колхозника не имело овцематок (51,3 %). Среди единоличных хозяйств таких насчитывалось 60,2 %, а среди «твердоза-



Рис. 3. Обеспеченность скотом одного хозяйства колхозника в Уральском регионе и РСФСР в 1927 г. и 1933 г., голов [2, с. 227]

В.В. Филатов

данцев» — 78,8 %. Одну овцематку имели 30,2 % хозяйств колхозников, 28,1 % единоличных хозяйств и 14,1 % — бывших зажиточных хозяйств. Три и более овцематки приходилось лишь на 4,3 % хозяйств колхозников, на 2,4 % хозяйств единоличников и на 2,1% бывших зажиточных дворов. Не держали свиноматок большинство индивидуальных хозяйств — 96,2 % колхозников, 96,7 % единоличников и 98,2 % бывших кулаков. Остальная часть хозяйств держала одну и более свиноматок<sup>1</sup>.

Не лучше складывалось положение в Башкирии. Здесь в 1932 г. без коров находилась четверть крестьянских дворов, из которых каждое пятое хозяйство приходилось на колхозную семью. Одну корову имели 73,7 % крестьянских дворов, среди них 78,7 % дворов колхозников. Две коровы держало только 0,6 % крестьянских хозяйств, столько же, их было у и колхозников<sup>2</sup>.

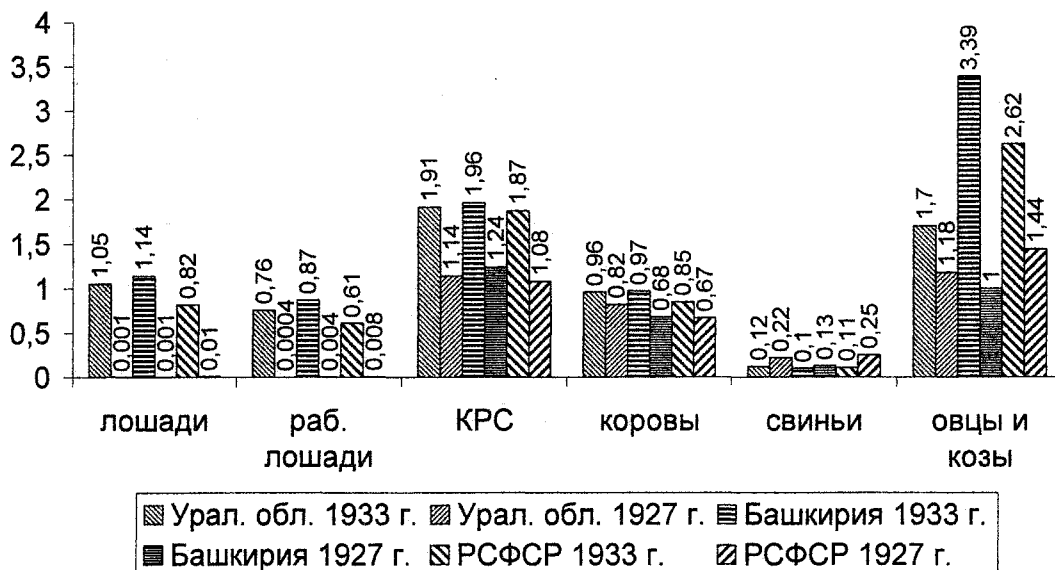
В докладной записке в Совнарком СССР в марте 1932 г. нарком земледелия Я.А. Яковлев объяснял причины сокращения скота в индивидуальном секторе. По его мнению, это было связано с принудительным обобществлением скота. Он полагал, что план скотоводства нужно было довести не только до села, но и до отдельного хозяйства, имевшего одну корову, и задания устанавливать в головах, а не в весе.

Нарком считал, что к уменьшению поголовья привело административное изъятие скота, иногда даже и последней коровы, неисполнение перед колхозниками взятых по контрактации обязательств, убой маточного поголовья и другие причины<sup>3</sup>. Такое высказывание возымело действие. В постановлении политбюро ЦК от 26 марта 1932 г. «О принудительном обобществлении скота» указывалось на необходимость того, чтобы колхозник имел свою корову, мелкий скот и птицу<sup>4</sup>.

На это были направлены и другие решения вышестоящих органов. В частности, постановление СНК и ЦК ВКП(б) «О помощи бескорванным колхозникам в обзаведении коровами» (август 1933 г.) предусматривало приобретение телят на льготных условиях у молочно-товарных колхозных ферм и у колхозов, имевших обобщественное стадо, а также покупку у колхозников и единоличников телок до восьми месяцев. Среди регионов, где действовали льготы, назывались Уральская область и Средне-Волжский край.

Возможность приобретения телок, в первую очередь, получали бескорвные колхозники-ударники.

<sup>1</sup> Государственный архив Свердловской области (ГАСО), ф. 241, оп. 2, д. 3395, л. 19.

<sup>2</sup> Центральный государственный архив общественных объединений республики Башкортостан (ЦГАОО РБ), ф. 122, оп. 11, д. 194, л. 33.

<sup>3</sup> Трагедия советской деревни. Коллективизация и раскулачивание. 1927—1939. — М.: РОССПЭН, 2001. — Т. 3. — С. 217.

<sup>4</sup> Там же. — С. 298.

Колхозники покупали телок за наличный расчет или с рассрочкой до года в счет выработанных трудовых дней. Кредитная помощь оказывалась на основе индивидуального договора. Органы власти получили право дифференцировать размер кредита по районам. Закупка и контрактация телок у колхозников и единоличников проводилась по конвенционным ценам. Тому, кто продавал скот бескорванным колхозникам, полагались льготы по сдаче молока государству в виде скидки 25 % с годового плана, льготы по сдаче мяса государству в виде скидки 20 % с годового плана<sup>5</sup>.

Государство напрямую было заинтересовано в этой акции. Колхозник получал возможность выжить в трудных условиях, лучше ухаживать за собственной скотиной, заботиться о корме и в конечном счете сдавать государству молоко и мясо в будущем.

В 1933 г. фермы КРС Уральской области выдали колхозникам 10 тыс. телят (5,4 % к годовому приплоду), половина этого количества была предоставлена в четвертом квартале в период приятия постановления. Башкирия получила 4,3 тыс. голов (13,2 % к годовому приплоду)<sup>6</sup>.

Взятый ранее у зажиточной части деревни скот распределяли среди бедняков-колхозников. В 1933 г. более половины обобщественного скота (53,8 %) в Башкирии и 46,1 % в Удмуртии получили колхозники<sup>7</sup>.

Итак, в первом исследованном периоде происходили существенные перемены в индивидуальных хозяйствах. При общем уменьшении скота в этих хозяйствах возрастало его количество в хозяйствах колхозников, но в связи с увеличением таких подворьев прибавка на одно хозяйство не отмечалась. Колхозники лишались права иметь лошадей.

За 1934—1939 гг. поголовье рабочих лошадей в хозяйствах уральских колхозников хотя и возросло с 0,7 до 1,5 тыс. голов, но их удельный вес в общем стаде был ничтожно мал — всего 0,1 %. Местные власти строго следили за тем, чтобы колхозник в своем дворе не обзавелся рабочей лошадью, и поэтому редкие исключения давали возможность говорить о наличии поголовья в среднем с тысячными долями на одно хозяйство. Колхозника постепенно отучали пользоваться рабочими лошадьми в своем хозяйстве. Теперь, чтобы получить лошадь для хозяйственных нужд, нужно было обращаться за помощью в правление колхоза.

По сравнению с 1934 г., в 1940 г. численность КРС у колхозников на Урале возросла на 13,8 %,

<sup>5</sup> Решения партии и правительства по хозяйственным вопросам. — М., 1967. — Т. 2. — С. 434.

<sup>6</sup> Сельское хозяйство СССР. Ежегодник. 1935 г. — М., 1936. — С. 586.

<sup>7</sup> Денисевич, М.Н. Индивидуальные хозяйства на Урале (1930—1985 гг.) / М.Н. Денисевич. — Екатеринбург: УрО АН СССР, 1981. — С. 47.

## История

хотя в 1937 г. стадо увеличилось на 44,5 %. Неблагоприятным для содержания КРС в хозяйствах колхозников оказался 1936 г. При общем увеличении поголовья за счет Оренбуржья, в других местностях Урала отмечалось снижение. И так продолжалось до 1940 г. — рост чередовался со снижением.

По сравнению с запретами по содержанию лошадей, колхозники получали возможность иметь КРС. Поскольку совхозное и колхозное животноводство не всегда было рентабельным, переложение части тягот по выращиванию скота на колхозную семью явилось разумным шагом по сохранению поголовья, улучшению минимального материального благосостояния колхозника, обеспечению заготовок животноводческой продукции. Поэтому в отдельные годы около половины скота находилось на подворье колхозника. Однако помощь колхозникам в выращивании поголовья или отсутствовала вообще, или была минимальной.

За 1934—1940 гг. численность коров в подворье уральских колхозников увеличилась с 808,2 до 950,5 тыс. голов (на 16,2 %). Особо весомым было увеличение личного скота у челябинских колхозников — на 29,7 %, хотя в 1937 г. более высокий результат показывали оренбургские колхозники — рост на 42,3 %. При положительных тенденциях в росте поголовья личного скота колхозников Урала, страны и России нельзя не отметить, что в отдельные годы в районах региона наблюдалась и отрицательная динамика.

Во второй половине 1930-х гг., особенно после принятия Устава сельхозартели 1935 г., обеспеченность лошадьми еще больше сократилась, составляя тысячные доли (см. рис. 4). По наличию в хозяйстве КРС лучшие показатели к 1941 г. имела Челябинская

область — 1,36 головы, а по коровам — Удмуртия и Свердловская область, опережая средние сведения по СССР. В Удмуртии колхозник больше содержал свиней — 0,48 головы, тогда как в Оренбургской области — всего 0,04 головы. Овец и коз в личном подворье колхозников больше имелось в Башкирии — 2,72 головы, что значительно превышало общесоюзные показатели так что с такими итогами о зажиточной жизни колхозник мог лишь мечтать.

С 1934 по 1940 гг. в личном подворье уральских колхозников численность свиней сократилась с 336,9 до 253,6 тыс. голов (на 24,7 %), при этом в Башкирии — на 69 %, в Оренбуржье — на 52,9 %, тогда как в РСФСР — на 4,2 %, в СССР наблюдалась увеличение на 27,5 %. В течение 1934—1940 гг. поголовье овец и коз в подворье уральских колхозников увеличилось с 1367 до 3196,4 тыс. голов (в 2,3 раза).

Темпы роста численности этого вида скота на Урале находились, примерно, на уровне темпов в среднем по СССР и выше, чем в России. За данный период стадо овец и коз колхозников развивалось нестабильно — были и спады и подъемы в отдельных районах региона. Больше всего овец и коз содержалось у башкирских колхозников.

С 1934 по 1940 гг. в Уральском регионе численность хозяйств колхозников без скота постоянно менялась. В 1934 г. больше всего хозяйств без скота находилось в Челябинской области — каждое пятое, что соответствовало данным в среднем по стране. В Башкирии количество личных подсобных хозяйств, не имевших скота, за 1934—1939 гг. уменьшилось с 12,9 % до 7 %.

Крестьяне с приходом в колхоз не получили больших благ, не все из них могли держать скот для личных нужд. Для бедняков и батраков это было нор-



Рис. 4. Обеспеченность одного хозяйства колхозника в Уральском регионе и СССР в 1934 г. и 1940 г., голов [2, с. 231]



мальное состояние, а середняку приходилось сокращать свои потребности. Условия для выращивания скотины не создавались, и реакция была соответствующей. Крестьяне ограничивались содержанием лишь минимального количества скота, определенного уставом сельхозартели, или вообще отказывались от него.

По-прежнему оказывалась помощь колхозникам в обзаведении скотом. Свердловские колхозники в результате такой помощи в 1934 г. получили 5,4 тыс. телят (6,2 % годового приплода), челябинские колхозники, соответственно, 14,7 тыс. (14,1%), башкирские — 4,5 тыс. телят (9,5 %)⁸. В 1934 г. уральским колхозникам (без Удмуртии) было выдано 24,6 тыс. телят⁹. Если с августа 1933 г. по январь 1935 г. бескоровные колхозники получили 3,6 тыс. телок, то за 1935 г. — 18,8 тыс. телок¹⁰.

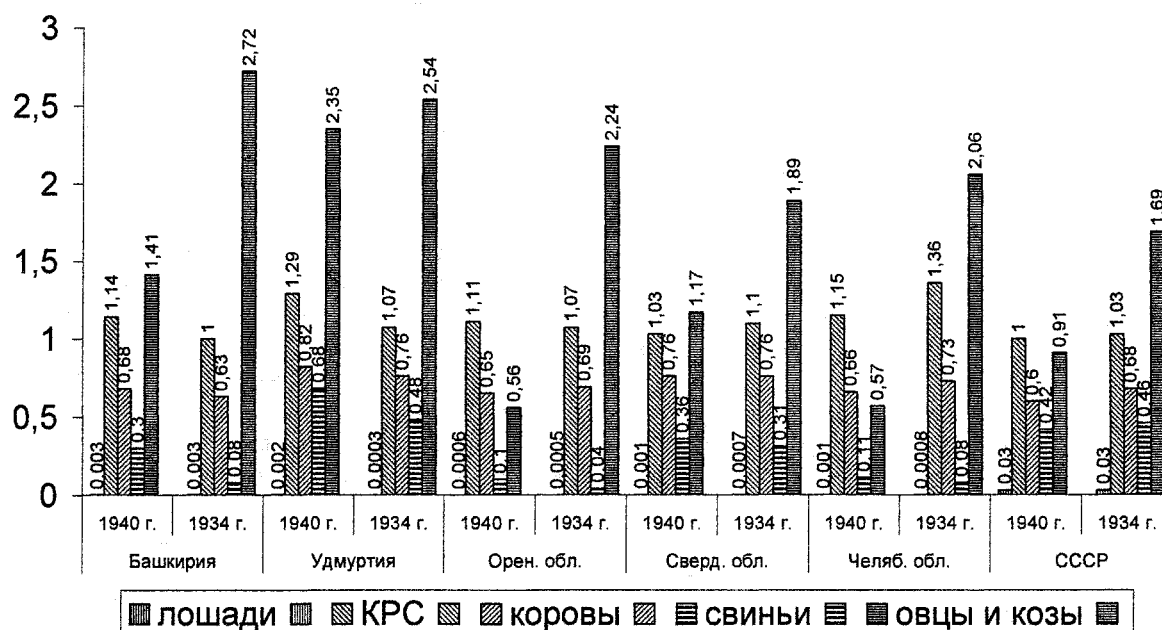
На обзаведение колхозников скотом нацеливало местные органы власти и постановление VII съезда Советов СССР (1935 г.), в котором упоминались и районы Уральского региона¹¹. Решение проблемы обеспечения скотом личного подворья колхозников преследовали цель не только повысить благосостояние колхозников, а, прежде всего, обеспечить потребности колхозного производства и в конечном итоге государства. В индивидуальном хозяйстве было легче сохранить поголовье в связи с лучшим уходом за скотом, а затем вернуть государству стoriцей.

Получалось так, что с одной стороны, колхозные фермы приобретали молодняк скота у совхозов и колхозников, а с другой — продавали его тем же колхозникам для лучшего содержания и ухода. В 1935 г. свердловские товарные фермы приобрели у совхозов 0,5 млн. телят и у колхозников 32,1 тыс. телят. Одновременно они продали колхозникам 4,7 тыс. телят, 1 тыс. ягнят и коз, 31 тыс. поросят. Однако не только колхозники покупали скот, но нередко обобщественное поголовье ввиду отсутствия нормальных условий для содержания направлялось в подворье колхозников, как это случилось в 104 колхозах Свердловской области в 1935 г.¹².

С принятием в 1935 г. нового Устава сельхозартели ужесточились требования к личному скоту колхозника. По Уставу колхозник мог иметь только одну корову, до двух голов молодняка рогатого скота, одну свиноматку с приплодом, до десяти овец и коз, неограниченное количество птицы и кроликов и до 20

ульев. В горных районах Башкирии допускалось содержать две-три коровы, молодняк, две-три свиноматки с приплодом, 20—25 овец и коз¹³.

Однако власть боялась обогащения колхозника, который бы больше времени уделял личному хозяйству, чем общественному. Одновременно велась борьба с нарушителями колхозного Устава. При переписи скота 1934 г. в 0,1 % свердловских колхозов обнаружили факты превышения установленных норм в содержании скота на подворье колхозников. Наказанию подверглись те колхозники, что имели лошадей, а их всего на область в то время было 98¹⁴.

В конце 1930-х годов борьба с нарушителями получила новый импульс. В Челябинской области у колхозников обнаружили «лишних» 902 вола и 303 лошади. В ряде колхозных дворов находилось от 17 до 22 голов скота. В Кунгурском районе Пермской области у 25 хозяйств колхозников выявили две и более коровы¹⁵.

Во второй половине 1930-х годов продолжилась политика ликвидации лошадей в подворье колхозника. Причем, этот процесс на Урале шел более быстрыми темпами, чем в целом по стране и России. В то же время в хозяйстве колхозника произошло увеличение КРС, в том числе, и коров. Это позволяло говорить о некотором улучшении материального благосостояния колхозников. Около половины всего поголовья скота находилось в личном подсобном хозяйстве колхозника, что способствовало его сохранности при лучшем уходе.

В те годы резко возросло поголовье овец и коз в подворье колхозника, хотя по обеспеченности на одно хозяйство данного вида скота было немного. Неудачно развивалось свиноводство. Поголовье свиней в хозяйствах колхозников значительно сократилось, при этом темпы спада были выше, чем в РСФСР.

Обеспеченность кормами оказывала существенное влияние на развитие скотоводства в индивидуальном хозяйстве колхозника. В неурожайные годы наблюдалось резкое падение численности поголовья.

Государство оказывало помощь колхозникам в обзаведении скотом. Это позволяло не только лучше содержать скот, но и увеличить заготовки животноводческой продукции.

Таким образом, индивидуальное сельскохозяйственное производство в тех условиях развивалось противоречиво. Установки власти на ликвидацию единоличных хозяйств фактически исключили наиболее экономически активную часть сельского населения из производства. Подворье колхозников в определенной степени обеспечивало собственное

⁸ Сельское хозяйство СССР. Ежегодник. 1935 г. — М. : Сельхозгиздат, 1936. — С. 586.

⁹ Цыганов, В.Б. Формирование административно-командной системы управления колхозами Урала (1933 — июнь 1941 г.) / В.Б. Цыганов. — Свердловск : Изд-во Урал. ун-та, 1991. — С. 86.

¹⁰ ГАСО, ф. 1813, оп. 1, д. 114, л. 30.

¹¹ Решения партии и правительства по хозяйственным вопросам ... Т. 2. — С. 514.

¹² ГАСО, ф. 1813, оп. 1, д. 114, л. 45, 48.

¹³ Землепользование и землеустройство. Сборник постановлений, приказов и инструкций за 1935—1946 гг. — М. : ОГИЗ — Сельхозгиз, 1947. — С. 9.

¹⁴ ГАСО, ф. 1813, оп. 1, д. 883, л. 39.

¹⁵ Цыганов В.Б. Указ. соч. С. 116; Государственный общественно-политический архив Пермской области (ГОПА ПО), ф. 105, оп. 5, д. 6, л. 95.

потребление, но было не в состоянии реализовать свою продукцию на рынке. Полная регламентация во всех сферах личного хозяйства не позволяла этой категории селян добиваться высоких результатов и тем самым поднимать в целом сельское хозяйство.

### Литература

1. Российский государственный архив экономики (РГАЭ), ф. 1562, оп. 82, д. 272, л. 2, 17, 18, 20, 21, 44, 61; Центральный государственный исторический архив республики Башкортостан (ЦГИА РБ), ф. 164, оп. 3, д. 19, л. 45; Государственный архив Российской Федерации (ГАРФ), ф. 374, оп. 34, д. 773, л. 7, д. 743, л. 8, 101, 105, 110; Корнилов, Г.Е. Уральская

деревня в период Великой Отечественной войны (1941—1945 гг.) / Г.Е. Корнилов — Свердловск : Изд-во УрГУ, 1990. — С. 39; Центральный государственный архив Удмуртской республики (ЦГА УР), ф. 845, оп. 2, д. 126, д. 32; Государственный архив Оренбургской области (ГАОО), ф. 1003, оп. 3, д. 935, л. 45; Государственный архив Свердловской области (ГАСО), ф. 1813, оп. 1, д. 874, л. 1; История коллективизации сельского хозяйства Урала (1927—1937). Сборник документов и материалов. — Пермь : Пермское книж. изд-во, 1983. — С. 216.

2. Филатов, В.В. Сельскохозяйственное производство на Урале в конце 1920-х — 1940-х гг.: противоречия трансформации / В.В. Филатов. — Магнитогорск : Изд-во МГТУ, 2006.

## ЗНАЧЕНИЕ ГАЗЕТЫ «САНКТ-ПЕТЕРБУРГСКИЕ ВЕДОМОСТИ» В ИНФОРМАЦИОННО-ПРОСВЕТИТЕЛЬНОЙ ДЕЯТЕЛЬНОСТИ XVIII ВЕКА В РОССИИ

Если в первые годы издания «Санктпетербургских ведомостей» они издавались параллельно на русском и немецком языках («St. Peterburgische Zeitung») и материалы для русского издания вначале готовились на немецком, и потом переводились на русский. Позднее часть материала из иностранных газет переводилась вначале на русский язык, а затем использовалась для немецкой газеты. В связи с этим существенную роль в издании газеты играли академические переводчики, некоторые из них занимались не только переводом материала для газеты, но и выполняли работу составителей рекламных объявлений. Газета, как и в прошлые годы, выходила два раза в неделю и с 1728 года распространялась по подписке. В сороковые годы была создана Ведомостная экспедиция, которая впервые упоминается в одном из документов, датированным 29 мая 1744 года. В задачу экспедиции входило руководство изданием газеты. Газета печатала, в основном, сообщения заимствованные из иностранных газет. Материалы о внутренней жизни страны обычно занимали 1—2 страницы в конце номера. В основном печатались официальные материалы, которые присылали на основании указа от 1 мая 1728 г. *«об отсылке в Академию из Сената, коллегий и канцелярий известий, кроме секретных, для печатания во всенародное известие»* (сообщения о действиях русских войск, придворная хроника, производство и чины военных и штатских лиц и т. п.) [6, с. 51].

В «Ведомостях» печатались также объявления, сначала «казенные», а затем и частные — о выходе новых книг, театральных спектаклях, продажах, подрядах и т. п.

К каждому номеру газеты прилагались «прибавления», в которых публиковался разнообразный материал, по каким-либо причинам не вошедший в текст газеты. Печатались списки награжденных и повышенных в чинах, донесения об одержанных русскими войсками победах, об аудиенциях, данных представителям других государств, о торжествах по случаю коронаций, бракосочетания членов царствующей семьи и т. п.

Во многочисленных объявлениях публиковались также списки беглых крестьян, списки должников и т. д. В исключительных случаях, например, при экстренных сообщениях о победе русских войск, прибавления печатались до выхода в свет очередного номера газеты.

К 60-м годам «казенных» и «партикулярных» объявлений поступало такое количество, что их печата-

ли не только в газете, но и в виде особых прибавлений, под заглавием: «Для известия», «Известия».

«Санктпетербургские ведомости» подлежали цензуре, которую осуществляли члены Канцелярии Академии наук (в 1742—1744 гг. — Сенат). Цензурные ограничения в газете «Санктпетербургские ведомости» не всегда инициировались правительством. Использование редакторами газеты непроверенных сведений приводило к их дополнительной проверке. Так, в 1742 году № 17 было напечатано «ложное» сообщение о награждении М.П. Бестужева-Рюмина орденом Андрея Первозванного. Бывший в то время редактором И.И. Тауберг, давая объяснения об этом случае, в рапорте от 29 марта писал, что *«большая часть санктпетербургских артикулов сочиняется по одному слуху или словесному объявлению, а для внесения в Ведомость весьма редко письменное что сообщается»*. Сенат по этому вопросу потребовал, чтобы ни один номер газеты не выпускался без апробации Сенатской конторы [6, с. 59—60]. В период пребывания в Москве Елизаветы Петровны (1744 г.) предполагалось посылать туда «на первый случай» по 30 экземпляров. Возможно, это количество оказалось недостаточным. По рапорту кассира «Книжной палаты» *«ведомостей всякого сорта для продажи также и для посылки к подмастерью Яковлеву в Москву повелено печатать во всякую почту по 300 экз.»* [6, с. 60].

В 1744 году опубликован *«Указ о печатании в академических газетах о всех восприявших православную веру»*.

В ноябре 1746 года по распоряжению президента Академии наук К.Г. Разумовского послана в Придворную контору просьба сообщать в письменном виде *«обо всем, что публично при ее имп. величества дворе происходит»*.

В 1746 год «Ведомости» расходились плохо, почти треть тиража сдавалась в макулатуру. В связи с этим в январе было решено уменьшить тираж до 220 экз., передавать газеты «сполна» в книжную лавку и распространять их только по подписке, иначе «остается казне убыток». Кроме того, в Правительствующий сенат и в другие учреждения «Ведомости» должны были посылать за деньги. Бесплатно отпускались они лишь в Канцелярию Академии наук — 2 экз., в Конференцию — 2 экз., в библиотеку — 6 экз., в гимназию «к лучшему обучению географии и истории и политики» — 2 экз., в Ведомостную экспедицию — 2 экз. [6, с. 61].

В 1748 году для Ведомостной экспедиции была составлена инструкция, в которой имелись следующие пункты: «Никакого артикула из России, из какого бы места не было, без ведома президента, или в отсутствие его — Канцелярии в Ведомости, также и никакого известия без подписания канцелярского члена не вносить. В писании от всякого умствования и предосудительных экспрессий удерживаться, особливо, что к предосуждению России или ее союзников касается ... Прежде нежели Ведомости в народ пуцены будут, то наперед по одному экземпляру ... канцлеру в домовую канцелярию вносить».

Некоторые материалы, поступавшие из Коллегии иностранных дел с пометкой «напечатать особливим прибавлением» или «на особливом листочке», печатались не как прибавления, а в качестве статей в газете. Для Коллегии иностранных дел с этих статей делались оттиски в требуемом количестве экземпляров [6, с. 62].

В августе 1749 года президент Академии наук К.Г. Разумовский, «понеже в Москве на перевод русских ведомостей весьма жалуются», предложил М.В. Ломоносову править перевод в рукописи. Г.К. Фрейгангу было также указано, чтобы он в отсутствие Я.Я. Штелина заготовлял «Ведомости» заблаговременно, писал их «хорошим складом», удерживался от «всяких непристойных известий и речей».

В конце года М.В. Ломоносов, переводчик В.И. Лебедев и корректор А.С. Барсов получили выговор за то, что в № 85 «Ведомостей» с «ненадлежащей учтивостью» было напечатано сообщение о пожаловании И.И. Шувалова в камер-пажи. На это М.В. Ломоносов в письме И.Д. Шумахеру ответил, что в его обязанности не входит исправление российских артикулов, к тому же в инструкции, данной ему Академической канцелярией, «предписано от всяких умствований удерживаться [6, с. 63].

Тираж газеты и прибавлений увеличивался в 1749 году он составил № 1—21 — 380 экз., № 22 — 104 — 531 экз.

Распространением ведомостей, помимо подписки занималась академическая книжная лавка. Известно, что в 1750 году ей было получено: № 1—64 по 382 экз., № 65—383 экз., № 66—68 по 318 экз., № 69—71 по 320 экз., № 72—318 экз., № 73—104 по 333 экз. Прибавления поступали в книжную лавку в большем количестве — 402 экз., кроме того 20 экз. из этого количества предназначались для коллегии иностранных дел [6, с. 64].

В марте 1751 года М.В. Ломоносов обратился и Академическую канцелярию с просьбой «уволить» его от «исправления» «Ведомостей». По решению Канцелярии Академии наук 23 марта 1751 года М.В. Ломоносов был освобожден от обязанностей редактора, а вместо него вновь назначен И.И. Тауберт. В качестве переводчиков работали В.И. Лебедев, Г.К. Фрейганг, В.Е. Теплов.

В ноябре 1751 г. был опубликован именной «указ о непечатании в газетах, без высочайшей апробации, артикулов касающихся до императорской фамилии» В 1751 году тираж реализуемых газет через академическую лавку увеличился: № 1—4 по 345 экз., № 5—52 по 351 экз., № 53—105 по 350 экз. [6, 64]. Постепенно цензурные ограничения увеличивались. В 1751 г. последовало запрещение публиковать без высочайшего разрешения материалы, относящиеся «до придворных происшествий». С 10 октября 1756 г. по январь 1758 г. газета печаталась после апробации Д.В. Волкова, секретаря Конференции при высочайшем дворе, ведавшей вопросами внешней политики.

В 1754 году редакция газеты, идя навстречу пожеланиям читателей, которые хотели «получать из газет те только артикулы, которые касаются до высокотожественных дней». Канцелярия Академии наук постановила печатать с 1 января 1755 года оттиски статей, содержащих сведения о празднествах при Дворе ее имп. величества, о пожалованиях в чины и т. п. Оттиски должны были печататься на особой бумаге размером в  $\frac{1}{4}$  листа, тиражом 50 экз. [6, с. 66].

Для того, чтобы русские и немецкие газеты были идентичными Конференция при высочайшем дворе дала указание редакторам и переводчикам в 1757 году, чтобы они соблюдали единое содержание, а также Конференция дала разрешение академической книжной лавке заказывать сверх обычного тиража любое количество прибавлений для продажи отдельно. Последнее решение позволило увеличить тираж газет и прибавлений, а количество поступивших в этом году газет и прибавлений в книжную лавку постоянно увеличивалось. Так, количество номеров с 1 по 5 составило 655 экземпляров, с 6 по 9 — 660; с 10 по 34 — 710; с 35 по 51 — 760; с 52 по 104 — 860 экземпляров [6, с. 68].

В 1758 году тираж газеты возрос до 800 экз. в январе и 960 экз. в феврале—декабре. Тираж газеты возрос к концу 1759 года до 1043 экз. В 1761 году тираж практически оставался на прежнем уровне: февраль—апрель — 1059 экземпляров, май—декабрь — 909 экз.

От лиц, которые занимались переводом, составлением текстов и редактированием материалов зависело не только качество издания, но и характер излагаемых сообщений. Необходимо считать, что первыми чисто рекламными газетами в России следует считать первые прибавления, которые публиковали частные газетные объявления. По решения Конференции следовало, что при большом количестве частных объявлений они должны были печататься отдельно. Первым работником газеты, в обязанности которого входило составление объявлений был в 1761 году А.С. Барсов. Нам представляется, что именно его следует считать *первым профессиональным газетным копирайтером* в России. Несом-

ненно, что и другие члены редколлегии газеты «Санкт-Петербургских ведомостей» принимали в большей или меньшей степени участие в создании печатных газетных объявлений, а следовательно и были одними из первых рекламистов занимавшихся как политической, так и культурно-зрелищной и торговой рекламой в середине XVIII века.

Правление Елизаветы Петровны и устремления ее правительства к возвращению всего того, что было намечено ее отцом, с успехом претворялось. Понятно, что не все можно было повторить или возродить. Но многое было сделано в духе Петра I.

К 60-м годам «казенных» и «партикулярных» объявлений поступало такое количество, что их печатали не только в газете, но и в виде особых прибавлений, под заглавием: «Для известия», «Известия».

Так как прибавления с рекламными объявлениями пользовались спросом, то в 1762 году Канцелярия Академии наук повторила распоряжение о печатании сверх тиража, указанного книжной лавкой, некоторого количества прибавлений для отдельной продажи. Состав информационной части газеты состоял из небольших заметок с переводов иностранных газет. И основную работу по созданию газеты играли переводчики, переводившие статьи из газет. В обязанности переводчиков входило и составление объявлений. В 1762 году этим делом занимались переводчики: В.И. Лебедев, А.С. Барсов и Б.А. Волков (до сентября). Редактором газеты в этом году был Тауберт.

В следующем году составлением «российских известий» занимались Н. Бухвостов и Н. Шихматов, но помимо этих переводчиков в газете работали В.И. Лебедев, П.Я. Полонский, И. и Н. Шихматовы, Н. Бухвостов, С. Доможиров, А.С. Барсов (до мая). В этом и в следующем году руководил газетой К.Ф. Модерах. Переводчики (В.И. Лебедев, П.Я. Полонский и А.М. Разумов) готовили «известия» (объявления). С этого года они начинают подразделяться без особого значения на «казенные» и «партикулярные». С 1764 года задачи по подготовке объявлений у работников газеты несколько усложнились, так как 22 февраля 1764 года был подписан указ о том, чтобы сведения, подаваемые в Синод от священников и пасторов Санкт-Петербургских церквей о родившихся, умерших и вступивших в брак, публиковались в газете [1].

В 1765 и 1766 году при прежнем редакторе в газете переводчиками кроме В.И. Лебедева, П.Я. Полонского и А.М. Разумова работали: Н.И. Стрежев, С.И. Волков (июль—декабрь), Ф. Аппельгрэн (апрель—май). Последний составлял также «известия» (объявления). По распоряжению Екатерины II артикулы, полученные от «партикулярных персон», с марта 1766 года должны были посылаться на утверждение Г.Н. Теплову.

При прежних переводчиках редактором назначается И.И. Стафенгаген, при котором известия от

«партикулярных лиц» должен был подписывать один из членов Комиссии Академии наук. 15 мая подписан «Указ о припечатывании в Московских и Санктпетербургских газетах во всенародное известие о числе родившихся, умерших и браком сочетавшихся в Лифляндии» [2]. И хотя количественный состав работников газеты сократился, прибавления, содержавшие сведения о военных действиях русской армии, печатались увеличенным тиражом. Это было связано с тем, что помимо обычного тиража газеты 40 экземпляров печатали для Коллегии иностранных дел, 100 экз. для отдельной продажи и 12 «в запас». В мае 1769 года был принят «Указ о печатании при Сенате о военных действиях реляций, для рассылки по все губернии, провинции и города». В соответствии с ним сообщения о военных действиях, опубликованные в газете, должны были «точно» перепечатываться Сенатом. Указ был вызван тем, что реляции в связи с ограниченным распространением «Ведомостей» посылались «не во все города России» [3]. В сентябре 1770 года опубликован «Указ о платеже денег за напечатание в газетах известий о пойманных беглых людях от тех мест, от коих последует о сем требование...» [4].

В 1770—1771 гг. редактором остается А.Я. Поленов, а И. И. Стафенгаген становится составителем, на этой должности он проработал до 1779 г. После увольнения А.Я. Поленова в 1771 (до 8 апреля) переводчику С.И. Волкову «велено» самому следить за исправностью переводов и чистотой слога. И.И. Стафенгагену дано указание, «чтобы он старался... прилежнее... о внесении в Ведомости лучших и полезнейших для общества артикулов, поелику нынешним оных выборам публика также не довольна». В опубликованном в ноябре 1775 года «Учреждении для управления губерний Всероссийской империи» имеется положение «о публикации в ведомостях о явленных в судебных местах купчих на недвижимое имение».

В конце 1775 г. в связи с тем, что сообщения из-за границы занимали четвертую или пятую часть газеты, а все остальное основном заполняли объявления, директор Академии наук С.Г. Домашнев отдал распоряжение «... печатать оны [«Ведомости»] впредь на особливом листу, избирая к составлению оных не только иностранные и здешние сведения достойныя новости, но и также материалы, которые бы могли приносить иногда существенную пользу; и стараться наполнить оными весь лист, приобщая к тому ... объявления о новых книгах, ландкартах и т. п., известия же о продажах, подрядах, лицах, отъезжающих за границу, выделять из состава газеты...».

В 1779 году редактором был назначен директором Академии наук С.Г. Домашневым, который в конце 1775 года стал принимать меры по улучшению. В частности, ему был поручен «выбор сколько возможно лучших ... артикулов ... також старание

о чистоте российского слога и о исправности перевода». В помощь для перевода материала из французских газет назначены В.Г. Костыгов и Г.И. Иванов. Последний, однако, уже 22 февраля был заменен И.И. Богаевским, возможно в связи с донесением И.Ф. Богдановича в канцелярию Академии наук в феврале о том, что из-за плохого знания переводчиками французского языка все переводы ему приходится делать самому. В 1779 году отдельные прибавления к газете стали иметь общую пагинацию.

Редактор газеты в 1779 году стал И.Ф. Богданович, который пробыл на этой должности почти до 1783 г., а составителем И.И. Богаевский. Раздел объявлений и известий находился в ведении М. Михайлова.

В апреле 1780 года опубликован «Указ о печатании в издаваемых Академиею наук и Московским университетом ведомостях одних узаконений, объявляемых во всенародное известие, или что особенно печатать в оных от правительства назначено будет [5].

В 1781 году была задержана публикация в газете объявлений о явленных купчих и закладных, присылаемых Сенатам на основании указа 1775 года, в связи с этим возникло дело Сената с Академией наук. В ноябре после выяснения всех обстоятельств Комиссией Академии наук было принято решение отстранить Богаевского от академической службы, обязанности его передать А.М. Андрееву, а издание объявлений поручить М.А. Ковалеву. Составление немецких ведомости согласился «принять на себя». Я. Штелин.

19 августа 1781 года подписан «Указ о печатании объявлений, присылаемых из наместнических правлений, в Санктпетербургских академических и в Московских университетских ведомостях, не докладывая Сенату». С сентября 1782 года часть объявлений печаталась в типографии Сената по определенной форме под заглавиями: «Объявления №», «Объявления о купчих», «Объявления о нерешенных делах» и рассылались вместе с «Ведомостями».

В конце 1782 года И.Ф. Богданович оставил редактирование газеты в связи с возникшим конфликтом между директором Академии наук С.Г. Домашневым и академиками. С 1 декабря редактором назначен И.И. Богаевский, который пробыл на этой должности до 1792 г. В сентябре 1782 опубликован «Указ о предоставлении в Сенат как от уездных, так и от верхних земских судов о явленных в наместничествах купчих для припечатания об оных извещения в ведомостях обеих столиц».

В мае 1783 года директор Академии наук Е.Р. Дашкова писала генерал-прокурору Сената А.А. Вяземскому о «неудобности книжной лавки, которая происходит от присылки печатаемых в Сенатской типографии прибавлений; как она завалена». Е.Р. Дашкова просила «от оных избавить». А.А.

Вяземский ответил отказом, ссылаясь на указ Сената «к тому же доставляется ныне сих объявлений столько, сколько есть каких подписавшихся охотников».

В ноябре 1786 года опубликован «Указ о нечинеции в Сенат представлений из судебных мест о припечатании в публичных ведомостях о явленных разных записях, договорных и заемных письмах и духовных завещаний, кроме крепостей...». В 1787 году составителем объявлений стал И.В. Мейсман, который проработал до августа 1797 г., но в связи с допущенной им ошибкой в объявлениях о новых книгах, напечатанных в № 63, 64 газеты, в августе 1796 года для апробации объявлений и подписи их к печати назначен Н.М. Чихачев. В этот период тираж газеты увеличивался или уменьшался на основании требования академической книжной лавки.

В феврале 1787 года опубликован «Указ о присылке в Сенат объявлений для припечатания а Ведомостях о таких только крепостях, которые к припечатать по указу 1786 года ноября 11 следуют. С приложением формы... объявлений». В сентябре 1788 года опубликован «Указ о припечатании в публичных ведомостях списка о беглых помещичьих крестьянах».

К концу XVIII в. были введены ограничения на зарубежную информацию. В журнале Академии наук от 3 июля 1788 г. имеется распоряжение Е.Р. Дашковой издателю «Ведомостей», чтобы он «... старался убежать всех сомнительных и противных известий, не только до здешних, но и чужихсоюзных с нами держав, политических дел касающихся».

Редактором в 1799—1800 годы был П.И. Соколов. Более пяти лет проработал в газете переводчиком А.В. Гронский (1792—1796). В годовом комплекте газеты в 1797 г. было 2384 страницы. В последние годы рассматриваемого периода составителями объявлений были: 1797 — И.В. Мейсман (до 7 марта), затем А.И. Унгебауер; 1798 — А.И. Унгебауер (до 19 марта), затем А.А. Кондратонич; 1799 — И.В. Мейсман и А.А. Кондратович (до 17 апреля); 1800 — в январе И.В. Мейсман, с февраля — П. Кедрин.

Четко налаженная деятельность Академии наук по выпуску газеты «Санктпетербургские ведомости» позволяет констатировать, что газета стала активно использоваться в информационно-просветительной деятельности государственными и общественными организациями.

### Литература

1. ПСЗ. Т. XVI. № 12061.
2. ПСЗ. Т. XVIII. № 12895.
3. ПСЗ. Т. XVIII. № 13304.
4. ПСЗ. Т. XVIII. № 13507.
5. ПСЗ. Т. XX. № 15001.
6. Сводный каталог русской книги XVIII века. 1725—1800. Т. 4. — М.: Книга, 1966. — 452 с.

## КОЛЕСО ЕВРАЗИЙСКОЙ СТЕПНОЙ КОЛЕСНИЦЫ ЭПОХИ БРОНЗЫ

Не вдаваясь в лиричные размышления о грандиозном влиянии колеса на прогресс цивилизации, отметим только, что вопрос о древнейших этапах (в эпоху энеолита и бронзы) эволюции этого технического средства давно находится в поле зрения историков и археологов [2 и 3]. В рассматриваемые исторические периоды колесо прошло несколько ступеней в своем развитии: *цельное дисковое колесо* (в вариантах с монолитной и интегрированной ступицей), сменилось *трехчастным композитным* (в трех технологических вариантах: с подвижной осью, с монолитной ступицей, с интегрированной ступицей), а позже возникло *колесо со спицами* [3, р. 23—28]. При этом облегченное колесо со спицами, по словам английского исследователя, являлось не просто новым типом, пришедшим на смену старому, а инновационной технологией, использовавшейся в иных целях. А именно — для постройки легких двухколесных повозок — колесниц, использовавшихся как средство ведения войны, либо как церемониальное транспортное средство и маркер социального статуса владельца. Разумеется, время показало большую эффективность такого типа колеса, которые в итоге окончательно заменило дисковые и кросс-барные колеса всех видов.

Материалы бронзового века степного пояса Евразии добавляют несколько новых, красочных страниц в историю этого важнейшего изобретения человечества. Помимо традиционных типов дисковых колес в ямных и катакомбных могильниках бронзового века [8], здесь существуют находки древнейших колес со спицами. Происходящие из могильников синташтинской, петровской, алакульской культур, они маркируют знакомство носителей этих традиций с колесницей.

Настоящая работа является продолжением исследования 2006 г. [7] и посвящена рассмотрению древнейших колес со спицами Евразийских степей. Здесь будет проведен дополнительный анализ источников и сопоставление с материалами других регионов.

Свидетельства о знакомстве древнего населения Южного Урала и Казахстана с колесом со спицами сохранились благодаря традиции при совершении погребального обряда помещать в могилу повозку с углублением колес в дно ямы. Отметим, что это является широко распространенным в древности ритуалом, иллюстрирующем миф о загробном путешествии души [6, с. 264]. Повозка же являлась одним из наиболее ярких символов, поскольку играла чрезвычайно важную роль в жизни древних обществ. Органические материалы, из которых изготавливались колеса

евразийских колесниц эпохи бронзы, в большинстве случаев истлели — источниками изучения являются парные подпрямоугольные (либо овальные) в плане и линзовидные в сечении ямки на дне. Локализованы они, как правило, у одной из коротких стенок. Средние размеры колесной ямки по осям составляют:  $X=26,6$  (ширина);  $Y=87,1$  (длина);  $Z=25,9$  (глубина). Ямки выкапывались таким образом, что колесо оказывалось углубленным в дно могилы от  $1/4$  до  $1/3$  своего диаметра, что делает возможным вычислить последний. В отдельных случаях в разрезе хорошо видны и некоторые детали колеса — обод и спицы, что и позволило интерпретировать ямки как вкопанные колеса двухколесной повозки. В двух случаях — МКОК9Я1 и СтК1 — были зафиксированы ступицы, благодаря чему удалось установить целый ряд ранее не известных характеристик (устройство ступицы, оси). Все опубликованные к настоящему времени находки, — а всего их 19, — происходят из синташтинских, петровских и алакульских памятников Южного Зауралья, Северного и Центрального Казахстана.

На первый взгляд создается впечатление очевидной скупости источниковой базы, однако тщательный анализ самих источников и привлечение аналогов позволяют сделать вполне уверенные выводы о параметрах и технических характеристиках колеса.

Принципиально любое колесо рассматриваемого типа состоит из трех главных компонентов: *ступицы* (вращающейся на оси и закрепленной чечкой), *спиц* (количество которых начинается от четырех) и *обода* (цельного или композитного) [3, р. 27]. Наличие всех этих деталей у степных колес иллюстрируется источниками. Так спицы и обод зафиксированы у повозок МКОК9Я1, Б2К2, СМП12, СМП16, СМП19, СМП28, СМП30 (т. е. почти в 30 % случаев). Объяснение отсутствия отпечатков спиц в остальных случаях, возможно, связано с особенностями совершения погребального обряда, либо археологизации комплексов, в результате чего до наших дней ничего, кроме колесных ямок, не сохранилось. Колесо, вероятно, имело не менее 9—12 спиц (последнее число — МКОК9Я1 — 7 спиц в половине колеса), прямых прямоугольных в сечении с размерами в пределах  $4—5 \times 4—5$  см. Крепились они в специальные пазы, обеспечивая таким образом необходимую жесткость конструкции. Схожие характеристики имели колеса кельтских колесниц раннего железного века [3, р. 216]. Для амортизации и увеличения проходимости, вероятно, применялись кожаные шины, о чем говорит находка колесницы в кургане 1 могильника Сатан (СтК1) в Казахстане [9],

## История

у которой к ободу колеса костяными гвоздями были прикреплены куски сыромятной кожи.

Очертания ступицы удалось выявить лишь дважды — МКОК9Я1 [6, с. 82—88] и СтК1 [9]. Ступица выступала за пределы колеса только снаружи, при этом ее диаметр и длина в приведенных примерах не превосходили 15 см. Фиксация колеса на оси осуществлялась за счет вставленного в специальное отверстие стержня-чеки, очертания которого также зафиксированы при расчистке колес повозки МКОК9Я1. Ступица является одним из универсальных компонентов, мало подверженных конструктивным изменениям. Как правило, она представляет собой цилиндр со сквозным отверстием в центре, которым колесо насаживается на ось. Существует два варианта изготовления ступицы: из цельного куска древесины, либо путем составления из нескольких. Судя по находке МКОК9Я1, ступица степной колесницы была композитной.

Обод колеса имел прямоугольное сечение и, вероятно, также являлся композитным, но установить количество частей и вариант монтажа вряд ли возможно. Аналоги демонстрируют различные модификации: у китайских колесниц Аньяна обод состоял из двух гнутых частей [5], у египетских насчитывается от 1 до 3 сегментов, а ассирийское колесо со спицами состояло из 6 сегментов под которыми находился цельногнутый обод [1 и 4]. Колесо кельтской островной колесницы начала новой эры состояло из

6 выгнутых сегментов и имело 10—12 спиц [3, р. 216]. Колеса повозок из Западной Европы раннего железного века состояли из одного сегмента [3, р. 215]. Предположим, что евразийское колесо состояло из 4—6 сегментов, скрепленных спицами и обмотанных кожей для фиксации и амортизации, а наиболее близким аналогом является кельтское колесо со спицами<sup>1</sup>. Один из главных параметров — диаметр колеса, — реконструируется с большой долей уверенности. Он вычисляется по двум всегда фиксируемым параметрам — хорде и высоте, — и во всех известных случаях укладывается в промежуток 80—100 см.

В целом все известные колесные ямки имеют сходные параметрические характеристики, благодаря чему установлены их средние размеры. С одной стороны, это говорит о реальности устанавливаемых в ямки колес, а с другой — демонстрирует определенную стандартность в их изготовлении. Кроме того, измерение соотношений размеров ямок по осям является еще одним из критериев выявления подлинных колесниц, установленных в могилу, от имитаций таковых<sup>2</sup>. Так, если колесо диаметром 100 см вкопано на 20 см (Z) — длина ямки должна составлять примерно 80 см (Y). Соответственно, чем менее глубокая ямка, тем она короче. Исходя из этого, устанавливаем, что отношение глубины колесной ямки к ее длине должно быть примерно 1/3 или 1/4. Под это показателем подпадают 17 повозок (табл. 1).

Таблица 1

№	Колесница		Левое колесо	Правое колесо
1	2	3	4	5
1	Б2К10	Мог. Берлик II, к. 10	Y: 90 Z: 20	Y: 90 Z: 20
2	Б2К2	Мог. Берлик II, к. 2.	Y: 90 Z: 20	Y: 80 Z: 20
3	КА5К4Я9	Мог. Каменный Амбар 5, к. 4, м. я. 9	Y: 95 Z: 25	Y: 0 Z: 25
4	КА5К2Я8	Мог. Каменный Амбар 5, к. 2, м. я. 8	Y: 100 Z: 35	Y: 85 Z: 30
5	КеК5Я1	Мог. Кенес, к. 5., м. я. 1.	Y: 70 Z: 30	Y: 70 Z: 30
6	МКОК2Я1	Мог. Кривое Озеро, курган 2, яма 1.	Y: 100 Z: 15	Y: 10 Z: 15
7	МКОК9Я1	Мог. Кривое Озеро, курган 9, яма 1.	Y: 90 Z: 30	Y: 100 Z: 40
8	СМП4	Синташта Могильник, п. 4.	Y: 68 Z: 20	Y: 72 Z: 20
9	СМП12	Синташта Могильник, п. 12.	Y: 100 Z: 25	Y: 95 Z: 35

<sup>1</sup> В чем-то схож и погребальный обряд: кельтские колесницы устанавливались в могилу к одной из коротких стенок с вкапыванием колес в дно, а погребение осуществлялось в соответствии с традицией ингумации.

<sup>2</sup> Основными критериями являются высота погребальной камеры, «длина» дышла и параллельность колесных ямок [4].



Окончание табл. 1

1	2	3	4	5
10	СМП16	Синташта Могильник, п. 16.	Y: 100 Z: 25	Y: 100 Z: 25
11	СМП19	Синташта Могильник, п. 19.	Y: 85 Z: 24	Y: 80 Z: 20
12	СМП28	Синташта Могильник, п. 28.	Y: 105 Z: 30	Y: 100 Z: 30
13	СМП30	Синташта Могильник, п. 30.	Y: 97 Z: 34	Y: 95 Z: 34
14	С2К4Я1	Мог. Солнце II, к. 4, м. я. 1	Y: 82 Z: 25	Y: 90 Z: 25
15	С2К5Я1	Мог. Солнце II, к. 5., я. 1.	Y: 55 Z: 10	Y: 63 Z: 15
16	СТК1	Мог. Сатан, к. 1.	Y: 70 Z: 25	Y: 70 Z: 25

**Находки, соответствующие критерию  
«Соотношение размеров»**

Из двух находок, не совпадающих с выявленными критериями, колесница НШ уже была отнесена к имитациям по признаку «длина дышла» (100

см), а СМП5 ранее относилась в списке неопределимых (высота погребальной камеры не устанавливается, колеса не параллельны), из которого ее можно исключить и определить как имитацию (табл. 2).

Таблица 2

**Находки, не соответствующие критерию «Соотношение размеров»**

№	Колесница		Левое колесо	Правое колесо
17	НШ	Мог. Николаевка II, к. 1	Y: 48 Z: 15	Y: 35 Z: 10
18	СМП5	Синташта Могильник, п. 5.	Y: 42 Z: 20	Y: 37 Z: 15

Таким образом, критика источников позволила выявить ряд характеристик колеса евразийской степной колесницы эпохи бронзы (см. рисунок). В свод-

ной таблице приводятся известные характеристики колес известных в Евразии колесниц (табл. 3).

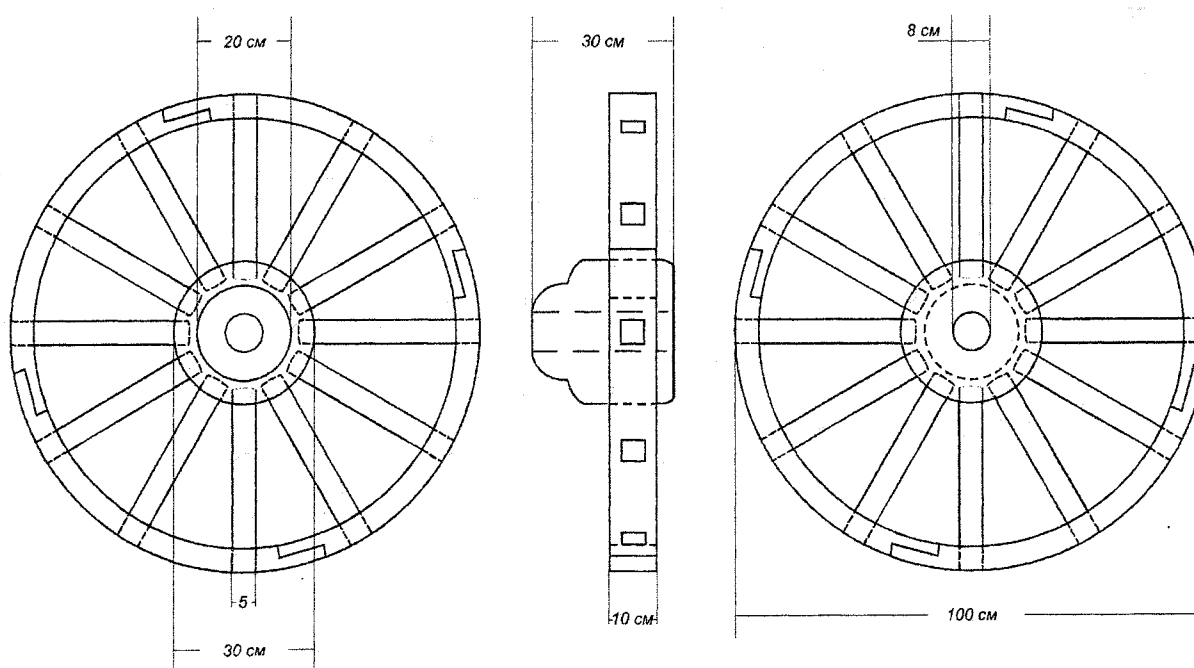

Рисунок

Колеса колесниц Евразии

Регион / культура	Датировка	Категория источников	Материал	Технические характеристики
Евразийские степи	Эпоха бронзы	Археологические, иконографические	Дерево, кожа	Диаметр: 80–100 см Кол-во спиц: 9–12 Конструкция обода: 4–6 гнутых сегментов Конструкция ступицы: цилиндр с пазами
Ближний Восток	Эпоха бронзы	Иконографические	Дерево, кожа	Диаметр: 60–80 см Кол-во спиц: 4–9 Конструкция обода: сегменты Конструкция ступицы: цилиндр с пазами, монолитная с дисковым или кросс-баровым колесом
Египет	Эпоха бронзы	Археологические, иконографические	Дерево, кожа, металл	Диаметр: 90–100 см Кол-во спиц: 4–6 Конструкция обода: 1–3 сегмента Конструкция ступицы: монолитная со спицами
Китай	Эпоха бронзы	Археологические	Дерево	Диаметр: 120–130 Кол-во спиц: 18 Конструкция обода: 2 сегмента Конструкция ступицы: цилиндр с пазами
Кельтский мир	РЖВ	Археологические	Дерево	Диаметр: 80–90 см Кол-во спиц: 10–12 Конструкция обода: 6–8 гнутых сегментов Конструкция ступицы: цилиндр с пазами

Подводя краткие итоги можно сказать следующее. В Евразийских степях эпохи бронзы существовало древнейшее из известных в настоящее время колесо со спицами, используемое в конструкции боевых колесниц. Наиболее близким аналогом, вероятно, является колесо кельтской колесницы. Кроме того, изучение «колесных ямок» позволило выделить дополнительный критерий для отделения реально установленных в могилу повозок от имитаций.

#### Литература

1. Herold, A. Funde und Funktionen — Streitwagen-technologie im Alten Egypten / A. Herold // Rad und Wagen. Der Ursprung einer Innovation Wagen im Vorderen Orient und Europa / redaktion S. Burmeister. — Mainz am Rhein : Philipp von Zaver, 2004. — S. 123–142.

2. Littauer, M. A. Wheeled vehicles and ridden animals in the ancient Near East / M.A. Littauer, J.H. Crowell // Handbuch der Orientalistik. — Abt. 7. — Bd. 1. — Lief. 1. — Köln : E.J. Brill, 1979. — 185 p.

3. Piggot, S. The Earliest Wheeled Transport (From the Atlantic Coast to the Caspian Sea) / S. Piggot. — London : Tames and Hadson, 1983. — 272 p.

4. Spruytte, J. Études expérimentales sur l'attelage: Contribution a l'histoire du cheval / J. Spruytte. — Paris, 1977. — 143 p.

5. Wagner, M. Wagenbestattungen im bronzezeitlichen China / M. Wagner // Rad und Wagen. Der Ursprung einer Innovation Wagen im Vorderen Orient und Europa / redaktion S. Burmeister. — Mainz am Rhein : Philipp von Zaver, 2004. — S. 107–122.

6. Виноградов, Н.Б. Могильник бронзового века Кривое Озеро в Южном Зауралье: Монография / Н.Б. Виноградов / ред. В.П. Костюков. — Челябинск : Юж.-Урал. кн. изд-во, 2003. — 362 с.

7. Епимахов, А.В. Евразийские колесницы: конструктивные особенности и возможности функционирования / А.В. Епимахов, И.В. Чечушков // Археология Южного Зауралья. Степь (проблемы культурогенеза). / ред. С.Г. Боталов. — Челябинск : Рифей, 2006. — С. 168–182.

8. Моргунова, Н.Л. Ямные памятники у с. Шумаево: новые данные о колесном транспорте у населения Западного Оренбуржья в эпоху раннего металла / Н.Л. Моргунова, М.А. Турецкий // Вопросы археологии Поволжья. / ред. И. Н. Васильева. — Вып. 3. — Самара : Изд-во СНЦ РАН, 2003. — С. 144 — 159.

9. Новоженев, В.А. Колесный транспорт эпохи бронзы Урало-Казахстанских степей / В.А. Новоженев // Вопросы археологии Центрального и Северного Казахстана: сборник научных трудов. — Караганда : Изд-во КарГУ, 1989. — С. 110–122.

## ОРГАНИЗАЦИЯ АНАЛИТИЧЕСКОЙ РАБОТЫ В ОРГАНАХ ВНУТРЕННИХ ДЕЛ УРАЛЬСКОЙ ОБЛАСТИ (1924—1934 гг.)

На протяжении 1920-х — начала 1930 гг. аналитическая работа в системе органов внутренних дел включала в себя учет и изучение состояния преступности; обработку статистических данных и составление сводных отчетов и докладов о результатах деятельности органов правопорядка за определенный период; изучение особенностей работы подразделений и разработку мероприятий по улучшению их состояния.

Статистическая работа в органах милиции и уголовного розыска в 1920-е годы вызывала большое число нареканий со стороны контролирующих органов. Опыт учета показателей о состоянии преступности и результатах борьбы с ней в первые годы Советской власти доказал практичность использования в работе правоохранительных органов карточек. В 1923 г. межведомственное совещание НКВД, НКЮ и ЦСУ РСФСР признало рациональным перейти к карточной системе в деятельности органов правопорядка. Были разработаны и введены карточки на возбужденные и законченные уголовным розыском дела. Заводились также учетные листки на задержанного преступника, которые содержали его краткую характеристику. Но фактически заполнение карточек и листков учета по разным основаниям не велось в большинстве регионов нашей страны, в том числе и на Урале<sup>1</sup>.

В 1924—1925 гг. учет основных показателей оперативно-служебной деятельности Административным отделом Уральского облисполкома осуществлялся в соответствии с приказом начальника Центрального Административного Управления НКВД РСФСР № 114 от 4 декабря 1923 г.<sup>2</sup>

В соответствии с ним, в органах внутренних дел области велись: дежурная книга, журнал входящей и исходящей корреспонденции, журнал учета дисциплинарных взысканий сотрудников, арестантский журнал и другие. Всего приказом ЦАУ предусматривалось заведение 24 регистрационных книг и журналов. Это крайне затрудняло работу по анализу статистических данных и заставляло руководителей областного Адмотдела искать пути совершенствования системы регистрации и учета.

Необходимость иметь точные сведения вынуждала прибегать к суррогату статистики — составлению ведомостей самого упрощенного типа. Но практические потребности неуклонно приводили к увеличению числа граф ведомостей, особенно в связи

с установлением подробной регламентации прохождения дел в судах. Ведомости настолько усложнились, что заполнение их сделалось, если и возможным, то, во всяком случае, крайне затруднительным. Это усложняло их обработку и отражалось на достоверности материала. Данное обстоятельство, а также необходимость комплексного исследования материалов вновь поднимают вопрос о введении карточной системы учета.

С октября 1925 г. по инициативе областного Административного отдела для регистрации ряда показателей деятельности милиции и уголовного розыска вводится индивидуально-комбинированная карточная система. Одним из первых на нее переведен учет личного состава<sup>3</sup>. В течение 1926 года число регистрационных журналов и книг в областном Административном отделе резко сократилось. К началу 1927 года практически во всех подразделениях милиции и уголовного розыска области заводятся специализированные картотеки учета личного состава милиции, рецидивистов, пропавших без вести лиц и другие. Использование информационных учетов упростило систему регистрации и реагирования на совершение преступлений.

Данные, полученные в результате осуществления функции учета, обобщались и подвергались анализу. Итоги деятельности подразделений направлялись в вышестоящие органы. Формы отчетности органов внутренних дел разрабатывались центральным аппаратом НКВД РСФСР и направлялись на места. В соответствии с действующими в середине 1920-х гг. требованиями, областной Адмотдел результаты своей работы направлял в Москву ежеквартально. В последний в году трехмесячный отчет включался общий обзор деятельности административных органов области за 12 месяцев. В виде особых донесений в центральный аппарат направлялись сведения по специальным запросам<sup>4</sup>.

По той же схеме областной Адмотдел запрашивал отчеты из округов. Районы, в свою очередь, представляли в окружные административные органы результаты своей деятельности по итогам месяца и за квартал<sup>5</sup>. Один экземпляр ежеквартальных отчетов областного и окружных административных отделов направлялся в Областной и окружные исполнительные комитеты.

В момент формирования органов правопорядка Уралобласти отчеты с мест содержали в основном

<sup>1</sup> Вестник статистики. М., 1923. № 1—3. — С. 228—229.

<sup>2</sup> ГАСО. Ф. Р-854. Оп. 1. Д. 4. Л. 92.

<sup>3</sup> ГАСО. Ф. Р-854. Оп. 1. Д. 15. Л. 17 об.

<sup>4</sup> ГАСО. Ф. Р-854. Оп. 1. Д. 4. Л. 10.

<sup>5</sup> ГАСО. Ф. Р-854. Оп. 1. Д. 14. Л. 156.

фактические данные. Окрадмотделы анализа состояния преступности и мер по борьбе с ней не проводили. Одной из причин этого стала загруженность милиции не предусмотренной действующими нормативными актами отчетностью перед прокуратурой, судами, органами финансового контроля.

Но даже простые статистические данные, приводимые в отчетах с мест, содержали массу ошибок. Как свидетельствовали результаты обследований районного звена милиции Уралобласти, низовые органы не всегда точно вели учет заявлений населения о правонарушениях, количестве зарегистрированных и расследованных материалов. Например, дела, закрытые за нерозыском совершившего преступление лица и несчастные случаи с гибелью людей, включались в число раскрытых преступлений<sup>6</sup>.

В ходе обследования милиции Уралобласти прокуратурой в конце 1924 года было выявлено, что число возникших в Уральской области уголовных дел не сходится с данными о зарегистрированных преступлениях за один и тот же период времени. Так, за первое полугодие 1924 г. органами милиции области было зарегистрировано 62 449 преступлений, а уголовных дел заведено 73 737. За последний квартал 1924 г. в подразделения уголовного розыска из милиции было передано 333 дел, а уголовный розыск принял всего 128 дел. Такие же недочеты содержали ведомости о результатах борьбы с самонаварением<sup>7</sup>.

В ходе прокурорской проверки в 1926 году была обнаружена разница в количестве отправленных из подразделений уголовного розыска в судебные органы и полученных судами уголовных дел. По области разница составила свыше 120 дел<sup>8</sup>.

Причиной этих ошибок было использование подразделениями милиции и уголовного розыска непроверенной информации из разных источников.

В марте 1925 года на II Областном съезде начальников окружных адмотделов было отмечено, что попытки провести объективный и качественный анализ деятельности органов внутренних дел Уральской области закончилась неудачей. Причина крылась в том, что местные подразделения милиции и уголовного розыска не всегда руководствовались указаниями вышестоящих органов по порядку ведения отчетов и использовали собственные формы учета раскрытых преступлений. В каждой местности милиция определяла процент раскрываемости по-своему<sup>9</sup>. Руководство Обладмотдела отмечало невысокую квалификацию готовивших отчеты лиц, а также несвоевременность предоставления необходимых данных из районов в округа<sup>10</sup>.

Для решения этой проблемы с 1925 года в штате подотделов милиции и уголовного розыска на уровне области и округов вводятся должности статистиков. На каждое преступление стала заводиться карточка возникших и раскрытых преступлений<sup>11</sup>. Все отчеты окружных отделов сверялись с данными прокуратуры, суда и областного Статуправления. Информация о происшествиях и преступлениях, а также находящихся в производстве и направленных по подведомственности уголовных делах стала составляться с данных протокольного реестра, установленных приказом ЦАУ НКВД № 114–1923 г.<sup>12</sup>. К началу 1926 г. отчетность была значительно упрощена, ее формы объединены в одном формуляре.

В 1926 году центральный аппарат НКВД РСФСР предпринял попытку создать более стройную систему учета деятельности правоохранительных органов и усилить аналитическую составляющую в докладах с мест. На места был разослан проект схемы ежемесячных и личных докладов о положении губернских, областных и дорожных угрозысков. В соответствии с ним предлагалось систематизировать сведения, касающиеся организации работы подразделений уголовного розыска. В каждом докладе отдельным пунктом следовало дать анализ состояния преступности, причин совершения преступлений и принимаемых мер. Наряду со сведениями общего характера об оперативной обстановке и организации работы, требовалось указать «на преобладающий род преступлений и местные условия как причины этого явления, а также применяемые и желательные меры по их ликвидации»<sup>13</sup>.

К 1926 году отчет в ЦАУ НКВД РСФСР должен был состоять из двух частей — описательной и цифровой<sup>14</sup>. Описательная заполнялась после сверки с цифровой частью и должна была содержать информацию о структуре и штатах отдела, финансово-материальном состоянии административного аппарата, профподготовке личного состава, основных результатах оперативной деятельности, организации взаимодействия с местными органами, эффективности руководства центра, исполнении распоряжений центра, связи с местами, освещении работы милиции и уголовного розыска в печати<sup>15</sup>.

Предпринимаемые меры привели к тому, что больше внимание окружными административными органами начинает уделяться анализу положительных и отрицательных явлений в состоянии преступности, результатам деятельности органов внутренних дел и причинно-следственной связи между этими явлениями, а также факторам, влияющим на эффективность управления.

<sup>11</sup> ГАСО. Ф. Р-854. Оп. 1. Д. 14. Л. 64.

<sup>12</sup> ГАСО. Ф. Р-854. Оп. 1. Д. 14. Л. 134–135.

<sup>13</sup> ГАРФ, Ф. 393, Оп.31. Д. 337. Л. 8.

<sup>14</sup> Инструкция к составлению отчета о деятельности местных административных органов Народного Комиссариата Внутренних дел. — М., 1925 г. — 32 с.

<sup>15</sup> ГАСО. Ф. Р-854. Оп. 1. Д. 14. Л. 24.

<sup>6</sup> ГАСО. Ф. Р-854. Оп. 1. Д. 7. Л. 123.

<sup>7</sup> ГАСО. Ф. Р-854. Оп. 1. Д. 4. Л. 151.

<sup>8</sup> ГАСО. Ф. Р-854. Оп. 1. Д. 4. Л. 152.

<sup>9</sup> ГАСО. Ф. Р-854. Оп. 1. Д. 15. Л. 2.

<sup>10</sup> ГАСО. Ф. Р-854. Оп. 1. Д. 9. Л. 3–4.

В соответствии с новой формой отчетности, введенной до сведения участников III Областного съезда начальников окружных адмотделов в 1927 году, увеличилось число позиций, характеризующих состояние преступности. Чтобы избежать неточностей при подготовке отчетов, округа должны были сверять свои цифры с данными окружных Статбюро<sup>16</sup>.

Была ужесточена ответственность за ошибки при составлении отчетов. В результате за неправильный учет движения населения в Свердловске, не разложенные в барабаны аппарата «Либер» адресные листки и представление неточных сведений в Обладм-отдел были арестованы на 3 дня начальники паспортных столов райотделений областного центра<sup>17</sup>.

Изменения в социально-экономической и политической жизни страны очень скоро сказались на аналитической составляющей деятельности органов внутренних дел. В 1929 году начальник Административно-организационного Управления НКВД РСФСР Магаровский потребовал, чтобы поступающие с мест сводки содержали политический анализ работы адморганов<sup>18</sup>. Для этого на информационную работу следовало подбирать политически развитых работников. Руководителям адморганов следовало уходить от шаблонов, приспособившая информацию к живой деятельности адмучреждений.

В циркуляре № 71 НКВД РСФСР от 3.12.29 г. «О постановке информационной работы в административных органах» подчеркивалось, что при разработке информационных сводок необходимо шире использовать «первоисточники информации» — рапорта дежурных по административным органам, устные доклады участковых милиционеров и агентов уголовного розыска. При этом получать от них информацию следовало устно, прибегая к письменным сведениям в исключительных случаях<sup>19</sup>. В информационные обзоры предписывалось включать результаты обследований милиции и уголовного розыска Рабоче-крестьянской инспекцией, прокуратурой и использовать при подготовке отчетов о деятельности органов правопорядка протоколы съездов, совещаний адмработников области, округа, района, выборки местной прессы.

Ответственность за информационную работу возлагалась на начальника административного органа. Он должен был изучать состояние, структуру, методы работы, настроение рабочих и крестьян, выявлять «отдельные недостатки, зафиксированные в работе и вести учет положительного опыта деятельности местных адморганов»<sup>20</sup>. Информационные сведения в Москву надлежало направлять ежемесячно с 1 по 10 число. Сводка состояла из двух частей — основной и дополнительной (закрытой, с

секретными фактами и материалами). Отчет содержал вводные замечания, фактическое изложение материала, выводы, особо важные события, практические предложения и пожелания.

Ликвидация окружного звена управления негативно сказалась на информационной работе милиции и уголовного розыска. Связь областного Адм-отдела с районами и порядок осведомления вышестоящих органов о состоянии работы в низовых органах усложнились.

Это отразилось и на предоставляемых с мест ответах на запросы Областного управления, снизилась исполнительская дисциплина. Отчеты стали приходиться без ссылки на номер запроса, даты его отправления и сущности переписки. В результате было невозможно определить по какому поводу поступает ответ<sup>21</sup>.

Несмотря на постоянные напоминания о необходимости соблюдать сроки представления отчетов, местные органы довольно часто их нарушали. В практике работы наблюдались случаи, когда сведения приходили в областное Адмуправление с опозданием на три-четыре месяца. Так, в 1930 г. данные за июль к 10 сентября поступили только из 59 районов, сведения за август поступили к 20 октября из 110 адмотделов<sup>22</sup>. Причиной этого называлось отсутствие средств связи и транспорта. Руководители окружных, а затем районных отделов милиции жаловались на огромную загруженность, отвлечение их местными властями от выполнения основных обязанностей и просили перенести сроки представления материалов. Так, весомой причиной стало появление новых форм отчетов перед контролирующими органами по исполнению основных директив партии и правительства в области хлебозаготовок, посевных кампаний, борьбы с невыполнением профинплана, борьбы за исполнение колдоговоров и с возможными перегибами при проведении сельскохозяйственных кампаний и других.

Чтобы исправить складывающуюся ситуацию, в ноябре 1930 года Обладмуправлением в районные подразделения был направлен обязательный для исполнения табель срочных донесений. Категорически запрещалось выполнять требования любых учреждений о высылке им периодических сведений, не вошедших в этот табель.

Табель срочных донесений 1930 года предусматривал следующие формы отчетности<sup>23</sup>:

— Ежемесячные отчеты. Они включали в себя конъюнктурные сведения о преступности за месяц,

<sup>16</sup> Бюллетень Областного Административного Управления, Областного суда и Областной Прокуратуры Уральской области 1930. — № 1. — С. 12.

<sup>17</sup> Бюллетень Областного Административного Управления, Областного суда и Областной Прокуратуры Уральской области 1930. — № 3. — С. 16.

<sup>18</sup> Бюллетень Областного Административного Управления, Областного суда и Областной Прокуратуры Уральской области. 1930. — № 11. — С. 2.

<sup>16</sup> ГАСО. Ф. Р-854. Оп. 1. Д. 19. Л. 60.

<sup>17</sup> ГАСО. Ф. Р-854. Оп. 1. Д. 76. Л. 16.

<sup>18</sup> ГАСО. Ф. Р-854. Оп. 3. Д. 13. Л. 20.

<sup>19</sup> ГАСО. Ф. Р-854. Оп. 3. Д. 13. Л. 20 об.

<sup>20</sup> ГАСО. Ф. Р-854. Оп. 3. Д. 13. Л. 17—18.

список зарегистрированных по дактосистеме лиц с приложением фотокарт. Срок предоставления данных — 5 число за отчетным месяцем<sup>24</sup>.

— Итоги работы за полгода. Направлялись в областное Адмуправление и районным прокурорам. Срок предоставления — 20 июля и 20 января. В них содержались результаты работы милиции и уголовного розыска по расследованию преступлений, сведения о наложенных административных взысканиях, результаты деятельности Обществ содействия милиции, отчеты о съездах работников административных органов.

— Годовой отчет. Он содержал сведения о бюджете адморганов, данные о личном составе и состоянии дисциплины в органах внутренних дел. Направлялся в областное Адмуправление и районному прокурору к 20 января.

С ликвидацией НКВД РСФСР и установлением контроля над деятельностью милиции со стороны ОГПУ, в аналитическую работу вносятся серьезные изменения<sup>25</sup>. Был разработан новый табель срочных и внесрочных донесений<sup>26</sup>. В соответствии с приказом Управления Милиции и Уголовного розыска Уральской области № 29 от 21.05.31 г. все информационные доклады и сводки должны были направляться в адрес областного Управления Милиции и Уголовного розыска и не дублироваться в другие инстанции<sup>27</sup>.

В июне 1931 года распоряжением по Управлению Милиции и Уголовного розыска Уральской области было признано неприемлемым устанавливать единые сроки исполнения запросов вышестоящих органов, не принимая во внимание удаленность низовых органов от областного центра. Районные подразделения милиции и уголовного розыска, в зависимости от расстояния до г. Свердловска, были поделены на 4 группы. Для каждой из них устанавливались особые сроки ответов на запросы облуправления (10, 15, 20 и 30 дней)<sup>28</sup>.

Вводилась система отчетов низовых органов перед отделами областного Управления Милиции и Уголовного розыска по направлениям оперативно-служебной деятельности<sup>29</sup>.

— в Оргинспекцию направлялись материалы об организации работы подразделений по выполнению директив вышестоящих органов;

— в Политотдел — о политико-моральном состоянии органов милиции и оперативных подразделений, сведения об итогах деятельности Обществ содействия милиции;

<sup>24</sup> Бюллетень Областного Административного Управления, Областного суда и Областной Прокуратуры Уральской области 1930. — № 11. — С. 3—4.

<sup>25</sup> ГАСО. Ф. Р-854. Оп. 1. Д. 76. Л. 335—338. Оп. 3. Д. 19. Л. 53.

<sup>26</sup> ГАСО. Ф. Р-854. Оп. 3. Д. 19. Л. 53.

<sup>27</sup> ГАСО. Ф. Р-854. Оп. 3. Д. 85. Л. 38

<sup>28</sup> ГАСО. Ф. Р-854. Оп. 3. Д. 30. Л. 142.

<sup>29</sup> ГАСО. Ф. Р-854. Оп. 3. Д. 60. Л. 2—3 об.

— в Строевой отдел — о состоянии военной подготовки и деятельности ведомственной милиции;

— в Отдел адмнадзора и наружной службы — об административной практике подразделений, состоянии адресных столов, отчетах милиции перед населением, охране колхозного и совхозного имущества;

— в Оперативно-розыскной отдел — экстренные оперсводки, месячные обзоры с приложениями, квартальные доклады об организации деятельности Оперативных отделов с приложениями (в приложениях отражалась динамика преступности, статистические сводка по оперработе, состояние агентурного аппарата);

— в Общий отдел — сведения об арестных помещениях.

За непредоставление сведений по статотчетности для руководителей подразделений органов внутренних дел области устанавливались строгие дисциплинарные взыскания.

Часть аналитической работы была возложена на созданные в 1931 году Межрайонные секторы милиции. Они вели статотчетность и делали доклады о результатах работы подчиненных им районных и городских органов в областное Управление РКМ. Их донесения касались проведения следственных дел межсекторного значения, состояния преступности на обслуживаемой территории, а также результатов борьбы с бандитизмом<sup>30</sup>.

С 1931 года вводились ограничения на публикацию в открытой печати данных о количестве совершенных преступлений, состоянии дисциплины в органах РКМ и другой информации об оперативно-служебной деятельности.

Учет и изучение состояния преступности, составление и рассылка центральным и местным оперативно-розыскным органам сведений и бюллетеней о состоянии преступности, а также подготовка информации об отдельных крупных преступлениях и преступниках поручались Секретно-информационному отделению, входящему в Оперативно-розыскной отдел Управления Рабоче-крестьянской милиции Уралобласти<sup>31</sup>.

Областное Управление милиции стало готовить обзоры оперативной обстановки в регионе по аналогии со сводками ОГПУ. Эти материалы под грифом «Совершенно секретно» направлялись Полномочному представителю ОГПУ по Уралу, в Областной комитет партии, другие советские и партийные органы<sup>32</sup>.

В 1933—1934 гг. список внеочередных донесений с мест расширился, менялся порядок передачи информации. О деятельности банд, убийствах, волнениях хищениях, растратах районным и городским подразделениям РКМ следовало сообщать не-

<sup>30</sup> ГАСО. Ф. Р-854. Оп. 3. Д. 23. Л. 16.

<sup>31</sup> ЦДООСО. Ф. 4. Оп. 9. Д. 217. Л. 243.

<sup>32</sup> ГАСО. Ф. Р-854. Оп. 3. Д. 119. Л. 13.

медленно по телеграфу или телефону<sup>33</sup>. О раскрытии серьезных преступлений, задержании спекулянтов, фактах массового скотокрадства следовало отправлять спецсообщения почтой<sup>34</sup>. По специальному графику — ежемесячно 5, 10, 15, 20, 25, 30 числа — в областное Управление РКМ направлялись сведения об участии милиции в уборочных кампаниях<sup>35</sup>, а также сводки о результатах борьбы с преступностью<sup>36</sup>. Расширился перечень позиций в сводке по вопросам борьбы с бандитизмом<sup>37</sup>.

Таким образом, аналитической работе в органах внутренних дел Урала в 1920-е — первой половине 1930-х гг. уделялось особое внимание. Меры, пред-

принимаемые центральным аппаратом НКВД РСФСР и административными органами Уральской области в середине 1920-х гг. привели к упорядочению системы сбора, учета и изучения основных показателей деятельности милиции и уголовного розыска. С 1931 года в практику работы милиции начинает широко внедряться опыт информационных подразделений ОГПУ. Особое внимание уделяется оперативным и агентурным данным. Изменяется порядок информирования о деятельности милиции органов государственной власти и общественности. Данные изменения были обусловлены в первую очередь новыми требованиями, предъявляемыми к милиции со стороны государства.

<sup>33</sup> ГАСО. Ф. Р-854. Оп. 3. Д. 60. Л. 31.

<sup>34</sup> ГАСО. Ф. Р-854. Оп. 3. Д. 60. Л. 32. Д. 128. Л. 5.

<sup>35</sup> ГАСО. Ф. Р-854. Оп. 3. Д. 83. Л. 25—26.

<sup>36</sup> ГАСО. Ф. Р-854. Оп. 3. Д. 83. Л. 29.

<sup>37</sup> ГАСО. Ф. Р-854. Оп. 3. Д. 130. Л. 34.

## КАЗАХСТАНСКИЙ РУБЕЖ РОССИИ: ГРАНИЦЫ ВОЗМОЖНОСТЕЙ ПОГРАНИЧНОЙ БЕЗОПАСНОСТИ

### Введение

Российско-казахстанская граница — второй в мире по протяженности сухопутный рубеж в мире после американо-канадского и первый — среди сплошных сухопутных границ между государствами. Через линию разграничения между Россией и Казахстаном проходят важные трансрегиональные пути из Центральной Азии в РФ и далее — в страны ЕС, соединяя регионы, сильно различающиеся по своим экономическим потенциалам. Из-за своей длины и интенсивности проходящих через нее легальных и нелегальных потоков (зачастую стимулируемых упомянутой разницей потенциалов) российско-казахстанская граница является самым длинным в мире «проблемным» рубежом, по своей протяженности примерно в два раза превосходящим длину американо-мексиканской границы или всех «проблемных» рубежей Евросоюза вместе взятых.

Перед Россией и Казахстаном стоит, поэтому, весьма непростая задача обеспечения пограничной безопасности на огромном пространстве, учитывая, что ошибки в определении приоритетов пограничной политики в данном случае могут обернуться весьма существенными финансовыми и другими потерями. Вопрос обеспечения пограничной безопасности на российско-казахстанском участке включает в себя регулирование трансграничных потоков, создание благоприятных социальных, экономических и политических условий в приграничье, а также минимизацию побочных последствий пограничной политики (препятствие трансграничному сообщению, борьба с коррупцией и вымогательством и т. п.). Задачи обеспечения пограничной безопасности и стимулирования трансграничного сотрудничества далеко нередко в той или иной мере противоречат друг другу, что ставит непростую задачу нахождения баланса между ними.

Целью настоящей работы является оценка наиболее серьезных вызовов и рисков пограничной безопасности на российско-казахстанском участке. Автор не претендует на признание его анализа исчерпывающим, а выводы — безусловно корректными; его задача — обозначить круг проблем, решение которых необходимо для оптимизации пограничной политики РФ на казахстанском участке.

### § 1. Общая характеристика пограничья

Как уже отмечалось выше, граница между Россией и Казахстаном является самой длинной в мире

сплошным сухопутным рубежом<sup>1</sup>, к которой добавляется участок на Каспийском море. Согласно оценке Федеральной пограничной службы РФ, протяженность российско-казахстанской границы составляет более 7500 км<sup>2</sup>; сходные данные приводит Федеральная служба геодезии и картографии, в соответствии с которой общая длина составляет 7512,8 км, в том числе: на суше — 5936,1 км, на реках — 1516,7 км, на озерах — 60 км<sup>3</sup>.

Основная часть границы расположена в степной и полупустынной зонах с малым количеством естественных препятствий. В целом благоприятные для такого сообщения ландшафтные условия делают российско-казахстанскую границу достаточно контактной в плане возможности транспортного сообщения: по количеству пересекающих ее транспортных магистралей она далеко превосходит американо-мексиканскую границу и вполне сопоставима с границей американо-канадской. Линию разграничения между Россией и Казахстаном пересекают 16 железнодорожных магистралей, большое количество автодорог. Некоторые автомобильные и железные дороги на коротких участках пересекают государственную границу дважды. К российско-казахстанской границе примыкают 12 регионов и 66 административных районов и, соответственно, 7 регионов и 38 районов РК. В граничащих с Казахстаном российских регионах проживает около 26 млн чел.<sup>4</sup>, из которых более 3 млн — в непосредственно прилегающих к границе административных районах<sup>5</sup>. Население северных и западных приграничных регионов Казахстана составляет 5,8 млн чел., из них более 1,7 млн — в непосредственно граничащих с РФ административных рай-

<sup>1</sup> Больше протяженностью обладает лишь граница между США и Канадой (8893 км), но из них 2477 км приходится на участок канадской границы с Аляской. См.: The World Factbook. Central Intelligence Agency, <<http://www.cia.gov/factbook.html>>

<sup>2</sup> Так, в конце 2001 г. оценочная цифра, фигурирующая в официальной информации ФПС, составляла 7598,6 км. См.: Эксперт. — 2001, 17 декабря. — С. 62.

<sup>3</sup> Федеральная пограничная служба Российской Федерации. Справочный материал о российско-казахстанских отношениях в пограничной сфере. Б. м., 2003.

<sup>4</sup> Итоги Всероссийской переписи населения 2002 года. Т. 1. Численность и размещение населения. М.: Федеральная служба государственной статистики, б. г. (CD-ROM).

<sup>5</sup> Муллаянов, Р.Ш. Актуальные проблемы пограничной политики современной России. — Границы безопасности и безопасность границ / Р.Ш. Муллаянов. — Челябинск, 2001. — С. 44.



онах<sup>1</sup>. Во всех регионах российской части приграничья заметно преобладают русские, казахи же составляют заметный процент населения лишь в Астраханской (14,2 %) и Оренбургской (5,8 %) областях. В то же время, в приграничных районах Астраханской, Волгоградской, Саратовской и Оренбургской областей доля казахов составляет более 30 %. В трех из семи регионах казахстанской части приграничья (Атырауской, Западно-Казахстанской и Актобинской областях) заметно преобладают казахи, в трех (Костанайской, Северо-Казахстанской и Павлодарской областях) — русские, в одной (Восточно-Казахстанской области) соотношение примерно равно<sup>2</sup>.

Таким образом российско-казахстанское приграничье представляет собой огромное пространство, инфраструктура которого создает благоприятные возможности для трансграничного сообщения, хотя значительная удаленность региональных центров друг от друга это сообщение затрудняют. Если проводить параллель между российско-казахстанской границей и рубежами Северной Америки, то по особенностям инфраструктуры, демографическим и соотношению ряда ключевых социально-экономических показателей она гораздо более напоминает спокойную американско-канадскую границу, нежели проблемный рубеж, разделяющий США и Мексику. Однако анализ вызовов безопасности российско-казахстанского участка существенно меняет картину. Рассмотрим эти проблемы и связанные с ними стереотипы подробнее.

## § 2. Вызовы пограничной безопасности

С некоторыми оговорками данные вызовы можно разделить на три большие, взаимосвязанные группы: первая из них исходит от нелегальных или неуправляемых трансграничных потоков, вторая — от неблагоприятной обстановки вокруг границы и ухудшения ситуации в приграничье, третья хотя бы отчасти является порождением самих пограничного режима и политики в сфере пограничной безопасности.

**Нелегальные и неконтролируемые трансграничные потоки.** Основными проблемами, включенными в эту группу, являются наркотрафик и другие виды контрабанды, а также трансграничная активность экстремистов.

**Наркотрафик: проблема № 1.** Контрабанда наркотиков является наиболее масштабной и социально опасной разновидностью нелегальной трансграничной активности между Казахстаном и Россией. Масштабность вызова определяется стоимостью незаконно ввозимого в РФ груза, а также количе-

ством людей, которые становятся потерянными для общества в результате употребления опиатов и других наркотических веществ.

Наиболее серьезную опасность представляет трафик героина и опия-сырца (для переработки в героин на территории РФ) из Афганистана. Из последнего через Казахстан в РФ наркотики доставляются по так называемому северному (или «шелковому») пути — совокупности маршрутов, проходящих через Таджикистан, Кыргызстан (или узбекистанскую часть Ферганской долины) и, отчасти, Туркмению. Структура трафика каннабисных наркотиков несколько иная: в большинстве случаев маршруты начинаются в Чуйской (Шуйской) долине, расположенной на территории Казахстана и Киргизии.

Граница России с Казахстаном является одним из ключевых рубежей как для наркотрафика, так и с точки зрения борьбы с ним. В случае ее успешного пересечения наркоторговцы попадают в средоточие крупнейших транзитных узлов на пути в страны ЕС и, в то же время, на один из наиболее емких мировых рынков наркопотребления. Неудивительно, что согласно оценкам казахстанских экспертов, в их стране оседает лишь до 30 % ввозимых наркотиков<sup>3</sup>, тогда как 70 % транспортируется дальше; из них явно преобладающая доля — в Россию. Впрочем, по мере улучшения ситуации в Казахстане и роста покупательной способности его населения, эта пропорция может существенно измениться.

О масштабах наркоторговли через российско-казахстанскую границу в какой-то мере свидетельствует статистика задержаний. За всю историю существования ЮВПУ (с 1997 по 2004 г.) была пресечена контрабанда более 3,5 т наркотиков, в том числе 1 т героина. В 2004 г. на том же участке пограничники задержали 416 кг наркотиков, в том числе 100 кг героина<sup>4</sup>. Нужно отметить, что в последние годы определенных успехов в борьбе с наркобизнесом добился и Казахстан, причем наиболее заметный прогресс был достигнут именно за счет пресечения контрабанды. В 2004 г. на границах было изъято наркотиков 1769 кг против 192,5 кг в 2003 г.<sup>5</sup>

Через российско-казахстанскую границу наркотики ввозятся практически на всем ее протяжении, чему благоприятствуют как ландшафтные условия,

<sup>3</sup> Ашимбаев, М. 2004. Наркотизация общества: состояние, проблемы, опыт противодействия. Аналитическое обозрение / М. Ашимбаев, М. Курганбаева, Л. Музапарова, Л. Гусева, А. Досымов. 2004. — № 1.

<sup>4</sup> Восемь уголовных дел возбуждено в отношении пограничников-взяточников на российско-казахстанской границе // Интерфакс-Урал, <http://www.interfax.ru>, 24.12.2004.

<sup>5</sup> Анализ статистических данных о преступлениях и правонарушениях, связанных с незаконным оборотом наркотических средств, психотропных и ядовитых веществ и прекурсоров в Республике Казахстан по итогам 2004 года. — Астана: Министерство внутренних дел Республики Казахстан, 2005.

<sup>1</sup> Информация на 1 января 1998 г. Рассчитана по материалам сайта Brief Research Group. <<http://www.brief.kz>>.

<sup>2</sup> Рассчитано по материалам Федеральной службы государственной статистики РФ и Агентства Республики Казахстан по статистике.

так и большое количество трансграничных дорог. Почти через каждый регион пролегают пути крупномасштабного наркотрафика. Согласно известным автору экспертным оценкам, заметно большая часть наркотиков ввозится через действующие контрольно-пропускные пункты, а отнюдь не в обход их. Это вполне объяснимо, ибо использование транспорта ускоряет время доставки наркотиков, а риск быть обнаруженным в ходе досмотра отнюдь не больше, нежели риск быть пойманным в ходе нелегального пересечения границы.

Основной объем наркотиков, предназначенных для продажи в РФ, поступает на нелегальные рынки в главных центрах страны (Москву и Санкт-Петербург), в курортную зону на Северном Кавказе (особенно в Краснодарский край), крупные города Поволжья и Урала (особенно в Самару и Екатеринбург), в нефтегазодобывающие регионы Сибири (в частности, в Тюменскую область и Ханты-Мансийский автономный округ) и т. д.

**Структура трансграничной наркоторговли** является полицентричной представляя собой совокупность одиночек и большого количества независимых групп разного калибра. Такие группы могут «специализироваться» лишь на отдельных стадиях, либо пытаться контролировать полный цикл. Часть группировок являются «узкопрофильными», занимаясь лишь определенным видом наркотиков; другие — многопрофильными, делая ставку сразу на несколько видов преступной деятельности. Трудность раскрытия подобных криминальных сетей и их преступных операций существенно снижает эффективность «силовых» методов борьбы с наркоторговлей. Ввиду того, что участники хорошо организованных наркогруппировок, как правило, знают лишь узкий круг непосредственно связанных с ними сообщников, в большинстве случаев удается задерживать только мелких курьеров, розничных сбытчиков, либо вовсе потребителей. Аресты представителей этих категорий не наносят серьезного системного ущерба организованному наркоторговле, так как найм новых курьеров и распространителей не является особо сложной задачей.

Какова же реальная роль российско-казахстанской границы в борьбе с наркотрафиком, особенно с трафиком героина, в Российскую Федерацию? Большинство официальных лиц и экспертов проблема более или менее тесно увязывается с прозрачностью данной границы, через которую, по оценкам силовых структур, происходит до 90 % нелегальных поставок опиатов в РФ<sup>1</sup>. С учетом этих обстоятельств одной из ключевых мер решения проблемы в России и ЕС видится укрепление «проблемных границ» и, более того, создание «пояса безопасности» в российско-казахстанском пограничье.

<sup>1</sup> См.: Безопасность и международное сотрудничество в поясе новых границ России / под. ред. Л.Б. Вардомско-го, С.В. Голунова. — М.; Волгоград, 2002. — С. 433.

Однако попытка сопоставления ряда количественных показателей приводит к весьма неутешительным выводам относительно эффективности пограничных поясов безопасности. Если взять за основу достаточно умеренные оценки, в соответствии с которыми среднестатистический героино-вый наркоман потребляет в день 0,5 г этого наркотика (по другим оценкам экспертов среднесуточная доза достигает 1 г), а общее количество таких наркоманов в стране (которое последние несколько лет по оценкам ООН остается относительно стабильным) достигает 1 млн чел. (увеличение оценочного числа наркоманов в РФ приведет к еще менее утешительному выводу), то объем ввозимого в Россию героина ежегодно составляет, по самым скромным расчетам, более 180 т. За весь 2004 г. Федеральная таможенная служба РФ задержала более 680 кг героина<sup>2</sup>, а аналогичный «сулов» пограничников за тот же период не достигал 450 кг<sup>3</sup>. Путем несложных арифметических вычислений можно прийти к выводу, что в 2004 г. эффективность границ РФ как «фильтра» против наркотрафика составляла примерно 0,6 %, и вряд ли можно ожидать, что в обозримом будущем этот показатель кардинально изменится.

Реалистичная роль российско-казахстанской границы в борьбе с наркотрафиком состоит не в попытке создать непреодолимый барьер для наркотиков, а в **устрашении той части нарушителей закона (особенно «недостаточно профессиональных»)**, которые сочтут непомерным риск быть обнаруженными и подвергнуться серьезному наказанию. В то же время, эффективность пограничного контроля можно несколько повысить путем совершенствования контроля на многосторонних пунктах пропуска, которые должны быть, в частности, оснащены самым современным оборудованием для просмотра и сканирования перевозимых грузов.

**Другие виды контрабанды.** Наркотики являются лишь одной из многочисленных разновидностей контрабанды, провозимой через российско-казахстанскую границу. На большинстве участков попытки такой контрабанды совершаются практически ежедневно, причем, по всем экспертным оценкам, лишь незначительная часть фактов такого рода выявляется пограничниками, таможенниками и другими структурами, задействованными в обеспечении пограничного режима.

Среди правонарушений рассматриваемой группы наиболее распространена **контрабанда гото-**

<sup>2</sup> Итоги работы Главного управления по борьбе с контрабандой ФТС России за 2004 год // Федеральная таможенная служба, [http://www.customs.ru/ru/right\\_def/fight\\_with\\_contraband/index.php?&date286=200507&id286=8724](http://www.customs.ru/ru/right_def/fight_with_contraband/index.php?&date286=200507&id286=8724)

<sup>3</sup> См.: Восемь уголовных дел возбуждено в отношении пограничников-взятчиков на российско-казахстанской границе // Интерфакс, <http://www.interfax.ru>, 24.12.2004.

вой продукции и сырья. Когда в Казахстан переправляются крупные объемы контрабанды, чаще всего фигурируют лом черных и цветных металлов, лес и продукция деревообработки, стройматериалы, сельхозпродукты и продукты питания, спирт и алкогольные напитки, ширпотреб, горюче-смазочные материалы, автозапчасти и запчасти к бытовой технике, аудио- и видеокассеты, лекарства. В обратном направлении идет контрабанда спирта и алкогольных напитков, табачных изделий, стройматериалов, ширпотреба, продуктов питания (мяса, зерна, плодоовощной продукции и т. п.). В числе прочего, через астраханский участок границы контрабандисты пытаются нелегально провезти в РФ крупные партии рыбы, включая осетровые, что объясняется слабым контролем над рыболовством на сопредельной территории Казахстана и трансграничной активностью казахстанских и российских браконьеров. Менее крупными партиями через границу нелегально пытаются провезти валюту, драгоценности, культурные ценности, объекты флоры и фауны. Нередки попытки переправки через российско-казахстанскую границу краденых автомобилей. Для большинства контрабандных операций почву создает диспаритет цен в приграничных регионах РФ и РК: например, стоимость бензина в Казахстане существенно выше, чем в России, тогда как с продовольственными товарами (в частности, хлебом, рыбой, некоторыми видами мясопродуктов, чаем и особенно водкой) ситуация часто противоположна.

В сравнении с прочими видами контрабанды особо крупные масштабы приобрел нелегальный **ввоз китайского ширпотреба** (в первую очередь, одежды, обуви и канцтоваров), который, в силу дешевизны товара по сравнению с конкурирующей продукцией, является весьма прибыльным даже с учетом таких издержек, как оплата труда контрабандистов, взяток и штрафов. По экспертным оценкам доход от контрабанды обуви составляет, например, 500 %<sup>1</sup>. Ввиду своей дешевизны и огромных объемов предложения, нелегально ввозимые товары из Китая представляют серьезную опасность для ряда отраслей российской легкой промышленности, которые не выдерживают конкуренцию с такой продукцией. По всем оценкам, уже существуют хорошо организованные структуры, занимающиеся нелегальной переправкой крупных оптовых партий китайского ширпотреба через российско-казахстанскую границу. На пути движения контрабандных товаров сложилась своя инфраструктура теневых услуг<sup>2</sup>.

В отличие от деятельности крупных транснациональных группировок «теневых коммерсантов», контрабандная активность локального масштаба

является для населения приграничных районов одним из немногих возможных способов решения социальных и экономических проблем. Так, продажа товаров на другой стороне границы является для местных жителей одним из важных источников существования. Многие приграничные хозяйства остро нуждаются в запчастях для сельхозтехники и горючем, потребности в которых в некоторых случаях восполняются путем бартерных операций с зарубежными соседями. К попыткам избежать пограничного контроля представителей населения приграничных районов толкает необходимость уплаты обременительных пошлин или других сборов, а в некоторых случаях и административный произвол при досмотре.

По своей сути, контрабанда товаров широкого потребления и сырья является порождением проводимой государством экономической политики, а борьба с ней — защитой этой политики, во многих случаях не являющейся единственным возможным вариантом. Представляется, что даже при принятии жестких протекционистских мер значительная часть российской легкой промышленности останется неконкурентоспособной, особенно учитывая перспективу вступления РФ во Всемирную торговую организацию. Контрабанда же локального масштаба в большинстве случаев не несет в себе серьезной угрозы национальной безопасности, зачастую являясь результатом несовершенства российской таможенной политики и недостаточного учета интересов приграничных территорий. Поэтому доводы о необходимости ужесточения пограничного режима в целях повышения борьбы с контрабандой должны тщательно соизмеряться с другими возможными вариантами пограничной политики.

**Трансграничная активность экстремистов.** Угроза «экспорта» в РФ идеологий и методов международного экстремизма в контексте пограничной безопасности связывается, в первую очередь, с проникновением на территорию РФ лиц, собирающихся присоединиться к чеченским сепаратистам или совершить террористические акты.

Маршрут через страны Центральной Азии и казахстанско-российскую границу стал, помимо азербайджанского и грузинского «каналов», распространенным путем проникновения боевиков в Чечню. По данным ЮВРУ, в 2000 г. пограничниками совместно с органами ФСБ и МВД в ходе фильтрации было выявлено 300 человек, которые намеревались присоединиться к чеченским сепаратистам<sup>3</sup>. Периодически появляется информация о возможности перехода через российско-казахстанскую границу террористов-смертников, прошедших предварительную подготов-

<sup>1</sup> Вязова, Н. Граница на замке. Ключ под ковриком / Н. Вязова // Вести Павлодара, <<http://www.vestipl.com/Archiv/54graniza.htm>>

<sup>2</sup> Восемь уголовных дел ...

<sup>3</sup> Муллаянов, Р.Ш. Актуальные проблемы пограничной политики современной России. — Границы безопасности и безопасность границ / Р.Ш. Муллаянов. — Челябинск, 2001. — С. 48.

ку на зарубежных базах<sup>1</sup>. В западной и отчасти северной приграничных зонах проблема имеет и локальное измерение. По неофициальной информации, в районах компактного проживания чеченцев на территории Волгоградской и Астраханской областей существуют реабилитационные центры и даже якобы лагеря подготовки для боевиков, в числе которых будто бы тренируются не только чеченцы, но и выходцы из Центральной Азии. В нескольких случаях в результате проводившихся в начале 2000-х гг. на приграничных территориях операций, задерживались либо лица, подозревавшиеся в причастности к незаконным вооруженным формированиям<sup>2</sup>, либо оружие и боеприпасы, которые, как предполагалось, готовились к переправки в Чечню<sup>3</sup>.

Наряду с проблемами наркоторговли, других видов контрабандистской деятельности и массовой нелегальной миграции, идея о необходимости борьбы с проникновением на территорию РФ трансграничных экстремистов используется в качестве одного из главных доводов в пользу ужесточения пограничной политики на российско-казахстанском участке. При этом как взаимосвязанное с трансграничным экстремизмом явление порой априори воспринимаются наличие многочисленных чеченских общин в ряде приграничных районов России и Казахстана, а также нелегальная миграция из традиционно мусульманских стран «дальнего зарубежья». Однако реальное число задержаний на границе иностранных граждан, обоснованно подозреваемых в экстремистской деятельности, пока невелико, тогда как выявление подозрительных граждан РФ является, скорее, вопросом внутренней безопасности.

Вместе с тем, угроза национальной безопасности РФ со стороны трансграничных экстремистов является во многом иррациональной, а ее степень не может быть измерена на основе статистических закономерностей. Учитывая это обстоятельство, автор предпочитает воздержаться от оценок той опасности, которую потенциально несет проникновение экстремистов в РФ через российско-казахстанскую границу. Можно лишь призвать к более тщательному учету всех «за» и «против» и более критическому отношению к расхожим стереотипам при определении соответствующей пограничной политики.

### **Нелегальная миграция и нарушения границы.**

Рост числа незаконно находящихся в РФ мигрантов из Центральной Азии, также как и изменение этнодемографического баланса в пользу казахов неко-

торых приграничных районах, часто связывались именно с недостаточной защищенностью границы, следовательно, решение проблемы виделось в ее укреплении. При этом игнорировалось то обстоятельство, что подавляющее большинство будущих нарушителей попадало в Россию законным путем через пункты пропуска, ибо 4 из 5 стран Центральной Азии имеют с Россией безвизовый режим. Таким образом, борьба с нелегальной миграцией из стран СНГ для РФ является, в основном, проблемой внутренней, а не пограничной безопасности.

Гораздо более серьезной проблемой для РФ является нелегальная трансграничная миграция через РК из стран, не входящих в СНГ. По оценке Федеральной пограничной службы до 90 % таких мигрантов, большинство которых стремится, в конечном счете, достичь стран ЕС, попадают в РФ именно этим путем<sup>4</sup>.

В 1997—1999 гг. пограничниками было выявлено около 2 тыс. нелегалов из не входящих в СНГ государств, из которых 1,5 тыс. оказались гражданами Афганистана<sup>5</sup>. За 2001 г. в зоне ответственности ЮВРУ пограничники задержали 111 нелегальных мигрантов, в основном из Шри-Ланки, Китая и Афганистана<sup>6</sup>. В большинстве случаев задержанных нарушителей ждало относительно небольшое наказание: штраф в размере пяти минимальных размеров оплаты труда и выдворение на территорию Казахстана.

В постсоветский период сложились трансграничные преступные группировки, которые за определенную мзду помогают гражданам Афганистана, Пакистана, Шри-Ланки и других стран переправляться в Россию и далее — в страны ЕС. Такого рода нелегальный бизнес в некоторых случаях носит хорошо организованный характер, принося доходы, сопоставимые даже с прибылью от наркобизнеса и торговли оружием<sup>7</sup>.

В целом, неконтролируемая миграция через российско-казахстанскую границу является, по большей части, предметом внутренней миграционной политики, а не пограничной безопасности. В то же время, в связи с заключенным с ЕС соглашением о реадмиссии серьезной проблемой является транзитная нелегальная миграция в Евросоюз: Россия будет вынуждена тратить большие средства для депортации задержанных в ЕС мигрантов на их родину. И все же следует учитывать, что эти средства гораздо меньше тех затрат, которые потребовались бы для поддержания жесткого режима гра-

<sup>1</sup> См., например: Ишимскому погранотряду для эффективной защиты границы не хватает запчастей // «Вслух.ru» — Тюменская региональная газета, <[http://www.vsluh.ru/art.shtml?num=60216&showsection=2\\_](http://www.vsluh.ru/art.shtml?num=60216&showsection=2_)>, 2.09.2004.

<sup>2</sup> Волгоградская правда. — 2001, 29 ноября.

<sup>3</sup> Губайдулин, О. Чеченский вопрос / О. Губайдулин / <[www.crime.kz](http://www.crime.kz)>, 18.02.2003.

<sup>4</sup> Известия. — 29 декабря 1999.

<sup>5</sup> Рубан, О. Безграничные просторы Отчизны / О. Рубан // Эксперт. — 17.12.2001.

<sup>6</sup> См.: Соколов-Митрич, Д. Рубеж инкогнито / Д. Соколов-Митрич // Известия. 11.07.2001, — С. 7.

<sup>7</sup> Понаехали тут! Новая миграционная политика: за и против, <<http://www.bigland.ru/press.asp?kind=look&id=232>>, 10.06.2002.

ницы, следовательно, данная проблема сама по себе не является достаточно убедительным доводом в пользу ужесточения такого режима.

**Неблагоприятная обстановка вокруг границы.** В данную группу включаются этнические конфликты в приграничье, экологические и карантинные проблемы и т. д.

**Конфликтность в межэтнических и межконфессиональных отношениях.** Сами по себе этнические или конфессиональные различия, также как и изменение этнодемографического баланса в результате миграционных процессов, не могут рассматриваться в качестве проблемы безопасности, ибо противное было бы грубым нарушением закрепленного в конституциях РФ и РК принципа равенства людей вне зависимости от их национальности и вероисповедания. В то же время, упомянутые различия в неблагоприятных условиях способны стать катализатором противоречий, вызванных социальными или политическими причинами: роста сепаратистских или ирредентистских настроений, враждебности по отношению к представителям этнических меньшинств и т. п.

Как показывают проводимые в российско-казахстанском приграничье социологические опросы<sup>1</sup>, уровень конфликтности в межэтнических отношениях в приграничных районах, в частности, в отношениях между русскими и казахами, в настоящее время относительно низок. Большую роль в этом играют давние традиции во взаимоотношениях между наиболее многочисленными этническими группами сопредельных стран, а также относительно невысокая религиозность населения. Наиболее серьезные инциденты имели место во взаимоотношениях с представителями третьих этнических групп, в частности с чеченцами. В то же время, эти инциденты носили лишь локальный характер. Таким образом, в сфере межэтнических и межконфессиональных отношений в зоне российско-казахстанской границы имеются определенные проблемы, однако в явном большинстве случаев они не несут в себе серьезной опасности дестабилизации ситуации. **Эти проблемы в большинстве случаев, опять-таки, не имеют прямого отношения к пограничной безопасности, входя в сферу внутренней политики РФ.**

<sup>1</sup> См., например: См.: Амелин В.В. Состояние этноконфессиональных отношений в приграничных с Казахстаном районах Оренбургской области (социологический аспект) / В.В. Амелин, В.Н. Рагузин. — Оренбург, 2000. — С. 19—22; Рагузин, В.Н. На острие российской геополитики / В.Н. Рагузин. — М., 1999. — С. 109; Амелин, В. Оренбургская область / В. Амелин // Межэтнические отношения и конфликты в постсоветских государствах. Ежегодный доклад 2003 / под ред. В. Тишкова и Е. Филипповой — М.: Авиаиздат, 2004, <<http://www.eawarn.ru/pub/AnnualReport/AnnualReportWebHome2003/2003Anrep16.htm>>

**Экологические и карантинные проблемы.** Отсутствие единой системы контроля за некогда общим пространством усложняет решение таких вопросов, как трансграничные загрязнения, эпидемии, нашествия саранчи и т. п. Если проблемы загрязнения трансграничных рек, переноса вредных веществ и распространения саранчи не могут быть разрешены мерами пограничного контроля, то в борьбе с переносом через границу болезней, которые поражают людей, животных и растения, такой контроль играет гораздо большую роль.

В 1990-е гг. в результате явного недофинансирования санитарно-эпидемиологических служб приграничных регионов возросла вероятность возникновения вспышек трансграничных эпидемий, источники которых находятся в степной зоне приграничья. В настоящее время данная проблема менее актуальна, чем ранее, но в некоторых ситуациях возникает необходимость ужесточения мер карантинного пограничного контроля в отношении носителей инфекционных заболеваний, даже если их очаги расположены далеко от границы. В частности, карантинный режим въезда на российскую территорию существенно усиливался весной 2003 г. в связи со вспыхнувшей в Восточной Азии эпидемией атипичной пневмонии; однако, во многом благодаря предпринятым казахстанской стороной мерам (в частности, закрытию границы с Китаем), случаев въезда в РФ заболевших из РК зафиксировано не было<sup>2</sup>.

### § 3. Побочные последствия укрепления границы

Разделение на две части огромного пространства, пронизанного интенсивными инфраструктурными, экономическими, социальными и другими связями; становление пограничного режима с тенденцией к введению все новых бюрократических правил, — все это прямо или косвенно затрагивает интересы миллионов законопослушных граждан РФ и РК, проживающих по обе стороны от российско-казахстанской границы, а также людей, ее пересекающих. По оценке автора, число таких людей ежегодно составляет 10—15 млн чел., причем более 99,5 % из них на этой стадии не совершают уголовно наказуемых проступков, а более 90 % — административных правонарушений.

Оборотной стороной ужесточения режима пересечения российско-казахстанской границы являются препятствия для нормального трансграничного сообщения, которые ведут к серьезным экономическим потерям, нарушениям прав человека и другому ущербу интересам индивидуумов; в отдельных случаях — к возникновению социальной напряженно-

<sup>2</sup> См., например: Атипичная пневмония на границе // Государственный интернет-канал «Россия», <<http://www.vgtrk.com/rnews.html?sid=86&id=11352&date=12-05-2003>>, 12.05.2003.

сти и политическим проблемам в межгосударственных отношениях. Широкие полномочия обеспечивающих пограничный режим структур при, зачастую, слабом контроле над их деятельностью и невысоких зарплатах работников низших звеньев данных структур создает почву для коррупции, вымогательства и других преступных злоупотреблений служебным положением. Такие злоупотребления снижают эффективность пограничного режима в отношении нарушителей, зато ужесточают его для законопослушных граждан и ведущих трансграничную деятельность коммерческих структур.

Ужесточение пограничного режима в начале 2000-х гг. на первых порах повлекло за собой многочисленные задержания местных жителей и даже инциденты во взаимоотношениях между последними и пограничниками. Открытие дополнительных пунктов пропуска и осуществляющих трансграничное сообщение рейсовых маршрутов позволило смягчить остроту проблемы лишь частично. Следует, в то же время, отметить, что важным шагом, облегчающим трансграничное сообщение между населением приграничных районов, стало подписание 3 октября 2006 г. в Уральске соглашения «О порядке пересечения российско-казахстанской Государственной границы жителями приграничных территорий России и Казахстана», в соответствии с которым таким жителям было разрешено пересекать границу в дополнительно устанавливаемых пунктах упрощенного пропуска без заполнения миграционных карточек.

Другим блоком проблем, по крайней мере отчасти порождаемых границей и ее режимом, являются злоупотребления своим служебным положением сотрудниками обеспечивающих этот режим структур. Наиболее распространенными формами таких злоупотреблений являются коррупция, вымогательство, а также создание монопольных или особо благоприятных условий для деятельности определенных коммерческих организаций, связанной с работой пограничных и таможенных служб.

Стремление уменьшить риск переправки наркотиков и других видов контрабанды, трафика нелегальных мигрантов через российско-казахстанскую границу создает для преступных группировок потребность в установлении коррупционных связей с представителями структур, задействованных в обеспечении пограничного режима. Для предпринимателей (особенно мелких и средних), ведущих, в основном, легальную деятельность, упомянутые свя-

зи в некоторых случаях являются единственным механизмом, позволяющим в условиях жесткого таможенного режима поддерживать рентабельность своего трансграничного бизнеса.

Хотя как российская, так и казахстанская стороны прилагают определенные усилия (увеличение финансирования пограничников, таможенников и других структур, открытие современных пунктов пропуска, активизация служб собственной безопасности, работа телефонов доверия на пропускных пунктах, налаживание обмена информацией с сопредельной стороной и т. п.) по борьбе со злоупотреблениями и вызывающими их условиями, вопрос сохраняет свою остроту. Проблемы трансграничного сообщения и злоупотреблений на границе тесно связаны с характером пограничного режима, а также политических и экономических режимов сопредельных стран. Поэтому их эффективное решение лишь посредством организационных и технических мер в нынешних условиях представляется маловероятным.

### Заключение

Проблемы российско-казахстанской границы являются во многом уникальными, в первую очередь в виду огромной протяженности этого рубежа. Поэтому России и Казахстану в этом плане приходится решать более сложные задачи, нежели Европейскому Союзу и Соединенным Штатам Америки, длина «проблемных» рубежей которых в среднем в два раза меньше, чем длина одной лишь российско-казахстанской границы. В то же время, ее огромная протяженность и значимость Казахстана как партнера РФ создает острую потребность поддержания нормального трансграничного сообщения и приграничного сотрудничества.

Как было показано в работе, укрепление пограничной безопасности далеко не является панацеей в противодействии нетрадиционным угрозам. Ее реалистичная роль заключается, скорее, в сдерживании части потенциальных нарушителей закона (в случае отсутствия системы пограничного контроля их число могло бы на порядок вырасти) и в выполнении функции своеобразного «фильтра грубой очистки», работающего в сочетании с другими механизмами и путями ответа на эти вызовы, особенно эффективной региональной политикой. При всех этих оговорках пограничная безопасность все же остается важной частью системы безопасности национальной.

## ФОРМИРОВАНИЕ, ОБУЧЕНИЕ И РАЗВИТИЕ ГРУППЫ РЕЗЕРВА РУКОВОДИТЕЛЕЙ

Процесс формирования управленческого состава на сегодняшний день справедливо считается одним из основных условий дальнейшего развития любой организации. Однако сложность и многоплановость процессов подбора и расстановки управленческих кадров побудили специалистов начать активные поиски новых подходов к созданию и развитию управленческого потенциала организации, в большей степени соответствующих реалиям сегодняшнего дня. В период начала 90-х годов многие промышленные предприятия столкнулись с рядом серьезных экономических проблем, следствием которых стало разрушение комплексной системы подготовки управленческих кадров. В результате была свернута работа по формированию кадрового резерва, а к 2000-му году средний возраст действующих руководителей приблизился к пенсионному. Поэтому сегодня значительно острее, чем прежде, необходима специальная работа по оценке и отбору и подготовке кандидатов на руководящие должности, способных в будущем обеспечить эффективность деятельности всей организации в целом.

Кадровый резерв — это группа сотрудников организации, обладающих способностями и потенциалом к управленческой деятельности, сформированная в результате отбора для дальнейшей систематической целевой подготовки [1, с. 102—107; 7, с. 315—316; 10, с. 170—173]. Сама система замещения руководителей, по сути, представляет собой процесс оптимизации управленческой деятельности и схему развития организационной структуры предприятия, ориентированную на конкретных работников с их приоритетами и управленческими ориентациями. Планирование кадрового резерва осуществляется для прогнозирования персональных продвижений сотрудников и последовательности этих перемещений по различным уровням управленческой иерархии. Периодичность формирования групп резерва зависит от размера организации, потребности в руководящих кадрах на среднесрочный и долгосрочный период, количества и качества уже подготовленных кандидатов на руководящие должности. При действующих процессах подготовки резерва минимизируется срок адаптации работника к новой должности, а так же появляется реальная возможность сформировать у резервистов необходимую степень лояльности к организации и создать условия для долгосрочного сотрудничества на основе ясных перспектив карьерного роста в данной компании. Работа по формированию резерва позволяет осуществить постепенную «смену поколений», сохранить преемственность избежать революцион-

ных перемен, которые часто сопровождают появление нового руководителя и способны блокировать деятельность подразделений на продолжительный период. Формирование резерва должно осуществляться независимо от мнений руководителей о конкретных сотрудниках и основываться на независимых заключениях группы экспертов. В то же время необходимо вовлекать действующих руководителей в процесс работы с резервом, обеспечивая тем самым преемственность и повышая результативность процесса подготовки кандидатов на руководящую должность. Сама реализация функции подготовки управленческих кадров не должна передаваться под контроль руководителей тех подразделений, в которых присутствует потребность в подготовке управленческих кадров. Опыт показывает, что в этом случае в группу резерва часто назначаются работники, отсутствие которых на рабочем месте (например, для прохождения стажировок или обучения с отрывом от производства) будет в наименьшей степени сказываться на результатах деятельности всего подразделения. Вместе с тем действующие руководители склонны включать в резерв не перспективных подчиненных с развитыми управленческими способностями, а хороших исполнителей и доверенных лиц, которые не способны составить им (действующим руководителям) возможную конкуренцию в будущем. Кроме того, недостаточно обоснованной и в наименьшей степени привлекательной кажется идея подготовки резервистов на конкретную должность в организации (в первую очередь — на управленческом и институциональном уровне): в результате снижается степень конкуренции в среде возможных кандидатов при назначении на должность, и сужаются перспективы карьерного роста для подавляющего большинства сотрудников. Подготовка должна осуществляться на уровне в управленческой иерархии, а функции по управлению процессами формирования и подготовки резерва должны реализовываться службой управления персоналом (отделом развития персонала) и контролироваться генеральным директором предприятия или одним из его заместителей. Только в этом случае можно говорить о результативности процесса подготовки управленческих кадров.

Программа формирования управленческого состава организации — сложный комплексный процесс, который сложно осуществить без наличия соответствующих инструментов, методов и технологий [8, с. 272—279; 10, с. 172]. При организации и проведении этого процесса необходимо придерживаться ряда этапов, от реализации которых зависит

эффективность процесса формирования резерва руководителей.

**Этап 1. Анализ потребности в руководящих кадрах.** Для получения ответа на вопрос о необходимом количестве подготовленных к выполнению управленческой деятельности сотрудников, в первую очередь нужно понять, как изменится организация в будущем, и какие должности необходимо будет заместить [1, с. 103—104; 8, с. 275]. Необходимо тщательно проанализировать сложившуюся ситуацию с учетом возраста действующих руководителей, состояния здоровья, перспектив их продвижения и т. д. Результатом подобного анализа должен стать подробный план освобождения руководящих должностей, который и ляжет в основу планирования численности группы резерва.

**Этап 2. Разработка требований к кандидатам в группу резерва.** Основной деятельностью на втором этапе является определение требований к будущим руководителям. Сама эффективность и качество сформированной группы резерва зависит от результата работы по определению списка критериев (компетентностей), которым должны соответствовать кандидаты на руководящие должности [4, с. 152—158]. Характеристики эффективных руководителей зависят от целого ряда факторов и со временем меняются, в то же время различные аспекты управленческой деятельности в разной степени важны для разных организаций, поэтому в каждой организации должен сформироваться уникальный портрет идеального руководителя, который наиболее соответствует прогнозу развития, стратегическим целям и задачам предприятия. Результатом этой работы должен стать список параметров, сформулированный в терминах компетентностей руководителей и их поведенческих проявлений — критериев оценки [2, с. 10—12; 4, с. 91—93].

**Этап 3. Формирование предварительного списка резерва.** Прежде всего, необходимо сформировать предварительные списки кандидатов в группу резерва на основе формальных требований к участникам конкурса и их качественной оценки. Для кандидатов само включение в группу резерва обозначает лишь благоприятные условия для роста и предоставляет возможности для демонстрации и развития своих способностей к управленческой деятельности. Подбор кандидатов и включение их в первичный список осуществляется руководством и службой управления персоналом, при этом особое внимание уделяется оценке результатов работы в занимаемой должности по итогам деловой оценки и аттестации, отзывам их непосредственных руководителей, а так же выявлению степени готовности кандидата к новой для себя роли.

**Этап 4. Формирование группы резерва руководителей.** Для формирования группы резерва руководителей необходимо провести комплексную оценку кандидатов и определить состав группы ре-

зерва для дальнейшего обучения и развития. В самом процессе формирования управленческого состава данный этап является самым сложным для реализации, поскольку именно здесь приходится сталкиваться с рядом трудностей, неизбежно возникающих при использовании технологий и методов оценки персонала.

Неудовлетворенность специалистов традиционными методами оценки персонала побудила их начать активные поиски новых подходов к решению проблемы. Результаты исследования с помощью тестовых методик, деловая оценка и экспертные заключения хотя и являются сами по себе источником информации о работниках, однако не могут предложить методы многостороннего исследования личности в контексте ее взаимосвязи с организацией. Понимая ограниченность отдельных подходов, специалисты пытаются совместить их в рамках одной оценочной технологии, которая стала завоевывать признание с середины 70-х годов прошлого столетия [2, с. 15—18; 9, с. 30—33]. Однако при решении этой задачи возникают существенные сложности. Кадровая психодиагностика и деловая оценка персонала, включая в себя определенный набор инструментов, опираются в большей степени на количественные методы исследования. Экспертная оценка основывается на качественных традициях исследования и осуществляется с помощью специалистов, фиксирующих поведенческие проявления оцениваемых в ходе моделирования ситуаций коллективной деятельности, либо в процессе наблюдения в пространстве реальной деятельности кандидатов. Оба подхода различаются принципиально. В одном из них (качественном) преобладает взгляд на человека как на элемент организации, и, следовательно, оценка трактуется как определение соответствия качеств человека стандарту члена организации. Другой подход (количественный) рассматривает человека вне его связей с организацией, и оценка здесь — это определение степени выраженности некоторых личностных и деловых качеств. И хотя совмещение обоих подходов в рамках одной оценочной технологии создает некоторые сложности, тем не менее, позитивные аспекты совместного применения количественных и качественных методов оценивания позволяют поднять получаемые результаты на достаточно высокий уровень объективности. Сам метод, получивший название Assessment center, или Центр Оценки персонала, считается в мировой практике управления наиболее точным и эффективным инструментом оценки деловых качеств и управленческого потенциала работников организации (руководителей и кандидатов на должность руководителя разных уровней). Суть метода заключается в том, чтобы создать четко заданную для конкретной организации последовательность оценочных процедур, моделирующих ключевые моменты деятельности оцениваемых. Участники оценки (кандидаты) проходят комплексное испытание различными



упражнениями и техниками, в которых проявляются значимые для эффективности деятельности профессионально важные качества. Степень выраженности качеств оценивается подготовленными специалистами, и на основании этой оценки делаются заключения, сравнения и выводы о лично-деловых качествах отдельных сотрудников и их перспективности. Итогом этой работы является сформированная группа перспективных сотрудников для их дальнейшей подготовки.

**Этап 5. Организация и проведение подготовки группы резерва руководителей.** Цель организации и проведения процедуры подготовки группы резерва — развитие управленческого потенциала слушателей и формирование руководящего состава на различных уровнях управленческой иерархии, способного решать как производственные, так и управленческие задачи. Сами программы обучения и развития групп резерва направлены на формирование и развитие управленческих знаний, умений и навыков, а так же на формирование управленческой позиции кандидатов на должность руководителя. При этом общей тенденцией на сегодняшний день является все больший упор на использование методов активного обучения и развитие у слушателей навыков группового и организационно-личностного взаимодействия. Такой подход в работе с группой резерва позволяет за короткое время передавать слушателям большой объем знаний, дает высокий уровень усвоения учебного материала, позволяет закрепить полученные знания на практике, а так же способствует формированию необходимой степени сплоченности и способности слушателей работать в команде [6, с. 18—21; 7, с. 77—80].

Само содержание учебных программ должно соотноситься с интересами организации, а так же приводить в результате к изменениям не только на уровне индивидуального поведения работников, но и формировать предпосылки для возникновения новых моделей поведения группового. К сожалению, у ряда руководителей учебных центров и отделов по обучению и развитию персонала бытует убеждение, что содержание обучения (особенно для группы руководителей технологического уровня: мастеров, старших мастеров, начальников смен) напрямую должно быть связано с конкретным набором функций и действий, которые предписаны работнику должностью и кругом обязанностей. Порой приходится сталкиваться с мнением, что новые знания и формы поведения не будут востребованы в условиях жесткой регламентации деятельности. Что изменения вряд ли возможны при уже сложившихся стереотипах организационного поведения в силу высокой степени инерции, особенно характерной для подразделений с преобладанием бюрократической организационной культуры. Конечно, часть передаваемой слушателями информации неизбежно должна касаться уже освоенного работни-

ками инструментария и актуализировать уже имеющийся опыт. В то же время содержание учебных программ не должно только дублировать уже имеющиеся у слушателей знания, но быть направленным на их расширение, изменяя границы осознания и формируя основу для возникновения знаний междисциплинарных. Это напрямую связано с возможностью обогащения ролевого репертуара слушателей, возникновением новых моделей поведения в уже освоенном пространстве деятельности и, как результат, повышение поведенческой гибкости и эффективности в деятельности. Без сомнения, преодолеть недостатки в работе за счет только обучения невозможно. Однако содержание обучения и качество его проведения во многом влияют на формирование *интеллектуального капитала организации* как совокупности мыслительных моделей, позволяющих создавать и реализовывать новые способы деятельности сотрудников. Проведение комплексных программ обучения способствует развитию новых социальных связей во взаимоотношениях между людьми и группами, влияющих на качество совместной деятельности, определяя тем самым уровень развития *социального капитала организации*. Новый уровень и качество трудовых отношений, при поддержании их руководством, способствуют возникновению и закреплению готовности сотрудников следовать новым этическим, поведенческим и деловым стандартам в профессиональной деятельности, определяя степень развития *морального капитала организации*. Мерилом же эффективности кадровых процессов (в том числе процесса обучения и развития персонала) является качество человеческого капитала организации, понимаемого как совокупность интеллектуального, морального и социального капиталов, и определяющего в конечном итоге степень готовности организации к изменениям [8, с. 17—19].

Программа обучения и развития группы резерва должна включать в себя комплексную подготовку кандидатов по нескольким направлениям.

*Программа общей подготовки.* Цель: овладение необходимыми теоретическими знаниями в области управления организацией (подразделением). Объем и содержание программы формируются в зависимости от уровня должности и специфики деятельности предприятия. Форма контроля по результатам обучения — экзамен.

*Программа управленческой подготовки.* Цель: раскрыть концептуальные и методологические основы работы с персоналом организации, передать знания, выработать умения и навыки, необходимые для эффективного управления подчиненными. Программа позволяет овладеть знаниями в области управления персоналом организации, основными методами кадрового менеджмента, а так же получить практические навыки, позволяющие самостоятельно принимать эффективные кадровые решения.

В процессе обучения у слушателей формируются инструментальные умения и навыки, необходимые для эффективной управленческой деятельности, которые в дальнейшем закрепляются в процессе проведения деловых и организационно-управленческих игр. Форма контроля по результатам обучения — экзамен.

*Программа социально-психологической подготовки.* Цель: развитие личностных качеств, значимых для эффективной управленческой деятельности; формирование управленческой позиции у будущих руководителей. В процессе занятий происходит формирование управленческой идентификации кандидатов в группу резерва, осознаются личностные ресурсы, закрепляются навыки, необходимых для эффективной управленческой деятельности, а так же приобретает конструктивный опыт организационно-личностного взаимодействия в группе. Форма контроля по результатам обучения — заключение психолога.

*Организация и проведение стажировок.* Цель осуществления стажировок — получение комплексного представления об особенностях деятельности предприятия в целом; ознакомление с особенностями деятельности, проблемами и возможностями различных подразделений (отделов, цехов, участков); уяснение системы взаимосвязи подразделений; получение навыков практической деятельности на разных уровнях управленческой иерархии. Обсуждение результатов стажировок и полученного стажерами опыта происходит периодически в тренинговой группе под руководством психолога. Форма контроля по результатам стажировок — заключение руководителей подразделений, в которых осуществлялись стажировки; заключение психолога.

*Защита проектов.* В ходе проведения стажировок слушатели группы резерва руководителей выявляют направления деятельности подразделений или организации в целом (процессы, технологии, управление и т. д.), подлежащие, по их мнению, оптимизации и корректировке и разрабатывают проект, защищаемый ими публично и в присутствии руководителей организации. Форма контроля — заключение комиссии.

Представленные направления обучения и развития кандидатов в группе резерва взаимосвязаны. Сама программа является комплексной и направлена на достижение единой цели: сформировать группу кандидатов на руководящую должность, обладающими необходимыми теоретическими знаниями в области управления персоналом и способными применять эти знания в практической управленческой деятельности на разных уровнях управления в организации (в зависимости от уровня, на который готовятся кандидаты). В процессе реализации программы предусматривается проведение периодичес-

ких оценочных процедур для замера степени выраженности значимых для управленческой деятельности параметров личности и их динамики в процессе обучения и развития. Результатом оценки может стать корректировка планов обучения и (или) изменение состава группы резерва.

**Этап 6. Завершающий.** Завершающим этапом работы с группой резерва является включение прошедших подготовку сотрудников в состав группы действующего резерва предприятия и организация конкурсов для назначения на вышестоящую должность.

Сама работа по формированию и подготовке группы резерва оказывается эффективной в том случае, когда она построена на основе системного планирования, учитывает реальные потребности организации в руководящих кадрах, пользуется безусловной поддержкой руководства и постоянно корректируется и обновляется в зависимости от изменений условий внешней и внутренней среды организации.

### Литература

1. Базаров, Т.Ю. Управление персоналом / Т.Ю. Базаров. — М. : АКАДЕМІА, 2003. — 218 с.
2. Базаров, Т.Ю., Беков Х.А., Аксенова Е.А. Методы оценки управленческого персонала государственных и коммерческих структур / Т.Ю. Базаров, Х.А. Беков, Е.А. Аксенова. — М. : ИПК ГС, 1995. — 46 с.
3. Кротова, Н.В. Управление персоналом / Н.В. Кротова, Е.В. Клеппер. — М. : Финпресс, 2004. — 287 с.
4. Маслов, Е.В. Стратегическое управление персоналом в условиях эффективной организационной культуры / Е.В. Маслов. — М. : Ин-т практической психологии; Новосибирск : МОДЭК, 1998. — 112 с.
5. Методы эффективного обучения взрослых: учебно-методическое пособие. — М.; Берлин : Transform, 1998. — 124 с.
6. Намятова, И.М. Организация обучения на промышленном предприятии / И.М. Намятова // Современные технологии в системе обучения руководителей и специалистов. — Магнитогорск : Институт МВШБ, 2004. — С. 77—79.
7. Управление персоналом организации: учебник / под ред. А.Я. Кибанова. — М. : ИНФРА-М, 1999. — 512 с.
8. Управление персоналом: учебник / под ред. Т.Ю. Базарова, Б.Л. Еремина. — М. : ЮНИТИ, 1998. — 423 с.
9. Хруцкой, В.Е. Оценка персонала: современные системы и технологии / В.Е. Хруцкой, Р.А. Толмачев. — М. : Финансы и статистика, 2004. — 173 с.
10. Шекшня, Е.В. Управление персоналом современной организации / Е.В. Шекшня. — М. : Бизнес-школа «Интел-Синтез», 1996. — 343 с.

## ВКЛАД М.М. БАХТИНА И МОСКОВСКО-ТАРТУСКОЙ ШКОЛЫ В СТАНОВЛЕНИЕ ОТЕЧЕСТВЕННОЙ ИСТОРИЧЕСКОЙ АНТРОПОЛОГИИ

Становлению исторической антропологии не только в России, но и в Западной Европе и США способствовали труды отечественных мыслителей, таких, как: М.М. Бахтин и представители московско-тартуской школы. Весомый вклад этих мыслителей в современную науку и их философско-универсальный характер понимания культурно-исторического наследия эпох определили актуальность и перспективность авторских разработок для поступательного развития мировой и отечественной науки и их влияние на современное гуманитарное знание в целом. Помимо огромной значимости и ценности данных исследований, принесших их авторам мировую известность, они так же послужили для нескольких поколений исследователей ориентиром в процессе изучения заданной ими проблематики.

Для отечественной исторической антропологии их наследие стало основополагающим для выработки собственной идентичности на фоне мировой историографической и историко-философской традиции. Так, А.Я. Гуревич — основоположник и научный лидер отечественной школы исторической антропологии, в одной статье упомянул, что в своих изысканиях он опирался «на исследования Тартуской школы семиотики и идеи Михаила Бахтина» [1, с. 18]. Поэтому, становится очевидным, что обращение исторической антропологии к этим истокам, становятся для неё как прорывом, выходом за рамки традиционного унифицированного взгляда на историю и людей, бытовавшему в годы советской власти, так и смыслообразующим фактором исторических исследований. Эти работы не только существенно расширили методологическую и процедурную основу исторической антропологии, обогатили понятийно-категориальный аппарат, выявили множество новых проблемных мест исторического и философского знаний, но и послужили источником вдохновения для развития этого направления.

Бахтин и представители московско-тартуской школы в своих исследованиях придерживались исконно русской гуманитарной традиции, которая в центр своего внимания ставила человека. Изучение культурно-исторического прошлого на основе пристального внимания к роли человека как основной действующей творческой единице истории, обусловило введение ими в исследование категории личной ответственности человека. Понятия ответственности, вины и совести становятся для отечественных мыслителей не только морально-нравственным выбором человека на пути своего исторического пути, но и условием цельности и свободы личнос-

ти, способной к самосознанию и творчеству. Сравним для примера два высказывания М.М. Бахтина и Ю.М. Лотмана — основателя московско-тартуской семиотической школы. Так, Бахтин пишет: «Что же гарантирует внутреннюю связь элементов личности? Только единство ответственности... Личность должна стать сплошь ответственной: все её моменты должны не только укладываться рядом во временном ряду её жизни, но и проникать друг в друга в единстве вины и ответственности...» [2, с. 7—8]. Лотман ему вторит: «Возрастает удельный вес моментов исторической флуктуации, т.е. ситуаций, в которых дальнейшая судьба системы будет зависеть от случайных факторов и от сознательного выбора. Это вводит в исторический процесс такие моменты, как личная ответственность и моральное поведение его участников. С одной стороны, историческое бытие сближается с миром творчества, с другой — с понятием нравственности, неотделимыми от свободы выбора» [3, с. 479].

Действительно, каждый учёный переосмысливает знания о прошлом, делая при этом свой интеллектуальный и нравственный выбор, являющийся гарантом защиты от произвола субъективности в исследовании, когда авторская позиция вступает в противоречие с «логикой здравого смысла».

Любое исследование становится служением обществу и времени, в котором живёт исследователь, в том смысле, что всякое исследование есть поиск ответов на вопросы и поиск решений проблем, поставленных эпохой существования социума, а следовательно, и историка, живущего в нём. Таким образом, истина всегда опосредована современной конкретикой изысканий и подвержена изменению с ходом времени. Знания о прошлом передаются последующим поколениям в обновлённом виде, с новыми смыслами и акцентуализациями. История как сложный комплекс исторических фактов, событий и явлений, понимание которых не заключено в них как данность, обуславливают тот факт, что они не являются некоей самотождественностью явления и его смысловой нагрузки. При этом исследователь не может быть внесистемным наблюдателем, так как он бесконечно вовлечён во все процессы времени, в котором он живёт. Поэтому, историк призван решать насущные потребности, запросы и задачи современного общества, искать и находить в прошлом ответы на актуальные проблемы современности, а формулировка проблемы служит ориентиром для исследователя в историческом материале, к которому он обращается с вопросом.

Субъективный выбор и конструирование историком исторических событий, исторического прошлого, являют собой интерпретационное начало исторического исследования, которое максимально приближается к историко-герменевтической проблематике, где вопрос многовариантного прочтения исторического послания является превалирующим над всеми остальными. Поэтому динамический процесс взаимного обновления и интерпретации является основополагающим для корпуса историко-антропологических идей.

Конечно, искажения и деформации смысла исторических событий, вводимые таким характером исследования, нуждаются в расшифровке, основными процедурами которой, приближающими к наиболее адекватному постижению истины становятся такие формы работы и анализа, как: интерпретация, комментирование, истолкование, историческая и семиотическая реконструкция. Все эти методы и процедуры, как составляющие методологии отечественной исторической антропологии, можно найти в научных трудах московско-тартуской школы и М.М. Бахтина.

Так, указанные мыслители, в своих исследованиях основывались на постулате существования как минимум пары автономных сознаний, вступающих в диалогические отношения как условие взаимного познания и познания чего-либо вообще. И хотя их методики и понимание ими сути исследуемых явлений различались, во многих пунктах их исследований можно найти точки соприкосновения и продолжения взглядов друг друга.

Проблема существования внутри культуры разных языков или сознаний тесно связана с проблемой поиска «другого». Отсюда проистекает углублённое изучение проблематики диалога этими мыслителями, понятого особым образом. Диалогическое общение между исследователем и предметом его изучения раскрывает сферы ранее недоступные так называемому субъект-объектному методу изучения.

Отношение к тексту, как к живому существу, имеющему возможность ответить на многие вопросы и породить новые, является поистине революционным для традиционного научного взгляда на природу вещей, смелым и своевременным шагом в области научного исследования. «Текст как генератор смысла, мыслящее устройство, для того чтобы быть приведённым в работу, нуждается в собеседнике... Чтобы активно работать, сознание нуждается в сознании, текст в тексте, культура в культуре» [4, с. 96]. Стремление видеть в артефакте сознательную волю автора, понимать её проявления, превратило исследование в активный диалог с другим сознанием. Процедура задавания вопросов предполагаемому собеседнику качественно по-новому изменила саму исследовательскую практику историков.

Процедура диалога и понятие другого — темы, проходящие красной нитью и у М.М. Бахтина и в трудах московско-тартуской семиотической школы.

Видя в тексте личность автора, и Бахтин, и Лотман как разработчики этой проблематики, пришли к пониманию процесса познания как бесконечно углубляющегося диалога сознаний, противопоставленных друг другу во времени и в пространстве. Поэтому, процесс изучения других культур, цивилизаций, эпох или даже текстов является, по сути, условием самопознания познающего. Участники диалога являются партнёрами и «оба они открыты для вторжения извне новых текстов, а тексты ... всегда таят в себе возможность всё новых интерпретаций» [5, с. 383—385]. Таким образом, каждое новое прочтение текста, понятого в широком контексте, открывает каждый раз целую вселенную смыслов, а исследователь каждый раз берёт только необходимое в данный момент, оставляя в стороне иные смыслы.

Рассмотрим способы решения проблем, поднятых диалогическими отношениями участников научного исторического исследования, семиотической школой и Бахтиным.

Семиотическое изучение истории, не ставя своей задачей восстановление прошлого «как оно было на самом деле», методом установления корреляции кодов, которыми пользуется исследователь, с кодами изучаемого прошлого, сделало возможным постижение смысла изучаемой культуры в качестве системы знаков. «Прочитывая» поведение участников «социальной драмы», как некий текст посредством фиксации и анализа обыденных слов, жестов и поступков, семиотика добывает «кристаллы» смысла из изучаемой реальности. Соединяя эти кристаллы воедино с учетом изученных отношений между элементами системы, она создаёт обобщенную характеристику изучаемой культуры.

Использование исторической антропологией семиотического подхода позволяет выкристаллизовать из запечатлённой таким способом массы повседневных событий рядовых людей прошлого основной набор ведущих категорий, которые определяют социальную, политическую, экономическую ситуацию на изучаемом отрезке пространства и времени. В этом моменте мы находим отголоски теории «картины мира», созданной А.Я. Гуревичем, в которой облик эпохи устанавливается посредством вычленения ряда основополагающих категорий сознания людей прошлого и сведения их в некую систему координат — «картину мира». Поэтому, семиотический подход к изучению исторического прошлого позволил исторической антропологии сделать структуралистский метод одним из её основных методов, упорядочивающим полученные данные, находящим связи между исходными элементами системы и приводящим их в удобную для работы схему.

Посредством фундаментального понятия семиотики — текста, стало возможным изучение культуры как универсального объекта семиотики. Старая исследовательская методика истории базировалась на предельном снятии противоречий между структура-

ми миров исследуемого объекта и самого историка. Семиотика, напротив, подразумевает «предельное обнажение различий в их структурах, описание этих различий и трактовку понимания как перевод с одного языка на другой. Не устранение исследователя из исследования (что практически невозможно), а осознание его присутствия и максимальный учёт того, как это должно сказаться на описании» [6, с. 384]. В этом смысле «история есть память культуры ... это означает, что она не только след прошлого, но и активный механизм настоящего ...» [5, с. 383—384].

Поэтому для исторической антропологии этот метод рассмотрения артефактов культуры, не обязательно выраженных в письменном виде, имеет особое значение. Воспринимая культуру как совокупность текстов, образованных различными языками, существующими в этой культуре, текст становится предельным и единственным предметом изучения в рамках данной школы. Ведь то, что для историков первичный факт любого исторического события недоступен для созерцания и изучения и изложен в тексте как зашифрованное описание реальных событий, делает жизненно важным и оправданным применение структуралистской методологии в исторических исследованиях.

Необходимость изучения исторического процесса культурных перекодировок привела к введению понятия реконструкции, что обуславливается характером историко-антропологического исследования, которое опирается, в первую очередь, на документальные свидетельства и факты, облечённые в текстовую форму. Специфика исторического исследования заключается в работе с фактами, прошедшими авторскую обработку. Такие документы своеобразно преломляют запечатлеваемую действительность. В этом смысле, текст есть не только отражение действительности, как она есть, он есть так же и отражение авторского начала, привносящего своевольное, субъективное видение происходящего, которое оценивается исходя из критериев, складывающихся из совокупности взглядов эпохи, и из индивидуальных воззрений автора исторического послания. Реконструкция в данном случае является, по сути, дешифровкой. В таком контексте исследователь исходит из того, что документ написан на другом языке. Процесс построения грамматики этого языка позволяет создавать правила реконструкции исторической действительности. Поэтому актуальность разработок московско-тартуской школы в рамках историко-антропологического подхода представляется наиболее значимой.

Семиотическая реконструкция позволяет исследователю воссоздать точность картины мира той эпохи, которую он изучает. Необходимость реконструкции обоснована непосредственной отдалённостью исторического источника, с которым имеет дело исследователь, механизмами культурной трансляции субъективного творческого начала, породившего его. В свою очередь, это авторское начало в

такой мере обусловлено социо-культурными системами, что при восстановлении характеристик личности автора, выявляются так же и характеристики объективированных структур эпохи.

Семиотическая реконструкция делает акцент на коммуникативном, семиотизирующем аспекте человеческого существования. Языковая сфера выступает для человека условием его общения и нормального функционирования как социального существа, тем не менее она вторична по сравнению с его физической жизнью. Семиотическая реконструкция ориентирована на работу с культурными кодами как системой определённых правил каждой отдельной культуры. Как пишет Б.М. Гаспаров, «чтобы реконструировать это идеальное, абстрактное единство, лежащее по ту сторону физического бытия предмета, необходимо отвлечься от сиюминутных, конкретных и преходящих факторов, присутствующих в любом реальном акте общения, таких как: воздействие окружающей среды, динамика ситуации, характер участников общения, их жизненный опыт, цели, настроение, динамика их взаимодействия друг с другом и с окружением. ... Предполагается, что структура кода определяет некоторые фундаментальные параметры в восприятии текста, «моделирует» текст определённым образом, — до и вне конкретных обстоятельств, в которых этот текст выступает в обществе» [7, с. 287—288]. Б.А. Успенский, как представитель московско-тартуской школы, суть реконструкции видит в том, что «культурно-семиотический подход к истории предполагает апелляцию к внутренней точке зрения самих участников исторического процесса: значимым представляется то, что является значимым с ИХ точки зрения». Поэтому, необходимость реконструирования субъективных мотивов исторических действующих лиц предполагает воссоздание системы представлений, обуславливающих их восприятие событий и их реакцию на эти события.

В результате семиотической реконструкции текста, выявляется корпус ценностных ориентаций, предпочтений и взглядов, образующих самосознание не только эпохи, но и отдельного индивида — автора документа. Особенности формы и содержания текста, выявленные в ходе данной процедуры, улавливаются исследователем, имеющим иные темпоральные установки, иной «культурный код». Время налагает свой отпечаток на восприятие исследователя. То, что для предшествующих поколений не имело особой значимости, для современного исследователя может представлять уникальную ценность. Определяемые различия в ходе исследования воссоздают неповторимый колорит эпохи, характеризующие не только устремления каждого её субъекта, но также и объясняет некоторые моменты современного исторического процесса. Изучение прошлого в целях понимания настоящего становится основополагающим историко-антропологическим подходом. Суть метода реконструкции стала опорой для

интеллектуальных изысканий в области способов воссоздания картины мира изучаемых эпох.

Таким образом, расчленение исторического целого на составляющие и работа с частями есть необходимое условие изучения и воссоздания этого самого исторического прошлого. Переход от строгого исследования в сторону психологического детализирования выливается в некую онтологически определённую доктрину, которая имеет определённые достоинства. «Если нам не дано исчерпывающе понять прошедшее и настоящее, то мы можем осознать неотделимую с ним слитность. Это чувство растёт от проникновения в большие исторические события в такой же мере, как от сопереживания мелких и мельчайших сторон жизни. Геометрически изоморфные фигуры различны по размерам, по форме и вместе с тем в определённом смысле — одно и то же. История отражённая в одном человеке, в его жизни, быте, жесте, изоморфна истории человечества. Они отражаются друг в друге и познаются друг через друга» [8, с. 389].

Таким образом, структурный метод находит своё выражение в явлениях более универсального характера. Концепция изоморфности историй отдельного человека и человечества, для исторической антропологии имеет первостепенное значение. Ещё А.Я. Гуревич, цитировал Л. Февра, который говорил о проблеме метода исследования роли личности и её мировоззрения, её вклада в развитие общества, ведь «взгляды индивида репрезентативны для его времени и среды, но, чем значительнее и ярче человек, тем оригинальнее могут оказаться его идеи и творчество» [9, с. 508].

Взаимовлияние человека и эпохи определяет современный характер гуманитарных исследований. Изучение культуры, понятой в качестве системы отношений, устанавливаемых между человеком и миром, регламентирует поведение человека, и определяет его моделирование мира. Таким образом, исторический процесс предстаёт как диалог между исторической личностью и социумом, равные участники которого оказывают взаимное влияние друг на друга. В этом смысле становится очевидным непреходящее значение существования каждой отдельной человеческой единицы для истории в целом. Историческая антропология делает данное положение приоритетным для себя, о чём свидетельствует лозунг этой школы у нас в стране — «Человек в истории».

Переходя к рассмотрению вклада Бахтина в становление и развитие исторической антропологии, отметим, что для неё стала знаковой и эпохальной его работа «Творчество Франсуа Рабле и народная культура средневековья и Ренессанса», в которой основные идейные находки автора легли в основу методологических принципов и понятийно-категориального аппарата исторической антропологии.

Бахтин, исследуя средневековую культуру, преодолел разобщённость в её познании, проанализи-

ровал и показал народно-смеховой культуру этой эпохи в её единстве, увидел за разнообразием и разнородностью явлений этой культуры единый и глубокий смеховой аспект мира. Отметив особую природу смеха людей средних веков, Бахтин высветил принципиальное отличие менталитета ушедшей эпохи и способов духовного жизнеосуществления от последующих эпох с иным мироустройством. Осознание им изучаемой исторической реальности в синтетическом единстве её проявлений стало ведущим мотивом для последующих исследований исторической антропологии.

Кроме того, поднятая Бахтиным колоссальная проблема модернизации учёными явлений иной эпохи выявила принципиальное непонимание ими, начиная с нового времени, особого типа смеховой образности средневековья, и, как следствие, неправильное истолкование и оценку в её изучении. Бахтин пишет: «Эти явления изучались в свете культурных, эстетических и литературных норм нового времени, то есть мерились не своей мерою, а чуждыми им мерами нового времени» [10, с. 24]. Подход к изучению исторических явлений с позиций иных парадигмальных установок времени, в которых живёт учёный, сбрасывает со счетов специфику более древнего сознания, в которой взращивались изучаемые феномены. Переакцентуализация и усиление роли понятий-категорий, не свойственных предыдущей эпохе, исказило и наложило иные смыслы ведущих категорий, определявших сознание человека переходной эпохи. Иной подход к иному материалу неизбежно приводил к неточностям в понимании, искажениям и ошибкам.

В этих целях, Бахтин ввёл понятие гротескного канона, в соответствии с которым выстраивалась культура Средневековья, в отличие от классического канона Нового времени. «Задача историков и теоретиков литературы и искусства — реконструировать этот канон в его подлинном смысле. Недопустимо истолковывать его в духе норм нового времени и видеть в нём только отклонение от них» [10, с. 37]. Говоря о характерных чертах классического канона, Бахтин выделяет следующие: эмпирическая абстракция, типизация, документализм, устойчивость и завершённость, однозначность и серьёзность. Но, даже исходя из того, что, как таковой, классический канон противоречит гротескному в каждой характеристике, тем не менее, они друг для друга не являются противоположностью. Они есть совершенно иное по отношению друг к другу.

Исходя из понятия канона, Бахтин говорит, что оно присуще лишь классической традиции, гротеск же подобного канона не имел, он даже не каноничен по своей природе. Инаковость этих двух традиций накладывает свой отпечаток на каждое соприкосновение человека с миром, его способ видения и отображения этого мира. Так, например, происходит с пониманием концепции тела в разные эпохи.

В классической традиции тело предстаёт строго завершённым, готовым, закрытым, индивидуальным, отграниченным от других тел, предметов и мира, как правило, среднего возраста. В гротескной традиции тело, наоборот, выступает как нечто незавершённое, вечно изменяющееся и изменяемое, незакрытое, то есть имеющее входящие и выходящие отверстия, через которые осуществляется нерасторжимая и взаимная связь с миром. Гротескное тело не индивидуально, оно всегда рассматривается в его отношении к родовому народному телу, через что и делается акцент на тех местах этого тела, которое связывает его с окружающим миром и родом, так как они считаются определяющими в воспроизведении рода и жизни вообще.

Данная проблема модернизации исторического прошлого, преобразованная исторической антропологией в проблему несоответствия мыслительных и ментальных установок исторических людей и современных исследователей, также становится ведущим мотивом исследований исторической антропологии, нацеленной на многообразие проявлений реальной жизни, и несводимость их изучения к однозначному современному истолкованию.

Также данная проблема модернизации была воспринята и преобразована Гуревичем в идею его будущей книги «Категории средневековой культуры». В этом труде он обосновал и развил мысль о том, что каждому времени был характерен особый набор универсальных понятий, образующих сетку категорий, в соответствии с которым выстраивалось индивидуальное и общественное сознание, образ и стратегия действий. Выявление ведущих категорий, складывающихся в единую картину мира эпохи, даёт учёному ценную информацию о своеобразии и неповторимости изучаемого исторического прошлого, понимание мотивов поведения людей в истории и специфики хода исторического процесса на данном промежутке времени.

В вопросе различия установок людей разных эпох, Бахтин подошёл к тому, что позже стало называться историей ментальностей, которая рассматривает влияние сознательных и подсознательных реакций человека и группы на совокупность социальных, экономических, культурных и прочих факторов. А история ментальностей, как известно, входит составной частью в направление историко-антропологических исследований, так как понятие ментальности, имеющее в исторической антропологии статус категории, является основным понятием, вокруг которого выстраивается историческое исследование.

Подводя итог данному изложению, необходимо отметить, что важность сделанных открытий в области изучаемых явлений представителями отечественной гуманитарной мысли, М.М. Бахтиным и участниками московско-тартуской школы во главе с Ю.М. Лотманом, представляется несомненной для становления корпуса основных идей, методов и понятий отечествен-

ной исторической антропологии. Их разработки стали своеобразным методом современного гуманитарного знания, определённым спецификой природы этого знания и способа его анализа. Поэтому, отечественная историческая антропология как знаковое явление российской действительности, ставшее предвестником и проводником многих качественных изменений в нашей науке и различных других областях знаний после долгого периода господства советизированной идеологии, основанной на историко-материалистической основе, взяла из предложенного этими мыслителями богатого материала исследований то, что соответствовало природе происходящих в стране изменений. Находясь на волне западных нововведений, отечественная наука в лице исторической антропологии, смогла не только найти собственные корни современных знаний, но и разработать на их основе своё неповторимое национальное течение научной и философской мысли — историческую антропологию.

#### Литература

1. Гуревич, А.Я. От истории ментальностей к историческому синтезу / А.Я. Гуревич // Споры о главном: Дискуссии о настоящем и будущем исторической науки вокруг французской школы «Анналов». — М., 1993. — С. 16—29.
2. Бахтин, М.М. Искусство и ответственность М.М. Бахтин // Эстетика словесного творчества. — М.: Искусство, 1986. — С. 3—24.
3. Вместо заключения о роли случайных факторов в истории культуры // Ю.М. Лотман Избранные статьи. — Таллинн, 1992. — Т. 1. — С. 472—485.
4. Ким, Су Кван Основные аспекты творческой эволюции Ю.М. Лотмана: «иконичность», «пространственность», «мифологичность», «личность» / Су Кван Ким. — М.: Новое литературное обозрение, 2003. — С. 176.
5. Лотман, Ю.М. Возможна ли историческая наука и в чём её функция в системе культуры? // Ю.М. Лотман Внутри мыслящих миров. Человек — текст — семиосфера — история. — М., 1999. С. 383—385.
6. Зарецкий, А.Р. «Имя мифа» — к проблеме семиотики культуры: [Рец. на кн.: Успенский Б.М. Избранные труды: В 3 т. М., 1996—1997] / А.Р. Зарецкий, А.М. Песков. — НЛЮ, 1998. — № 32. — С. 367—396.
7. Гаспаров, Б.М. Тартуская школа 1960-х годов как семиотический феномен годов / Б.М. Гаспаров, // Ю.М. Лотман и тартуско-московская семиотическая школа. — М.: Гнозис, 1994. — С. 279—294.
8. Лотман, Ю.М. Беседы о русской культуре: Быт и традиции русского дворянства (XIX века) / Ю.М. Лотман. — СПб.: Искусство, 1994. — С. 399.
9. Гуревич, А.Я. Уроки Люсьена Февра // Л. Ферв Бои за историю / А.Я. Гуревич. — М.: Наука, 1991. — С. 501—542.
10. Бахтин, М.М. Творчество Франсуа Рабле и народная культура Средневековья и Ренессанса / М.М. Бахтин. — М.: Худож. лит., 1990. — 543 с.

## ФОРМЫ РОССИЙСКО-КАЗАХСТАНСКОГО ПРИГРАНИЧНОГО ОБРАЗОВАТЕЛЬНОГО СОТРУДНИЧЕСТВА

Россия и Казахстан тесно связаны друг с другом в историческом и географическом отношениях. Несмотря на дезинтеграционные тенденции, многие аспекты сотрудничества сохраняют свою актуальность. Одним из важных направлений гуманитарного сотрудничества является кооперация в сфере высшего образования.

После распада СССР в образовательном пространстве Казахстана произошли существенные изменения: в нем действуют вузы, частично или полностью финансируемые не только Россией, но также США, Турцией, Великобританией, Египтом и другими государствами; многие казахстанцы едут учиться за рубеж. В таком контексте важной является проблема определения роли образовательных контактов Казахстана с Россией в совокупности казахстанских международных связей в сфере образования.

Довольно таки большую долю в таких контактах составляет сотрудничество приграничных регионов. Оно требует меньших финансовых затрат, нежели связи удаленных от границы вузов, и во многих случаях носит более долговременный характер ввиду наличия комплекса разноплановых проблем локального значения, требующих совместного решения. Кроме того, заинтересованность в активном сотрудничестве на региональном уровне может стать основой для более тесной кооперации на уровне государств в целом. Таким образом, автор данной работы хотел бы сосредоточиться на анализе форм взаимодействия приграничных регионов России и Казахстана в сфере высшего образования и выявлении ключевых факторов, определяющих трансграничное взаимодействие в указанной сфере.

Договорная база сотрудничества включает множество соглашений: от подписанных как на самом высоком государственном уровне до непосредственно межвузовских. Международные договоры и соглашения на уровне администраций регионов и городов создают базу для приграничного сотрудничества образовательных учреждений. Договоров подписано множество, но не все из них работают, поскольку порой подписание договоров осуществляется для улучшения бюрократической отчетности. В основном работают договора между теми вузами, которые имеют не только объективный интерес к работе друг друга но и возможности для реализации интересов.

Формы российско-казахстанского образовательного сотрудничества достаточно разнообразны. Одной из наиболее распространенных форм являются *студенческие обмены*. Одним из примеров может служить взаимодействие между вузами Аст-

раханской и Атырауской областей. В 2001 году студенты из Астраханского государственного технического университета — активные члены молодежного отделения казахского национально-культурного общества «Жолдастык» — посетили Атырау, где приняли участие в праздновании национального праздника весны. Состоялся и ответный визит: студенты Атырауского государственного университета посетили Астрахань: они встретились с мэром города, посетили учебные заведения, где приняли участие в совместных «круглых столах» и заседаниях дискуссионного клуба. Для молодежной делегации Атырау были организованы встречи с представителями областного общества казахской культуры «Жолдастык» с молодежными общественными организациями, а также поездка за город в село Алтынжар в музей Курмангазы. Расходы по пребыванию молодежной делегации взяли на себя администрации обоих городов<sup>1</sup>.

В апреле 2005 года студенты-регионоведы Волгоградского государственного университета (ВолГУ) специализации «Центральная Азия» прошли стажировку в Западно-Казахстанском государственном университете (ЗКГУ). Они прослушали курсы лекций по истории и политике Казахстана и прошли начальный курс казахского языка. В марте 2006 года студенты ЗКГУ прибыли в Волгоград с ответным визитом. Преподаватели ВолГУ прочли участникам программы обмена лекции по американистике<sup>2</sup>.

Такого рода взаимные визиты формируют и укрепляют положительное отношение к сопредельной стороне в среде российских и казахстанских студентов, благодаря им устанавливаются личные контакты. Однако без отсутствия прагматических стимулов поставить такой обмен на постоянную основу довольно трудно. Подобные контакты вряд ли могут стать ключевым фактором активизации приграничного сотрудничества. Такие визиты важны скорее как знак, демонстрация серьезности намерений развивать сотрудничество в приоритетных для постоянного взаимодействия сферах.

Еще одной формой международного образовательного сотрудничества являются *международные конференции, семинары, школы*. Приграничные регионы рождают проблемы разного характера (эко-

<sup>1</sup> Друзья встречаются вновь // Волга. Независимая газета Астраханской области. 2001. — 19 октября. — С. 2.

<sup>2</sup> Отчет о сотрудничестве ВолГУ и ЗКГУ // Текущий архив кафедры регионоведения и международных отношений.



номические, социальные, экологические и т. п.), которые нередко становятся темами для совместного обсуждения. В 2003, 2004, 2006 годах проводилась летняя Международная студенческая школа в Горно-Алтайске. В школе принимают участие студенты из Алтайского государственного университета, Алтайского государственного технического университета, Барнаульского государственного педагогического университета, Восточно-Казахстанского государственного университета, Восточно-Казахстанского государственного технического университета, Горно-Алтайского государственного университета, Ховдского филиала Монгольского государственного университета. Финансовую поддержку осуществляют региональные законодательные органы и университетская администрация. Научная специализация этой школы связана с изучением истории и культуры Алтайского региона и населяющих его народов, а также с вопросами экономического, политического, культурного, экологического сотрудничества в регионе<sup>1</sup>.

Довольно многочисленны проводимые в приграничных регионах конференции, на которые организаторы часто стремятся приглашать исследователей из сопредельных областей. К примеру, в декабре 2004 года прошла конференция «Казахстанско-российское сотрудничество: проблемы и перспективы». Организовали мероприятие Министерство образования и науки РК, Астраханская областная администрация, Атырауский областной акимат, Астраханский государственный университет, Атырауский государственный университет им. Х. Досмухамедова<sup>2</sup>.

В последние годы регулярно проходит конференция университетских ассоциаций прикаспийских государств. В ее работе принимают участие руководители вузов из Азербайджана, Казахстана, России, руководители университетов из иранских провинций Гилян, Мазандаран и Горган. В ходе ее работы представители высшего образования обсуждают вопросы научного и университетского сотрудничества государств региона по рассмотрению различных аспектов жизни Каспия (в том числе, экологии, экономики, загрязнения и путей борьбы с ним). Общие экономические интересы и общие экологические проблемы в данном случае являются тем фактором, который определяет активность сотрудничества в сфере высшего образования и науки.

**Предоставление мест в вузах студентам и создание филиалов вузов** — весьма распространенные формы межвузовского сотрудничества. Казахстан заинтересован в увеличении населения, в том числе и за счет притока этнических казахов на ис-

торическую родину. В республике существует государственная программа, по которой казахстанские университеты предоставляют места на факультетах для представителей казахской диаспоры за рубежом. Так в 2002 году ректор Восточно-Казахстанского государственного университета А.А. Абжаппаров предложил жителям высокогорного района республики Алтай 20 учебных мест на всех факультетах<sup>3</sup>. Реализация такого рода программ, с одной стороны, может стать существенным фактором как активизации сотрудничества между областями (казахи уехавшие из РФ в РК для получения образования могут, зная обстановку и в РФ и в РК, организовать бизнес, построенный на трансграничном взаимодействии), с другой — при неблагоприятной конъюнктуре в межгосударственных взаимоотношениях способно создать определенные проблемы политического характера.

Томская область, сама по себе не являясь приграничной (путь в нее лежит через Новосибирскую область и Алтайский край), является одним из самых мощных центров притяжения для направленных из Казахстана трансграничных образовательных потоков. В Томске сосредоточены шесть старейших и крупнейших университетов Сибири, Академгородок, множество научно-исследовательских институтов. Около трех тысяч студентов Томских университетов — казахстанцы из Павлодара, Караганды, Усть-Каменогорска, Семипалатинска. В рамках экономического сотрудничества газовой отрасли в Казахстане, а республика целевым набором посылает в Томск, учиться свои национальные кадры.

Кроме того, томские университеты имели свои филиалы в Казахстане. Налицо экономическая подоплека образовательного взаимодействия: Казахстан занимает первое место во внешнеторговом обороте Томской области со странами СНГ<sup>4</sup>.

Некоторые случаи осуществления рассматриваемой формы сотрудничества определяются внутренними проблемами сопредельных государств. Казахстан, в связи с ростом нефтегазового сектора экономики, испытывает недостаток специалистов в области нефтедобычи, нефтепереработки, менеджмента и т. д. Применительно к этой сфере он заинтересован и в образовательном сотрудничестве. В настоящее время на территории РК функционируют филиалы Тюменского государственного нефтегазового института (на базе Павлодарского государствен-

<sup>1</sup> Проект «Международная летняя студенческая школа «Наш общий дом Алтай» стал лауреатом конкурса «Национальная экологическая премия 2006» // <http://www.altaiinter.org/news/?id=14784>.

<sup>2</sup> Новости от 13 Декабря 2004 // <http://www.russia.kz/december.html>.

<sup>3</sup> По программе добрососедства: Приграничный Кош-Агачский район Республики Алтай принимал гостя из соседнего Казахстана. — Сайт республики Горный Алтай // <http://ealtai.gorny.ru/modules.php?op=modload&name=News&file=article&sid=316>.

<sup>4</sup> Интервью с губернатором Томской области Виктором Крессом // Казахстанская правда. 2003. 4 апреля. С. 2.

ного университета, г. Павлодар) и Челябинского государственного университета (г. Костанай)<sup>1</sup>.

Российские вузы, образовывая филиалы в Казахстане, сталкиваются с рядом проблем. Пятнадцать лет независимого развития систем образования России и Казахстана обусловили значительные различия между образовательными стандартами, принятыми в РФ и РК. Для получения лицензии на ведение образовательной деятельности в РК, филиалы российских вузов должны реализовывать учебные программы соответствующие государственным стандартам как РФ, так и РК<sup>2</sup>. Функционирование российских вузов в Республике Казахстан указывает на то, что указанная проблема все же решается. Однако уже наметилась тенденция к сокращению сети филиалов российских вузов в РК: прекращено активное сотрудничество Томского государственного университета с Казахстаном<sup>3</sup> Омский государственный университет имел в Казахстане несколько своих филиалов, но впоследствии их пришлось закрыть по соображениям рентабельности<sup>4</sup>.

**Создание ассоциаций университетов приграничных регионов.** В 1996 году была создана Ассоциация государственных университетов прикаспийских государств. В настоящее время ассоциация объединяет 28 университетов и научных институтов России, (Астраханская область, Республики Калмыкия и Дагестан) Азербайджана, Казахстана, Ирана, Туркмении в качестве ее членов. Своей целью Ассоциация называет консолидацию сотрудничества в проведении обучения и научных исследований, касающихся проблем Каспия. Среди своих долгосрочных приоритетов Ассоциация выделяет укрепление сотрудничества с прикаспийскими государствами по исследованию проблем Каспийского моря (в частности, проблемы сохранения его биологического разнообразия); согласование и выработку общих методов обучения, основанных на принципе «Обучение через исследования» не только для студентов но, и для работников предприятий<sup>5</sup>. Одним из важнейших направлений деятельности Ассоциации является формирование единого образовательного пространства на территориях вокруг

Каспийского моря на основе современных телекоммуникаций с использованием дистанционной технологии образования. В данном случае, участников ассоциации сплотили опять таки общие экономические интересы и общие экологические проблемы регионов, которые они представляют. Эти проблемы и интересы обусловлены географическим расположением вокруг Каспийского моря, перспективного центра нефтедобычи.

**Академический обмен и подготовка научных и педагогических кадров.** Так, в этой сфере Департамент образования Восточно-Казахстанской области сотрудничает с учебными заведениями Алтайского края. Регулярно осуществляется обмен педагогическими кадрами по изучению родных языков, истории<sup>6</sup>. Молодые казахстанские исследователи обучаются в аспирантуре, докторантуре и институтах Сибирского Отделения РАН, которые также выступают в диссертационных советах казахстанских научных учреждений в качестве ведущих организаций. Сотрудничество началось еще в советский период: благодаря участию сибирских ученых в подготовке кадров, в Казахстане сформировались свои научные школы по различным направлениям математики и механики<sup>7</sup>. По договору между Саратовской государственной сельскохозяйственной академией и Западно-Казахстанским аграрно-техническим университетом был организован объединенный диссертационный совет по защите кандидатских диссертаций по специальностям 06.01.01. — общее земледелие и 06.01.09. — растениеводство в Западно-Казахстанском аграрно-техническом университете. В работе объединенного диссертационного совета принимают участие российские ученые — профессор Г.И. Казаков и профессор М.И. Дулов<sup>8</sup>. У учителей Актюбинска налажен взаимообмен с Оренбургским университетом, педагоги Павлодарской и Восточно-Казахстанской областей проходят курсы повышения квалификации в Омске и других городах России.

**Организация экспозиций вузов в сопредельных регионах.** В рамках мероприятий, посвященных Дням экономики и культуры Саратовской области в Западно-Казахстанской области, которые состоялись в рамках «Года России в Казахстане» в 2003 году, Саратовский государственный университет был представлен экспозицией на выставке в г. Уральске. Деятельность по организации выставок — это и демонстрация намерений развивать межгосударствен-

<sup>1</sup> Сотрудничество между Республикой Казахстан и Российской Федерацией в области образования и науки // [http://www.Edu.gov.kz/index.php?lang=ru&id=285&text\\_id=750](http://www.Edu.gov.kz/index.php?lang=ru&id=285&text_id=750).

<sup>2</sup> Зубарев, А.В. Проблемы российского образования в Казахстане / А.В. Зубарев // <http://www.materik.ru/index.php?section=analitics&bulid=2&bulsectionid=118>.

<sup>3</sup> Кириллова, С. Российское образование за рубежом — персона нон грата? / С. Кириллова // <http://www.edu.ru/files/bins/477>.

<sup>4</sup> Сегодня Путин проведет в Омске переговоры с Назарбаевым. — Актюбинский национальный портал Телекомпания Рика-ТВ // <http://www.rikatv.kz/modules.php?op=modload&name=NS-Calendar&file=index&date=04/15/2003&type=day15/04/03,09:52>.

<sup>5</sup> Международная деятельность // [http://www.astu.org/international\\_activity/aocsu](http://www.astu.org/international_activity/aocsu).

<sup>6</sup> Алтайский край и Восточно-Казахстанская область обмениваются педагогическими кадрами. — Сайт «Алтай трансграничный», 4 сентября 2002. Новости // <http://www.altaiinter.org/news/?dd=1&mm=9&yy=2002>.

<sup>7</sup> За что в России уважают Казахскую школу математиков // Аргументы и факты Казахстан. — 2004. — 2 октября. — С. 3.

<sup>8</sup> Сотрудничество с вузами Самарской государственной сельскохозяйственной академии // <http://www.ssa.samara.ru/inter/vuz.htm>.

ное сотрудничество в самом широком спектре областей, и возможность завязать взаимовыгодные научные и образовательные контакты.

\* \* \*

Россия не ушла из казахстанского образовательного пространства после распада СССР, однако значительное ослабление взаимодействия в данной сфере имело место. В то же время, тесные связи по-прежнему сохраняются во многих областях, в каких-то связи продолжают поддерживаться по инерции, в других отношения завязываются на новой основе. Факторами развития упомянутых связей в тех или иных ситуациях являются экономические интересы, экологические проблемы, политический расчет, стремление бюрократических вузовских структур или региональных властей успешно отчитаться об активизации международного сотрудничества, традиции советского периода и т. п.

На фоне российско-казахстанского образовательного сотрудничества в целом соответствующие контакты между приграничными регионами развиваются достаточно интенсивно, учитывая, что данные регионы связаны между собой общностью экономических интересов, социальных, экологических и других проблем. При этом такие проблемы (в частности, экономической деятельности и охраны окружающей среды) нередко оказываются

сильно взаимосвязанными, что четко прослеживается на примерах сибирского и прикаспийского участков границ. Этот аспект получает отражение в рамках приграничного научно-образовательного сотрудничества.

Потенциал приграничных контактов в сфере высшего образования пока используется далеко не полностью. Например, вузы приграничных регионов России, могли бы зарабатывать гораздо больше средств, обучая студентов из Казахстана, особенно по специальностям, связанным с информатикой и нефтегазовой сферой экономики. Ученые сопредельных регионов по мере стабилизации в экономической сфере получают больше возможностей для осуществления совместных научных проектов, связанных с решением различных региональных проблем.

Пока роль РФ в казахстанском научном и образовательном пространстве остается довольно высокой, одной из главных причин такой ситуации является широкое использование русского языка в РК, в том числе и в исследуемой сфере. Еще один фактор сохраняющейся близости — схожесть академической традиции, обусловленная общей историей. Если ориентация внешней политики России на тесное сотрудничество со странами СНГ будет сохранена, для РФ крайне выгодным были бы поддержание и активизация международного сотрудничества в научно-образовательной сфере.

## ИЗМЕНЯЮЩАЯСЯ РОССИЯ: ОБНОВЛЕНИЕ ПРИОРИТЕТОВ ПОЛИТИЧЕСКОЙ НАУКИ

(Работа выполнена при поддержке РФФИ (Урал), проект № 04-06-96017)

Человеческая деятельность немислима без опоры на концептуальные и теоретические конструкции, в которые заложены цели действующих субъектов. И по мере реализации этих целей или разочарования в них меняются основополагающие представления людей о самой деятельности. Подобная перемена происходит в настоящее время в современной российской политике, а вслед за ней и в политологии.

В последние два десятилетия политические пристрастия в России, особенно в сфере публичной политики, концентрировались исключительно на демократических ценностях. Не удивительно, что и политическая наука в таких условиях сосредоточилась на демократии, безоговорочно приняв ее за собственную фундаментальную основу. Бесспорно, что демократия, как способ построения общественных отношений, заслуживает пристального внимания политологического сообщества. Однако очевиден и тот факт, что демократическая форма жизнедеятельности лишена предметного содержания, толерантна любому наполнению, даже отрицающему саму форму, а, следовательно, в лучшем случае может играть роль эффективного идеологического компонента, но не основополагающей научной категории. Сложилась застойная ситуация, когда **чрезмерная демократическая целеустремленность политики и политологии обедняет и политическую практику и политическую теорию.**

Начавшийся в российской науке процесс переосмысления приоритетов развития сегодня становится все более ощутимым. В его качественной основе лежит смещение акцентов с демократического развития на развитие безопасное. Обеспечение безопасности превращается в главное направление политики, а категория «безопасность» — в базовое понятие политологии. Естественно, что фундаментальные изменения политической науки в период переоценки ценностей влекут за собой трансформацию и многих концептуальных представлений.

По этим причинам, принятая сегодня «Концепция национальной безопасности Российской Федерации» [1] все чаще становится объектом справедливой критики. Президент В.В. Путин, к примеру, в своих публичных выступлениях не раз отмечал необходимость принципиального пересмотра этого документа. Изменившаяся за последние годы политическая и военная обстановка в мире, появление новых источников угроз безопасности, наконец, заметная переориентация политики наших вчерашних союзников и партнеров, выработка ими собственных

обновленных концепций, нередко ущемляющих интересы России, требуют корректировки политики безопасности. С этой целью важно уточнить или переосмыслить многие понятия и категории, употребляющиеся в анализе национальной безопасности.

Даже устаревшие энциклопедии и словари термин «концепция» определяют вполне удовлетворительно как способ понимания, трактовки какого-либо предмета, явления, процесса или основную точку зрения на них [2]. Другими словами **концепция — это системообразующее представление о предмете, явлении или процессе.** С существенной оговоркой: в изменяющемся мире подобные представления динамичны и даже самые общие концептуальные взгляды людей на те или иные проблемы быстро ветшают и требуют постоянного переосмысления. Концептуальное развитие человека и общества прямо зависит от их культурного уровня и является процессом непрерывным. Нужно подчеркнуть, что по своему предназначению **концепция является стратегическим руководством к деятельности** и что на государственном уровне формулируются определенные принципы, предписывающие поведение граждан и их сообществ. Превращаясь в нормативные формулы, концепции становятся фундаментом (алгоритмом) внешней и внутренней политики государства на сравнительно длительное время.

Будучи частично ситуативным образованием, государственная концепция должна подвергаться периодическому пересмотру своих компонентов. Но, если концептуальная реконструкция индивидуальных взглядов осуществляется, как правило, на интуитивном уровне, то изменение государственных концепций предполагает приложение значительных коллективных интеллектуальных усилий. При этом интеллектуалы, занятые разработкой подобных концепций, оказываются не всегда свободными от групповых интересов по отношению к своему умственному продукту. Уберечь от ошибочных или недобросовестных решений в подобных случаях может научная теория, поэтому гораздо труднее складываются и оформляются наши концептуальные представления о тех сферах жизни, где в достаточной мере такая теория не сложилась. Есть основание утверждать, что **в области обеспечения национальной безопасности России теоретические достижения значительно отстают от концептуальных потребностей государственной политики.** Складывается ситуация, когда *несоответствие состо-*

яния теории запросам концептологии представляет собой главную проблему, сдерживающую подготовку качественной нормативной базы и затрудняющую эффективное приложение сил, направленных на укрепление национальной безопасности. Тем не менее, концептуальные проблемы безопасности являются производными от проблем теоретических, что оправдывает экскурс в теорию вопроса и попытку построения на научной основе взвешенной концептологии безопасности, относительно свободной от пут групповых интересов и, по возможности, универсальной.

Отечественная теория национальной безопасности в настоящее время находится в стадии становления. Ее главные завоевания аккумулируются в сфере аналитики: многочисленным исследователям, стимулируемым идеологией и практикой, легко удалось дифференцировать разновидности безопасности, не особо задумываясь об основаниях такого деления. Научному анализу сегодня подвергается разношерстный набор, состоящий из экономической, информационной, экологической, продовольственной, энергетической, государственной, военной и прочих компонент безопасности [3]. Не отрицая продуктивности распространенного дифференцированного подхода в исследованиях национальной безопасности, отметим лишь его недостаточность и односторонность, в результате которых образовался заметный застой в концептологии безопасности.

Впрочем, в последнее время многие авторы работ в этом направлении приступили к поиску существенных основ безопасности и выработке ее критерия. Таким критерием большинство из них ошибочно считает весьма туманное образование — «национальный интерес». Конечно, национальные интересы, являются бесспорным ориентиром политики государства, но не могут быть критерием национальной безопасности. Более того, именно реализация национальных интересов, зачастую, создает угрозы самому субъекту и может снижать уровень его безопасности. Такой критерий, на мой взгляд, должен иметь многосоставной комплексный характер.

Первостепенной задачей теории национальной безопасности следует считать выяснение ее природы. Несомненно, что стремление к безопасности — индивидуальной и видовой — одно из самых естественных качеств, заложенных изначально в живом организме. И это имманентное живому свойство может присутствовать в социальных объектах, как в виде инстинктов, так и в форме психологических установок или осознанных мотиваций. В таком случае устремленность к безопасности представляет собой внутреннюю характеристику этого объекта, его атрибутивное качество, которое может определяться мерой своей развитости. Это типичное свойство человека, являясь его ощущением, своего рода чувством, во многом детерминирует человеческое отношение со средой.

Помимо субъективной составляющей безопасности большое значение имеет ее объективная компонента, содержащая реальную угрозу существованию индивида со стороны окружающей действительности. Складывавшаяся, объективный и субъективный векторы безопасности образуют тот сложный феномен, который интуитивно воспринимается в виде интегрированного и не всегда понятного беспокойства [4]. Рассматривая же эти векторы раздельно, нельзя обойти вниманием и возникающую здесь проблему — *проблему адекватности субъективной составляющей безопасности объективным реальным угрозам окружающей среды*. Такое несоответствие может стать катализатором, ускоряющим негативные социально-политические процессы в отдельных государствах и мире в целом.

Следует признать, что современная политическая наука преуспела в выявлении разнообразных факторов национальной безопасности. Намного меньших успехов добились исследователи в факторном и корреляционном анализе последней из-за отсутствия удовлетворительной количественной интерпретации безопасности. По этой же причине до сих пор не выработаны бесспорные основания, которые могли бы быть заложены в ее теорию и методологию. Мало того, что фундаментальные принципы субъектов, на которых базируются их представления о безопасности, могут существенно различаться, так многие из этих субъектов периодически меняют эти принципы. К примеру, Соединенные Штаты Америки приоритетом собственной безопасности в разное время считали распространение в мире демократических ценностей, борьбу с международным терроризмом, отстаивание прав и свобод человека, а в одной из своих последних концепций выдвинули приоритетом туманное с научной точки зрения понятие человеческого достоинства. Арсенал российской политической концептологии в этом направлении несравненно беднее: в качестве неизменного критерия безопасности в ней упорно сохраняется приверженность национальным интересам России, что делает ее идеологизированной и примитивной. Привлекательность концепции безопасности, построенной на интересах субъекта, заключается в широких возможностях подмены общих интересов групповыми и оправдания любых действий господствующих элит. Такая концепция не имеет корней в науке, идеологична и выгодна агрессивным государствам, стремящимся прикрыть экспансионистскую внешнюю политику и несовершенство внутреннего политического устройства иллюзорными интересами. Очевидно, что концепция национальной безопасности современной Российской Федерации утратила значение важного ориентира ее внешней политики и пригодна лишь для внутреннего не критичного потребителя. В сложившихся условиях **разработка фундаментальной**

**основы безопасности** становится актуальной проблемой политической теории.

Уместно заметить, что решение такой сложной теоретической задачи требует значительных сил и времени. Однако не возникает сомнений в необходимости **создания концептуальной модели политики национальной безопасности**, способной ориентировать политическую практику и стать основой обновленной **Концепции политики безопасного развития России**, безотлагательно.

Важно подчеркнуть, что в такой концепции речь должна идти не столько о феномене, утвердившемся в общественном сознании, политической теории и практике, сколько о реальной политике власти, направленной на укрепление безопасности. И еще одна оговорка. В обновленной концепции целесообразно отказаться от запутывающего, а иногда и провокационного прилагательного «национальная» безопасность, подразумевая под ней безопасность личности, общества и государства безотносительно к их национальной принадлежности.

Концептуальная модель политики безопасности субъекта, должна определяться ценностной направленностью этой политики, а соответствующие ценности — стать ее мерой и критериальной основой. Мерой и критерием политики безопасности не может быть ничто иное, как **общечеловеческая нравственность**. На ее основе легко сформулировать **главные принципы** политики безопасности, включающие дружелюбие, уважение, компромиссность, ненасилие, честность по отношению к окружающим.

Нельзя забывать, что в реальном мире действующие субъекты в поиске преимуществ, нередко пренебрегают нравственными нормами. При этом каждый из них обладает собственной конкретной моралью, в большей или меньшей степени допускающей отклоняющееся от нравственных принципов поведение. В такой ситуации высоконравственная позиция субъекта может серьезно подрывать его безопасность, и он вынужден корректировать свои действия, не вполне считаясь с требованиями общечеловеческой морали, а, порой, и вступая в противоречие с ними. Изложенная сентенция не является апологией аморализма в политике. Понятно, что коррекция индивидуальной морали должна осуществляться не произвольно, а в рамках определенных правил, устанавливаемых на основе **справедливости**. Справедливость, в таком случае, выступает как средство модернизации для конкретного времени и конкретных условий общечеловеческой морали. И если та самая мораль абсолютна, то справедливость всегда относительна, как относительна и конкретная индивидуальная нравственность. Иначе говоря, справедливость — это один из немногих инструментов, посредством которого допускается и признается утверждение или правка тех или иных нравственных норм.

Мораль и справедливость в обществе реализует **институт права**. Соответствие правового механиз-

ма, регулирующего социальные отношения, общечеловеческой нравственности и укоренившемуся понятию справедливости в общественном сознании во многом определяет безопасность личности, общества и государства. А симбиоз **«нравственность — справедливость — законность»** должен стать стратегической основой эффективной политики безопасности.

Может показаться, что безопасность субъектов прямо зависит от их бесконфликтности, пассивности, снотливости, невмешательства в дела других. Подобная позиция характерна для многих религиозных учений, проповедующих «покорность», «смирение», «блаженность», «духовную нищету» — качества, обещающие их обладателям безопасность только в потустороннем мире, а в мире земном обрекающие субъектов на бесконечное терпение или кроткое переживание собственного бессилия.

Веками внушаемая (и не только церковью) **парадигма человеческой незащищенности**, абсолютная зависимость человека от неподвластных ему природных или божественных сил выработали у большей части людей обреченность, которой всегда и умело пользовались в своих интересах отдельные их представители. И сегодня попытки привить индивиду не знающую пределов терпимость становятся все более изощренными и масштабными. В этих условиях особое значение приобретают исследования **толерантности**, качества субъектов, сложно связанного с их безопасностью.

В свою очередь толерантность, как свойство субъекта, является проявлением имманентно присущей ему **активности**.

Таким образом, звенья цепи **«безопасность-толерантность-активность»** образуют последовательность разных форм проявления единой сущности — **самодеятельности субъекта** [5].

Концептология политики безопасности не может пренебрегать спецификой своих базовых субъектов — личности, общества и государства.

**Безопасность личности** определяется правами, свободами, обязанностями и гарантиями, которые предоставляет ей государство.

**Безопасность общества** зависит, главным образом, от его внегосударственной организованности.

В российском сознании обеспечение государственной безопасности имеет по известным причинам негативное отражение, ассоциируясь с полицейским сыском и угрозами для личности и общества. Между тем, **безопасность государства** прямо связана с его основными компонентами — территорией и властью — и включает в себя **геополитическую** (территориальную) и **властную** (политико-системную) составляющие. На протяжении длительного исторического периода обеспечение геополитической безопасности было предметом преимущественно внешней военной политики государства, а забота о сохранении власти — политики внутрен-

ней. В современном мире влияние международного сообщества не только на внешнюю, но и на внутреннюю политику отдельного государства существенно возросло и продолжает увеличиваться. Такая тенденция вносит не однозначные коррективы в укрепление всеобщей безопасности, которая может повышаться лишь в том случае, если взаимодействие государств основано на морали, справедливости, законности. К сожалению, эти базовые компоненты в настоящее время не являются ни определенными, ни общепризнанными, а поэтому структура концепции политики национальной безопасности продолжает оставаться вариативной и относительной для разных субъектов.

Тем не менее, структура эта должна включать в себя неизменную, стабильную часть, основанную на примате универсальных нравственных ценностей, и часть, периодически обновляемую по мере изменений представлений о справедливости в общественном сознании, законоустройстве и вызовах текущей политики. На мой взгляд, актуальной задачей российской политики безопасности, а, возможно, и первоочередной, которая должна найти отражение в соответствующей концепции, является **избирательное противодействие глобализму**. Следует исходить из того очевидного факта, что не все современные глобальные тенденции благоприятны для развития России, а некоторые из них даже создают серьезные угрозы существованию российского общества и государства.

Было бы ошибочным отказываться от преимуществ международного сотрудничества, но еще большей ошибкой, угрожающей безопасности, стало бы некритичное заимствование чуждых нам жизненных норм, настойчиво навязываемых заинтересованными акторами мировой политики остальному сообществу в качестве общечеловеческих и непререкаемых.

Современный глобализм, вооружившись идеей «открытого общества», превратился в средство агрессивной экспансии развитых стран в экономику, политику и культуру стран, отстающих в своем развитии. На базе такого вмешательства в отстающих государства экономические, политические и культурные эволюционные формы подменяются «гибридными» образованиями, не способными к самовоспроизводству и требующими постоянной внешней подпитки. Уместно заметить, что утопические фантазии К.Поппера об «открытом обществе» сегодня находят специфическое воплощение в американской политике. Так, в обновленной «Стратегии национальной безопасности Соединенных Штатов Америки» сквозит намерение насаждать своеобразную общественную «открытость» в странах мира, путем продвижения и поддержки в них демократических преобразований. Причем демократия понимается ими как средство достижения поставленной цели — «открывания», а не самоцель, не ценность

сама по себе, какой она представляется многим российским идеалистам от политики.

Важно подчеркнуть, что «открытый» субъект всегда уязвим, и его существование не может быть безопасным. Поэтому «открывая» других, развитые страны стремятся к собственной, пусть относительной, «закрытости», а неудобства своего вынужденного частичного «открывания» и, связанной с этим утратой безопасности, трактуют как вызовы глобализации. Друзья и сторонники «открытого» общества должны себе ясно представлять, что реализация идей всеобщей «открытости» и «прозрачности» для многих стран противостоит естественна и легко становится для них глобальным «вызовом», порождающим такие, к примеру, формы «ответа», как терроризм.

Есть основания предполагать, что содержание политико-экономических процессов в XXI веке будет определяться не прекращающейся борьбой государственных образований за меру «открытости» их друг для друга, а ближайшей перспективой международного развития станет усиление изоляционистских тенденций и социальной «закрытости». Инструментом такой борьбы неизбежно должна стать *политика безопасного развития*, устанавливающая степень допустимой «открытости» государства и общества в отношении различных международных субъектов. Прав был, несомненно, А.С. Панарин в жесткой критике глобализма, утверждая, что движение к «открытому обществу» в слабо развитых странах является угрозой их самостоятельности и суверенитету, предпочитая такому пути со всеми его недостатками национальный изоляционизм [6]. Угрозы эти исключительно актуальны и для современной России. В свою очередь, разумный изоляционизм достигим лишь посредством тщательно продуманной пограничной политики с широким в ней участием гражданского населения [7].

Неотъемлемой частью концепции политики безопасности является **профилактика безопасности**. Эту часть своей политики многие развитые страны сводят к превентивным мерам противодействия терроризму. На этой почве, нередко, решаются вопросы ничего общего не имеющие с укреплением безопасности. Так, объявленный поход США против Ирака с целью укрепления всеобщей безопасности оказывается обыкновенным военным вмешательством одного государства в дела другого.

В современных условиях активным субъектам политики (особенно политики международной) приходится объяснять публично, по крайней мере, те из своих действий, которые затрагивают интересы других участников отношений. Нетрудно предвидеть, что грубые односторонние шаги в сфере политики будут вызывать коллективный отпор и обречены на провал. Поэтому большое значение для оправдания политической деятельности приобретает забота о безопасности личности, общества и государства. По этой причине политика безопасности субъектов ста-

новится в XXI веке основой внешней и внутренней политики государств, культурного развития сообществ и жизнедеятельности каждого человека, а категория «безопасность» — фундаментальной основой политической науки.

### Литература

1. Концепция национальной безопасности Российской Федерации. Утверждена Указом Президента Российской Федерации от 17 декабря 1997 г. № 1300 (в редакции Указа Президента Российской Федерации от 10 января 2000 г. № 24).

2. Большая Советская Энциклопедия: в 30 томах / гл. ред. А.М. Прохоров. — Изд. 3-е. — М.: Сов. энциклопедия, 1973; Философский энциклопедический словарь / редкол.: С.С. Аверинцев, Э.А. Араб-Оглы, Л.Ф. Ильичев и др. — 2-е изд. — М.: Сов. энциклопедия, 1989 — 815 с.

3. Границы безопасности и безопасность границ / под редакцией В.Е. Хвощева. — Челябинск:

Изд-во ЮУрГУ, 2001. — 468 с., Мир без границ — войны без фронтов? / под редакцией В.Е. Хвощева. — Челябинск: Изд-во ЮУрГУ. — 2002. — 381 с.

4. Хвощев, В.Е. Безопасность: на пути к теории В.Е. Хвощев // Вестник ЮУрГУ. Серия «Социально-гуманитарные науки». 2004. — № 6(35) — Вып.3. — С. 132—137.

5. Хвощев, В.Е. Активность и толерантность: в поисках синтеза. / В.Е. Хвощев // Кросс-культурные исследования: методология, опыт эмпирического анализа: материалы 8-й Международной конференции памяти Л.Н. Когана. — Екатеринбург, 2005. — Ч. IV.

6. Панарин А.С. Правда железного занавеса / А. Панарин. — М.: Алгоритм, 2006. — 336 с.

7. Хвощев В.Е. Пограничная политика и безопасность. Опыт регионального анализа / В.Е. Хвощев, Р.Ш. Муллаянов. — Челябинск: Изд-во ЮУрГУ, 2001. — 350 с.



## РАЗВИТИЕ МЕСТНОГО САМОУПРАВЛЕНИЯ В КОНТЕКСТЕ ПОЛИТИЧЕСКИХ ПРЕОБРАЗОВАНИЙ ПОСТСОВЕТСКОГО ПЕРИОДА

Понятие «самоуправление» давно и прочно вошло в тезаурус политической науки. И в советский и в постсоветский периоды нашей истории, и в научном социализме и в современной российской политологии ему уделялось и уделяется повышенное внимание. Достаточно глубокое и конкретное отражение проблемы самоуправления нашли в научных периодических изданиях<sup>1</sup>, на совещаниях, конференциях, круглых столах<sup>2</sup>, докладах<sup>3</sup>, реже встречаются монографические труды по этим вопросам<sup>4</sup>. Последние 1,5—2 десятилетия интерес науки к самоуправлению становится, по нашему мнению, более утилитарным и односторонним.

<sup>1</sup> Абрамов, В.Ф. Местное самоуправление: идея и опыт / В.Ф. Абрамов // СОЦИС. — М., 1997. — № 1. — С. 120—125; Авакьян, С.А. Местное самоуправление в Российской Федерации: концепции и решения нового закона / С.А. Авакьян // Вестник МГУ. Серия 11. Право. — М., 1996. — № 2. — С. 3—33; Актуальные проблемы формирования местного самоуправления в Российской Федерации («Круглый стол» в Институте государства и права РАН) / В.П. Антонова, Е.В. Мирошниченко, Л.А. Ревенко // Государство и право. — М., 1997. — № 5. — С. 24—45; Нечаев, В.Д. Децентрализация, демократизация и эффективность (Реформа федеративных отношений и местного самоуправления через призму теории эффективной децентрализации) / В.Д. Нечаев // ПОЛИС. — М., 2005. — № 3. — С. 92—102.

<sup>2</sup> См., например: Всероссийское совещание по вопросам реализации конституционных положений о местном самоуправлении и организации государственной власти в субъектах Российской Федерации. Москва, 17 февраля 1995 г. — М., 1995; Васильев, В.И. Не насаждать искусственно, дать прорасти из глубин жизни. Заметки о научной конференции в МГУ / В.И. Васильев // Российская Федерация. — М., 1994. — № 5. — С. 28—31; Актуальные проблемы формирования местного самоуправления в Российской Федерации («Круглый стол» в Институте государства и права РАН) / В.П. Антонова, Е.В. Мирошниченко, Л.А. Ревенко // Государство и право. — М., 1997. — № 5. — С. 24—45.

<sup>3</sup> Доклад Центральной избирательной комиссии Российской Федерации об итогах выборов в органы государственной власти субъектов Российской Федерации и органы местного самоуправления // Вестник Центральной избирательной комиссии Российской Федерации. — М., 1997. — № 2 (44). — С. 31—64.

<sup>4</sup> Безобразов, В. Земские учреждения и самоуправление / В. Безобразов. — М., 1874; Васильчиков, А. О самоуправлении. Сравнительный обзор русских и иностранных земских и общественных учреждений. Т. 1 / А. Васильчиков. — СПб., 1869; Рыженков, С. Реформа местного самоуправления в региональном измерении / С. Рыженков. Ред. Н. Винник. — М., 1999.

По-видимому, природа социализма и коммунизма предполагает большую опору на самоуправление широких народных масс, а откровенный вульгарный капитализм, который упорно навязывается России в последние два десятилетия, принципиально враждебен идее самоуправления и, если и совместим с ней, то частично и временно. Возводимому новому общественному укладу в больших масштабах требуется политически стерилизованная и безликая рабочая сила, лишенная побуждений к самостоятельности, вторгающейся в сферу прямых интересов собственников. Сегодня эти интересы охватывают, главным образом, сферу материального производства, а, следовательно, и самоуправление здесь сталкивается с ожесточенным противодействием собственников, нейтралитетом государственных чиновников и равнодушием работников. В результате взаимодействия этих субъектов производственное самоуправление на российских предприятиях и в учреждениях дезорганизовано и утратило даже прежнее минимальное влияние.

Другая ситуация складывается в бытовой сфере и особенно — жилищно-коммунальной. По разным причинам здесь нет заинтересованных собственников, а выполняющее их функции государство стремится снять с себя обременительную обязанность по содержанию убыточного хозяйства и переадресовать ее непосредственно населению. Разумеется, что государственный чиновник проявляет интерес к такой передаче функции лишь в той ее части, которая касается общественных работ, пытаясь сохранить за собой распределение бюджетных средств, выделяемых на содержание бытового сектора. Подобным образом усеченное местное самоуправление граждан безуспешно стимулировалось и в советские и во все последующие времена. Очевидно, что стать реальной силой общественно-политической жизни, фундаментом социального обустройства, действенным фактором национальной безопасности местное самоуправление сможет лишь тогда, когда в руках населения сосредоточатся необходимые ресурсы и средства его жизнедеятельности. По этим и многим другим причинам проблемы местного самоуправления уже сегодня являются актуальными для России и волнуют высокие субъекты политической власти.

Роль местного самоуправления в организации общественной жизни в настоящее время общепризнанна и не нуждается, казалось бы, в пространственных доказательствах. Между тем, подавляющее боль-

шинство работ, посвященных местному самоуправлению, носят прикладной или, в лучшем случае, концептуальный характер. Свои общие представления о нем исследователи пытаются, как правило, аргументировать слабо систематизированным местным материалом, не задумываясь о сущности и содержании самого явления. Так, к примеру, диссертационные исследования в этом направлении избобилуют однообразными подходами с новациями, касающимися лишь специфики локальных проявлений феномена на постсоветском пространстве<sup>5</sup>, сравнительного анализа российского и зарубежного опыта<sup>6</sup> и в редких случаях — его природы и сущности<sup>7</sup>. Складывается впечатление, что по проблемам местного самоуправления идет малопродуктивное накопление случайных фактов, которые в совокупности не складываются в процессы и не отражают объективных тенденций социального развития. По этой причине научные разработки в этом направлении, зачастую, выглядят как громоздкие «кейс-стади» проекты с неуместными и сомнительными обобщениями.

Изъяны «кейс-стади»-методики многим авторам удается частично преодолеть с помощью получившего в последнее время широкое распространение

<sup>5</sup> Гарифуллина М. Ш. Проблемы развития местного самоуправления в Республике Татарстан : Дис. ... канд. полит. наук : 23.00.02 — М., 2004. — 170 с.; Голубев Н. Н. Политические аспекты развития местного самоуправления (На материале регионов Южного федерального округа) : Дис. ... канд. полит. наук : 23.00.02 — Ростов н/Д, 2005. — 156 с.; Смирнов С. В. Политическое участие населения в системе местного самоуправления современной России (На примере Ивановской, Костромской, Ярославской областей) : Дис. ... канд. полит. наук : 23.00.02 — Кострома, 2003. — 199 с.; Соловьев И. Ю. Земство Нижегородской губернии и местное самоуправление Нижегородской области на современном этапе: сравнительно-политологический анализ : Дис. ... канд. полит. наук : 23.00.02 — Н. Новгород, 2004. — 320 с.; Степанова Е. В. Местное самоуправление в условиях демократического транзита (Сравнительный анализ стран Балтии) : Дис. ... канд. полит. наук : 23.00.02 — СПб., 2003. — 162 с.; Рыбакова, О. А. Становление и развитие системы местного самоуправления в г. Москве: Дис. ... канд. социол. наук : 23.00.02 — М., 2003. — 193 с.

<sup>6</sup> Горбатюк Е. С. Местное самоуправление в Великобритании и России XIX века (Сравнительный анализ политико-теоретических моделей) : Дис. ... канд. полит. наук : 23.00.01 — СПб., 2004. — 198 с.; Миронцева, С. А. Реформа местного самоуправления в контексте демократизации постсоциалистических политических систем (На примере Венгрии, Польши и России) : Дис. ... канд. полит. наук : 23.00.02 Краснодар, 2003 181 с.

<sup>7</sup> Дуреев С. П. Становление и развитие местного самоуправления: социально-философский анализ : Дис. ... канд. филос. наук : 09.00.11 — Красноярск, 2004. — 152 с.; Мартынов М. Ю. Местное самоуправление в политической системе России (Теоретико-прикладной анализ) : Дис. ... д-ра полит. наук : 23.00.02 — М., 2003. — 437 с.

метода сравнительного анализа действительности, основанного на «советско-постсоветской» периодизации событий и явлений. Однако противопоставление «советского» и «постсоветского» периодов в литературе носит, как правило, преувеличенно контрастный характер, что в большей мере свойственно идеологии, а не науке. В научном сравнительном исследовании важно, не акцентируя внимания на специфике рассматриваемого явления в том или ином периоде, выделить присущие ему тогда и сейчас наиболее характерные общие и особенные качества.

На наш взгляд, общими чертами местного самоуправления в «советский» и «постсоветский» периоды являются:

- низкая социальная активность субъекта самоуправления (основной части населения),
- неорганизованная система местного самоуправления (отсутствие сформированных гражданских организаций),
- недоступность объекта самоуправления (ресурсов жизнедеятельности, финансовых источников) для значительной части общества,
- отсутствие общественного контроля за деятельностью государства,
- отсутствие традиций и опыта местного самоуправления,
- недостаточная правовая база и юридическая неграмотность населения,
- декларируемая властью устремленность к развитию местного самоуправления,
- попытки государства сформировать управляемую структуру местного самоуправления.

Основные различия местного самоуправления «советского» и «постсоветского» периодов касаются:

- условий жизнедеятельности людей (с появлением частной собственности местному самоуправлению придется считаться с интересами собственников),
- мотивации возможного участия в местном самоуправлении заинтересованных сторон — населения и государственных чиновников (если в советские времена самоуправление воспринималось как обременительная общественная работа, то сегодня оно становится сложным бизнесом с неочевидными источниками доходов).

Общеизвестно, что основой общественно-политической системы выступает территориальное общество, как первичная пространственная ячейка общества, образованная в процессе совместного проживания людей. Не искусственные административно-территориальные образования, а естественные поселенческие социально-политические микросистемы составляют первичную базисную ячейку общества и государства. Разнообразие и сложность социального развития этих систем обуславливают неэффективность централизованной системы политического управления и предопределяет

необходимость ее децентрализации. По этой причине местное самоуправление в большей мере, чем государственные структуры в состоянии адекватно выражать многие жизненно важные интересы индивидов и общественных групп, способно эффективно их реализовывать. Таким образом, право личности на самоуправление не даруется ей государством, а заключено в человеческой природе независимо от того, признается ли оно государством и даже от того, существует ли само это государство. Это означает, что любой человек должен свободно распоряжаться своими правами на жизнь и собственность, а, значит, и всеми бесчисленными проявлениями этих прав.

Однако признание самоуправления (пусть даже на уровне Основного закона) не обеспечивает его реализации автоматически и во многом зависит от политического устройства государства. Известно из практики, что чрезмерное огосударствление общественной жизни сковывает инициативу людей и их самостоятельных объединений. Поэтому местное самоуправление как форма разгосударствления общественных отношений выступает предпосылкой для осуществления основных прав и свобод человека. В свою очередь, политическая независимость местного самоуправления является важным средством противодействия граждан государственному деспотизму и, в конечном итоге, важным средством укрепления общественной безопасности.

Как видно, содержание местного самоуправления зависит от многих условий и обстоятельств, поэтому и формы его исключительно разнообразны. В современных западных странах сложилось несколько типов местного самоуправления.

**1. Южноевропейский тип** (Франция, Италия). Особые принципы организации самоуправления во Франции, заложенные еще в конце XVIII — начале XIX веков, существенно отличались от начал, лежащих в основе организации местного самоуправления в Англии. Для Франции всегда была характерна высокая степень централизации местного управления и самоуправления. Это проявлялось в развитии системы административного контроля центральной власти над местными органами, бюрократической субординации в отношениях центра и мест. Проведенная в 1982 г. децентрализация расширила полномочия территориальных коллективов, обеспечила им большую самостоятельность в решении своих дел, сохранив вместе с тем за центральной властью достаточно сильные позиции на местах. В целях реализации новой правительственной политики децентрализации власти в 1983 г. были приняты Закон о разделении компетенции между коммуна, департаментами, регионами и государством и Закон о разделении источников финансирования. Характерной чертой Южноевропейского типа местного самоуправления является относительно низкая активность муниципалитетов (по сравнению,

например, со скандинавскими странами). Население проявляет активность в формировании органов местной власти, явка на местных выборах составляет 70—80 % и выше. Местные политические интересы влияют на политику на национальном уровне. Доля местных органов власти в государственном потреблении составляет 25—40 %, в ВНП до 7,5 %.

**2. Англо-саксонский тип** (Великобритания, США, Канада, Австралия, Новая Зеландия). Еще по мнению А. де Токвиля Соединенные Штаты можно отнести к странам «развитого самоуправления», где становление самоуправляемых территориальных общин предшествовало созданию графств, штатов и федерации. Тем не менее, активность населения в вопросах формирования органов местной власти там низкая, а явка на местных выборах составляет около 25 %. Одна из характерных черт этой системы — отсутствие на местах полномочных представителей правительства, опекающих местные выборные органы. Муниципалитеты рассматриваются в США как автономные образования, осуществляющие власть, возложенную на них парламентом.

В Великобритании с XIX века утвердился принцип, согласно которому муниципальные органы могут делать лишь то, что им прямо разрешил закон. Отношения между центральной властью и муниципалитетами определяются принципом *inter vires* (действовать в пределах своих полномочий), т. е. муниципалитеты могут совершать действия, которые лишь прямо предписаны законом. В противном случае акты местных властей считаются совершенными с превышением полномочий (*ultra vires*) и могут быть признаны судом не имеющими силы. Правовая база муниципального управления была создана частными и местными статутами, которые принимал парламент, определяя полномочия муниципальных органов, основы их взаимоотношений с центральными органами власти.

**3. Германский тип.** Организация местного самоуправления в ФРГ имеет ряд специфических особенностей. Его возглавлял бургомистр, который являлся одновременно и председателем представительного органа власти. Община управляется советом, кроме тех случаев, когда первый бургомистр принимает самостоятельные решения. Но фактически первый бургомистр является наиболее влиятельным органом общины (готовит заседание совета, осуществляет повседневное управление). Уже в реформе барона фон Штейна прослеживалась идея устранения параллелизма правительственных органов и органов местного самоуправления, сливающихся как бы в одну целостную организацию. Согласно Уставу органы местного самоуправления обязаны были решать местные дела не только от своего имени, но и по поручению государства. Такая практика начала складываться с начала XIX века, когда в ведение общин стали передаваться вопросы, актуальные для более широкого сообщества, чем

данная община. Это позволяет существенно экономить расходы на создание территориальных представительств государственных ведомств. В дальнейшем магистраты были включены в систему государственного управления. В начале XX века осуществлялся процесс огосударствления общин, которые попали под жесткий государственный контроль, а государство осуществляло руководство их деятельностью. Местные органы власти в ФРГ в настоящее время образуются в районах, городах в ранге районов и общинах. Самоуправление, согласно современной германской доктрине, означает, что государственные задачи решаются юридическими лицами публичного права. Иначе говоря, государство делегирует часть своих функций органам самоуправления. Федерация и земли, таким образом, являются не единственными субъектами государственного управления: общины и районы выполняют возложенные на них функции либо как институты самоуправления, либо от имени государства по распоряжению государственного органа в рамках делегированных им функций. При этом государство передает полномочия, но не определяет регламент решения этих задач (транслирует «что» нужно сделать, но не «как» это делать). На сегодняшний день до 80 % задач, решаемых общинами, являются задачами государственного управления. В ФРГ отсутствует федеральный закон о местных органах власти, а начала и принципы самоуправления изложены в статье 28 Основного Закона. На основе абз. 1, 2 ст. 28 Конституции Земли разрабатывают свои Положения об общинах, на основе которых, в свою очередь, общины самостоятельно устанавливают круг собственных полномочий и порядок их реализации. В 1988 г. Федеральный конституционный суд установил, что сфера деятельности местного самоуправления определяется не ограниченным каталогом задач, а совокупностью полномочий, в рамках которых самоуправление принимает любые решения, если они не препятствуют осуществлению полномочий другими органами власти. В современной Германии община выполняет на своей территории все административные функции за исключением тех случаев, когда законом выполнение этих функций поручено другим структурам управления, регулирует сферу своей деятельности посредством Устава, не противоречащего закону и имеет право самостоятельно решать задачи на местном уровне в соответствии с законами. Вопросы организации общин и объединений общин решаются в федеральных землях по-разному.

**4. Североевропейский (скандинавский) тип** (Дания, Финляндия, Швеция, Норвегия). В странах с этим типом самоуправления муниципалитеты решают широкий спектр задач, имеют значительные полномочия, участвуют в предоставлении различного рода услуг населению и реализуют задачи социального государства. Это, с одной стороны, повышает

степень участия граждан в обустройстве своего общежития, но, с другой, превращает муниципалитеты в экономических агентов государства, что в определенной степени ограничивает их политические функции. Степень вовлеченности местной власти в политику в этих странах достаточно высокая и большинство выборных ее представителей являются членами общенациональных политических партий. Однако уровень межпартийной конфликтности в муниципалитетах скандинавских стран значительно ниже, чем в общенациональных органах власти. Кроме того, для этих стран характерна высокая активность населения, а явка на местных выборах в них составляет, обычно, до 90 %. Доля местных органов власти в государственном потреблении североевропейских стран составляет 40—70 %, а в ВВП — до 19 %.

Следует отметить, что принципы местного самоуправления глубоко укоренены в политической культуре европейских стран и время от времени возникающие дискуссии о роли местного самоуправления касаются деталей, связанных с повышением его эффективности. Например, в последние годы в странах Европейского Союза не затихают дискуссии о величине муниципальных образований. Часть специалистов и управленцев (особенно из стран Скандинавии), исходя из принципов экономической и административно-управленческой целесообразности, выступает за укрупнение муниципалитетов, что вряд ли можно назвать существенным для перспектив самоуправления.

**5. Российский (дореволюционный) тип** (Россия). Развитию местного самоуправления в дореволюционной России дали толчок земская и городская реформы Александра II, хотя зачатки земского и городского самоуправления встречаются и на более ранних этапах исторического развития российской государственности. Так, при Иване IV достаточно широкие полномочия были предоставлены «земским» и «губным» старостам, избираемым населением, которые, правда, выполняли преимущественно поручения центральных властей и подчинялись воеводам. Решение же ими местных дел считалось второстепенным делом. Позднее выборное начало в организации местного управления было вытеснено аппаратно-бюрократическим назначением.

Начала земской системы местного управления, наряду с бюрократической и сословной, существовали еще при Петре I. Так, в городах учреждались выборные магистраты, находящиеся в независимом положении по отношению к губернаторам, стоявшим во главе губерний, и воеводам, возглавлявшим уезды. Антагонизм между бюрократическими структурами управления, с одной стороны, и земским элементом в уездном и городском управлении, с другой стороны, наблюдался уже в «петровские» времена. При преемниках Петра упраздняются магистраты и единственными носителями власти на местах становятся губернаторы и воеводы, хотя в

городах и уездах сохраняется несколько выборных должностей.

Система местного управления была существенно преобразована при Екатерине II. Её основы устанавливались в таких актах, как Учреждение о губерниях (1775 г.), жалованная грамота дворянства (1785 г.), грамота на права и выгоды городов (1785 г.). Местные учреждения были тесно взаимосвязаны с сословным строем. Екатерина II стремилась создать из сословий ряд местных организаций («сословных обществ»), предоставив им известные права «по внутреннему управлению сих обществ», а также возложив на эти организации осуществление некоторых задач местного управления. Сословным обществам было предоставлено право замещать по выбору значительную часть должностей губернской, городской и уездной администрации. Естественно, что ни о какой самостоятельности и независимости, к примеру, земского капитана-исправника или выборных законодателей екатерининских учреждений от городов или от крестьян по отношению к губернатору, губернским чиновникам не могло и быть речи.

Были в России и попытки теоретического осмысления проблем местного управления и самоуправления. Основателями общественной теории можно считать славянофилов, по их мнению, местное самоуправление — это четвертая власть, отличная от государства и носящая неполитический, негосударственный характер. Так, К. Аксаков, рассматривая взаимоотношения «Земли» и «Государства», отдавал приоритет «Земле» как выражению глубинных начал народной жизни. По существу, единственным и идеальным институтом самоуправления для славянофилов была община. Община рассматривалась ими в первую очередь как место реализации духовной свободы русского человека, которая не пересекается с государственной волей, а потому и не может ей противоречить.

Позже этот подход бы распространён на экономические отношения и трансформировался в концепцию, согласно которой самоуправление занимается в основном хозяйственными делами и поэтому отлично от государственного управления. В частности, «Положение о губернских уездных и земских учреждениях» 1864 года зафиксировало, что земства — это общественные, а не государственные учреждения. Земская (1864 г.) и городская (1870 г.) реформы Александра II преследовали целью децентрализацию управления и развитие начал местного самоуправления в России. Известный дореволюционный юрист и социолог М.М. Ковалевский полагал, что эти реформы явились поворотным пунктом во внутреннем развитии России, ибо они ввели те ограничения, которым бюрократия вынуждена была подчиниться. Положением о земских учреждениях от 1 января 1864 г. создавались выборные земские собрания (губернские, уездные), которым поручалось общее заведование местными хозяйственными

ми делами. Земское избирательное право было обусловлено имущественным цензом, а выборы строились на сословном начале. Земские собрания избирали соответственно уездные и губернские управы, являвшиеся их исполнительными органами.

Организация городского самоуправления декларировалась Городовым Положением от 16 июня 1870 г. и была основана на тех же принципах, что и земское самоуправление. Органами городского самоуправления определялись городская дума и городская управа. Земские и городские органы самоуправления не были подчинены местной коронной администрации, однако, свою деятельность они осуществляли под контролем правительственной бюрократии в лице министра внутренних дел и губернаторов.

Таким образом, к концу XIX века в России существовало две системы управления на местах: государственное управление и земское, городское самоуправление. Разработчики Положения 1864 г., как и городского 1870 г., находились под значительным влиянием общественно-хозяйственной теории самоуправления, трактуя земские учреждения как общественные по своей сути (отличные от государственных органов), решающие общественно-хозяйственные вопросы местной жизни. На волостном уровне земских учреждений не было.

При Александре III были пересмотрены и Положение о Земских учреждениях (1890 г.), и Городовое положение (1892 г.). Земская реформа 1890 года проходила уже под знаком государственной теории, согласно которой самоуправление занималось решением местным сообществом задач государственного управления. Эти реформы преследовали цель устранить те недостатки, которые выявила практика земского и городского самоуправления. В этот период получило широкое распространение мнение, что противоречия между администрацией и земскими учреждениями являлись следствием узаконенного в 1864 г. взгляда на земство, как на самостоятельное и не зависимое от государства образование и поэтому выдвигалось предложение признать земское дело делом государственным.

В общественных кругах России в последней трети XIX века получает распространение государственная теория самоуправления, которая и послужила основой проведенных изменений в земском и городском самоуправлении. В земстве было увеличено значение сословного начала (усилена роль дворянства, крестьяне лишались права избирать «гласных», последние назначались губернатором из избранных крестьянами кандидатов). Органы самоуправления попадали под контроль правительственных чиновников не только с точки зрения законности своей деятельности, но и с точки зрения целесообразности тех или иных действий по осуществлению своих функций.

Попытку провести реформу местного самоуправления предприняло после февральской револю-

ции 1917 г. Временное правительство, приняв 21 мая 1917 г. закон о земской реформе. Однако осуществить эту реформу в полной мере не удалось, последовала Октябрьская революция 1917 г.

**6. Советский тип (СССР).** В советские времена самоуправление трудящихся рассматривалось как элемент идеологии нового общественного безгосударственного устройства, на деле – всецело подменялось государственным контролем.

Идея местного самоуправления, предполагающе-го известную децентрализацию власти, самостоятельность органов самоуправления, вступила в противоречие с практическими задачами государства пролетарской диктатуры, являющегося по своей природе государством централизованным.

В основу организации власти на местах был положен принцип единства системы Советов как органов государственной власти с жесткой соподчиненностью нижестоящих органов вышестоящим. Все Советы (включая и местные Советы) выступали как звенья единой системы, высшим организационным принципом которой являлся демократический централизм, допускающий формально самостоятельность мест, но в действительности проявляющийся в централизации и концентрации государственной власти в высших эшелонах системы государственных органов. Муниципализм отвергался как буржуазный принцип, неприемлемый для советского государства.

**7. Постсоветский тип (современная Россия).** Принятые в 1990 г. союзный и в 1991 г. российский законы, вводили местное самоуправление «сверху», не реформируя, по сути, его прежнюю систему, и не дали ожидаемых результатов. Тем не менее, эти Законы сыграли определенную роль в становлении и развитии нового типа местного самоуправления в нашей стране: они ввели понятие муниципальной собственности, повысили роль суда в защите прав субъектов местного самоуправления и решили некоторые другие вопросы.

Осенью 1993 г. начался новый этап реформирования местного самоуправления: 9 октября 1993 г. был издан Указ Президента РФ о реформе представительных органов власти и органов местного самоуправления в Российской Федерации, а 26 октября 1993 г. – Указ Президента РФ о реформе местного самоуправления в Российской Федерации.

Последним Указом было утверждено Положение об основах организации местного самоуправления в Российской Федерации на период поэтапной конституционной реформы. 29 октября 1993 г. Указом Президента были утверждены Основные положения о выборах в органы местного самоуправления. В конце года новая Конституция РФ, признавая и гарантируя местное самоуправление в Российской Федерации, стала правовой основой дальнейшего развития системы местного самоуправления.

В последние годы на самом высоком государственном уровне местное самоуправление провозглашалось одним из главных элементов демократических преобразований.

Можно констатировать, что местное самоуправление в западных демократиях развивалось в течение многих веков и, несомненно, что этот исторический опыт и современные достижения должны учитываться в социальном строительстве. Вместе с тем, Россия имеет и собственный опыт организации местной власти, не уступающий прочим странам и не должна слепо копировать сложившиеся на Западе типы самоуправления.

В настоящее время большинство исследователей сходятся во мнении, что местное самоуправление представляет собой не только административную, но и политическую форму управления. Оно обладает относительно высокой степенью автономии от центральной власти и управляется избранными на местном уровне представителями граждан. При этом ущемление автономии или избирательных основ местного самоуправления переводит этот важный и активный демократический институт развитого общества в разряд пассивного придатка центральных органов государственного управления.

Несмотря на кажущееся общественное равнодушие населения к вопросам, входящим в компетенцию местного самоуправления, в современном российском обществе созрели предпосылки для активизации массовой социальной самодеятельности. Можно предположить, что в ближайшей перспективе местное самоуправление станет источником творческого развития российского общества, повышения его политической культуры, серьезным фактором укрепления национальной безопасности России и приоритетным направлением государственной политики.

## ТЕОРЕТИЧЕСКИЕ ПРОБЛЕМЫ ИССЛЕДОВАНИЯ СИСТЕМЫ БЕЗОПАСНОСТИ В УСЛОВИЯХ КОНФЛИКТОГЕННОЙ СИТУАЦИИ НА ЮГЕ РОССИИ\*

В социальных науках уже сложилась определенная система методов анализа процессов социальной стабилизации, самоорганизации общностей, возникновения опасностей для развития социальной системы. Анализ региональной безопасности предполагает использование количественных и качественных методов. Поскольку предмет исследования многослоен, внутренне сложен, имеет личностную и социальную природу, необходим междисциплинарный подход и сочетание приемов социологии, конфликтологии, социолингвистики и других. Наряду с чисто социологическими методами (наблюдения, интервьюирования, анкетирования, контент-анализа, верификации и т. д.) исследователь может перейти к качественным оценкам, от внешнего незаинтересованного понимания практики агентов к пониманию непосредственно заинтересованному. Безоценочные суждения в этой теме неэффективны. В данном случае мы имеем ввиду те социальные интересы России, которые сформулированы в концепции национальной безопасности.

Принципиально важным является вопрос о возможностях социоанализа региональной безопасности в условиях, когда любой анализ будет связан с той или иной степенью «ангажированности» самого исследователя. Этот вопрос можно конкретизировать: должна ли политическая социология придерживаться принципа аксиологической нейтральности? Ведь многие понятия обозначающие процессы обеспечения региональной безопасности имеют оценочный характер.

Объяснительные принципы различных уровней в социальной науке соответствуют теоретико-методологическому плюрализму. Значительная часть явлений социальной реальности не поддается описанию в терминах «объективистского языка».

В современных социальных исследованиях сложились натуралистическая, интерпретирующая и оценивающая методологии. Первая принимает за идеал естествознание и провозглашает полную объективность данных и независимость исследова-

теля от каких бы то ни было социальных установок, опирается на точные, количественные в т. ч. математические методы, т. е. представляет собой позитивистскую парадигму.

Интерпретирующая методология является антитезой натуралистической и ее главный аргумент состоит в том, что социальное знание принципиально отличается от знания естественнонаучного. В российском социальном познании это направление конкретизировалось в этикосубъективной школе, а дальнейшее развитие этот подход получил в феноменологии и экзистенциальной философии, а во второй половине XX века — в этнометодологии и постмодернизме.

В оценивающей методологии комплексно совмещаются теория и практика, когда исследование проводится не столько ради познания, сколько ради преобразований, изменений, реформирования социальной реальности.

Не останавливаясь подробно на широко распространенных методах классических парадигм, использующихся в политической социологии, необходимо актуализировать недостаточно признаваемые у нас методы феноменологии.

Социальная феноменология (особенно в лице этнометодологии) в центр исследования ставит созданные людьми смыслы и значения видимой реальности. Соответственно изучению подвергается не сама по себе социальная реальность, а методы, при помощи которых люди создают себе представления о ней, договоренность и согласие о ее смысле и значениях [16, с. 418—419]. Отсюда роль и значение политического дискурса, который может иметь консолидирующую или деструктивную функцию.

Одна из форм феноменологической редукции — замещение явлений объективной действительности их субъективным смыслом или значением. Это — важный аспект анализа субъективных оценок угроз и рисков. Они могут быть как завышенными, так и заниженными. В современном информационном обществе люди все более имеют дело с создаваемыми СМИ образами, которые влияют на модели поведения граждан.

Методологического плюрализма в исследовании региональной безопасности позволяет разрешить противоречие между позитивизмом и феноменологией, так как «из того факта, что люди в своей практической деятельности исходят не только из истинности своих представлений, но и из ожидаемой пользы от своей деятельности, из ее смысла, вовсе

\* Статья подготовлена в рамках работы над проектом «Безопасность Краснодарского края в контексте современных политических процессов в Черноморском регионе» (Программа фундаментальных исследований Президиума РАН «Адаптация народов и культур к изменениям природы и среды, социальным и техногенным трансформациям»). Подпрограмма по Югу России «Анализ и моделирование геополитических, социальных и экономических процессов в полиэтничном макрорегионе»).

не следует, что критерий «полезно-вредно» несовместим с критерием «истинно-ложно». Наоборот, если результаты деятельности оцениваются как полезные, удовлетворяют потребности людей, то и знания, планы, цели на основе которых осуществлялась эта деятельность, оказываются истинными» [5, с. 103].

Вопрос о соотношении научной и политической целесообразности проводимых исследований включает в себя проблему объективного социоанализа конфликтного взаимодействия, который никогда не бывает абсолютно нейтральным и полностью беспристрастным. Участники конфликтов, медиаторы, фасилитаторы и исследователи так или иначе всегда ориентируются на некие ценности, идеалы и принципы, как правило, артикулируемые как гуманистические (хотя понимание этих гуманистических ориентиров бывает не только различным, но и взаимоисключающим). Особенно важно, чтобы стремление к объективности сочеталось со стремлением к политической стабилизации, сохранению мира, к успешному социокультурному развитию региона, сохранению этнокультурного своеобразия и обеспечению диалогу культур.

Для методологии политического анализа безопасности общества и личности большое значение имеет субъективно бытийный подход, разрабатываемый учеными психологами, философами, социологами, получивший отражение в ряде конференций и сборников статей [8]. Как справедливо подчеркивает И.В. Рябинина, вследствие порождения новых личностных смыслов и их распространения в пространстве объективных феноменов, они становятся «бытийными пространствами личности, ее продолжением и частью». человек изменяет бытие в соответствии с тем, как он его осмысливает, в соответствии с тем, какими смыслами он его наделяет. «Глобальная интенция, с которой человек (как все живое) появляется на свет, БЫТЬ, т. е. поддерживать и расширять свое бытие, овладевать бытийными пространствами...» [14, с. 7—8]. При этом человеку нужно полагаться либо на себя, либо на группу, с которой он себя идентифицирует и т.о. он становится в той или иной мере автономным и ответственным или, наоборот, зависимым и инфантильным (иждивенчески настроенным). В каждом обществе складываются определенные политические условия самореализации индивидов и их групп в связи с этим возникают проблемы терпимости по отношению к плюрализму и культурной многоукладности, к различным, часто противоположенным, образам жизни и традициям.

В том случае, когда в обществе отсутствуют или исчезают некие традиционные точки опоры (будь то единая культура или всеми разделяемые научные выводы) от людей требуется наивысшая степень терпимости, ко всему инаковому, требуется «признавать право непохожего на тебя, неприемлемого

для тебя существования. Для многих это — поистине драматическая ситуация» [15, с. 20]. Эти сложности особенно велики в тех случаях, когда государство включает в себя несколько этнических, религиозных и лингвистических групп. Множественность культур — это объективное обстоятельство для Российской Федерации.

Политическая стратегия российского государства ориентируется на сохранение единства страны, укрепление государственности и усиление эффективности исполнительной власти в центре и в субъектах Федерации. Но чтобы обеспечить территориальную целостность на основе толерантного и добровольного сосуществования разновеликих и разнокультурных частей как в географическом, так и в ментальном плане, необходимо всестороннее изучение не только глобальных, но и региональных процессов. Вот почему в научных исследованиях наметилась тенденция к формированию регионального подхода, что особенно ярко выражено в развитии таких отраслей научного знания как регионоведение, политическая регионалистика, социология региона, региональная конфликтология и др. [1]. Создаются научные центры по изучению региональных проблем, учреждаются научные журналы и издательства, регулярно проводятся региональные научные конференции [6].

Во многих регионоведческих исследованиях уделяется внимание Северному Кавказу, Югу России, что объясняется необходимостью укрепления безопасности и кардинального обновления политики в этом регионе, в связи с теми событиями, которые происходили на протяжении 90-х гг. XX в. и в начале XXI в. Характеризуя социально-экономическую картину в Северо-Кавказском регионе в 2004 г., Президент России В. Путин отмечал, что она «по-прежнему плачевная» и что регион «недопустимо отстаёт по уровню жизни от других российских территорий. Достаточно сказать, что уровень безработицы здесь в разы выше, чем в среднем по России, а в таких республиках, как Ингушетия, Чечня, Дагестан, она носит поистине массовый характер. Показатели среднедушевых доходов за месяц в Южном федеральном округе в полтора раза ниже, чем в среднем по стране, а, например, в Ингушетии — почти в четыре раза». В то же время, «Северный Кавказ — это важнейший стратегический регион России. И сейчас он одновременно является и жертвой кровавого террора, и плацдармом для его воспроизводства. Именно здесь идеологи международного терроризма действуют особенно активно» [11, с. 14], при этом они откровенно используют в своих преступных планах недоработки властных структур в социально-экономической политике.

После распада СССР в регионах сформировались разные политические режимы и модели реализации власти, причем традиционно сильная центральная власть стала вытесняться региональными



элитами, пытающимися завоевать значительную автономию и усиливать свое влияние за счет популистских лозунгов о самодостаточности и даже превосходстве над другими регионами, государственной эксплуатации провинции и т. п.

Региональные руководители стремились чувствовать себя независимо от центра, используя общее недовольство граждан проводимыми реформами и главный вектор конфликтных взаимодействий был обусловлен отношениями представителей региональных элит с Москвой, с центральной властью. Усиливающаяся регионализация, появление различных концепций регионализма имели особое значение именно на фоне глубинного политико-экономического и мировоззренческого кризиса.

Необходимость регионального моделирования и выработка специфических вариантов регионального развития, как отмечает Э.Н. Ожиганов, подтверждается тем, что «в Российской Федерации имеются специфические особенности, которые необходимо учитывать при оценке экономической, демографической и политической среды регионов. К ним относятся теневая экономика, неучтенные доходы и латентные отношения в сфере власти и администрации». Например, существуют заметные региональные различия в масштабах теневого производства. Доля неучтенного официальной статистикой производства особенно велика, с одной стороны в крупных центрах, с другой — в депрессивных, преимущественно аграрных регионах, а также в районах тесно связанных с зарубежьем. Рост неучтенных производств заметен в регионах, граничащих с крайним югом России (Ростовская, Астраханская, Волгоградская, Воронежская области); в относительно меньшей степени — в Краснодарском и Ставропольском краях [10, с. 168].

Исследование процессов межрегионального взаимодействия позволило выявить тенденцию т.н. «региональной депривации», когда регионы относятся друг к другу достаточно ревниво и подозрительно. Разница уровней жизни, «административная ревность» регионов, международный и геополитический факторы вызывают всевозможные претензии и противоречия. По мнению аналитиков, именно этнический компонент выступает доминантной чертой конфликтного процесса на Северном Кавказе [1, с. 18].

Исследование феномена региональной безопасности предполагает рассмотрение двух взаимосвязанных понятий, находящихся в определенной степени соподчинения — это «глобализация» и «регионализация» — процессы, свойственные современному этапу развития общества. Если понятие «глобализация» показывает, что несмотря на все издержки, в человеческой истории происходят качественные изменения и продвижение к новому состоянию общества, то понятие «регионализм» характеризует неравномерное, специфическое и не везде оди-

наковое развитие конкретных локальных социумов, их включенность или противодействие процессам глобализации [7, с. 106].

В основе регионализма лежит понимание того, что только через сотрудничество и партнерство со своими соседями каждый отдельно взятый регион может максимально обеспечить свои региональные интересы. В результате вырабатывается региональное самосознание. Однако на практике регионализм (точнее субгосударственный регионализм) чреват серьезными коллизиями и конфликтами, порой приводящими к системному общественному кризису, к возникновению особого типа геополитического поведения, опасного для целостности государства. Сепаратистски ориентированные региональные элиты могут просто находиться в оппозиции к центру, а могут стремиться и к эскалации конфликтов за счет попытки вовлечения в орбиту собственных интересов и соседние территории и создания межрегиональных объединений.

В социоанализе важным аспектом представляется интерпретация динамики социальных взаимодействий между акторами того или иного процесса с учетом влияния многочисленных факторов по степени их значимости. Различные парадигмы в социальных науках предлагают объяснительные модели, опирающиеся на логику и методологию в параметрах тех значений, которые представляются наиболее убедительными их авторам. Поэтому часто возникают противоречия методологического характера, которые приводят к различным, несовместимым или даже ошибочным, формальным, поверхностным оценкам условий и причин поведения объектов анализа. Чтобы определить, какие именно характеристики деятельности и среды подлежат интерпретирующему анализу, их оценивают как «существенные» для определенных ценностных ориентаций.

Использование социоанализа региональной безопасности как совокупности методов качественного и количественного параметров не может быть только отображением, описанием той или иной ситуации в регионе, а должен включать в себя интерпретирующую составляющую многофакторного процесса на основе определения существенных факторов для политической, геополитической стратегии государства. Социоанализ охватывает множество фактических данных (политических, демографических, психофизических, экономических и др.) которые рассматриваются как компоненты конфликтного процесса в регионе. Однако важно установить в качестве основных объектов научной интерпретации факты, обладающие существенным для стратегии государства характером, т. к. региональные конфликты, как правило, происходят не в локальных, изолированных условиях, а в сложном взаимодействии внутренних и внешних факторов, совокупность которых определяет динамику и характер конфликтного взаимодействия в регионе.

Необходимо учитывать, что в Краснодарском крае, как и в других регионах ЮФО, наиболее конфликтной является проблема массовой миграции. По численности населения край занимает третье место среди субъектов РФ, после Москвы и Московской области. Значительная его часть на юго-востоке и северо-востоке малопригодна для проживания, поэтому основная масса населения сосредоточена на черноморском побережье и в самом Краснодаре (приблизительно 70 человек на 1 кв. м), при этом общая численность прибывших за последние 10 лет в край мигрантов превышает 1 млн человек, а суммарная численность населения края 5 млн человек. Неконтролируемая миграция (официально зарегистрировано 50 тыс. беженцев) приводит к дополнительной нагрузке на социальную сферу, создает напряженность на рынках труда, заметно меняется этническая карта края. В крае, где проживали представители 124 национальностей, нарушается исторически сложившийся баланс численности этнических групп [4, с. 144]. Опасность возникновения конфликтов на межэтнической почве резко увеличивается из-за того, что представители многих диаспор имеют склонность ко компактному проживанию. На Кубани опережающими темпами растут цены на жилье, продукты питания и предметы первой необходимости.

Серьезные опасения вызывает изменение структуры миграционного прироста. Если в 1995 году, по данным краевого управления Госкомстата, большую часть миграционного прироста (53,7 %) формировали мигранты из-за пределов РФ, то в 2005 году их доля сократилась до 20,5 %. В то же время доля межрегиональной миграции в пределах РФ возросла с 51,4 % до 79,5 %.

Рост в миграционном притоке доли межрегиональной миграции в пределах РФ является проблемой для региона, поскольку в этой категории существенную часть контингента прибывающих составляют жители северных и восточных регионов России, завершающие свою трудовую деятельность и стремящиеся переселиться на территорию с более благоприятным климатом. Для края это ведет к увеличению демографической нагрузки на население трудоспособных возрастов. В крае происходит старение населения. Доля населения в возрасте 65 лет и старше в 2003 г. составила 22,6 % (по России данный показатель составил 13,4 %).

Население края многонационально. В составе населения преобладают русские, армяне и украинцы. Общий поток мигрантов по своему этническому составу в целом соответствует населению края. В то же время, в сальдо миграции численность татар увеличилась в 3,3 раза, народов Дагестана — в 2,7 раза, белорусов — в 2,6 раза, греков — в 2,4 раза, армян — в 1,8 раза, грузин — в 1,6 раза, украинцев — в 1,5 раза, русских — на 31,5 %. В результате, сохраняется тенденция сокращения доли рус-

ских, украинцев, адыгов в населении края и замещения их «новыми кубанцами».

Феноменология ставит целью описывать типические модусы, посредством которых феномены являются нашему сознанию. В рамках феноменологии были открыты так называемые «региональные онтологии»: природа, общество, мораль, религия являются по Э. Гуссерлю, «регионами», изучению которых должен предшествовать анализ сущностей и модальностей, оформляющих моральные, религиозные и др. феномены [3, с. 373]. Социальный мир — это повседневный мир, переживаемый и интерпретируемый действующими в нем людьми как структурированный мир значений.

Одной из сложных познавательных проблем является выработка понятий для описания структуры значений, которая выстраивается как конфликтная региональная модель. Модель рассматривается как концептуальный инструмент, нацеленный в первую очередь на управление моделируемым процессом или явлением. Ограничивающая возможность моделей заключается в том, что они являются стратегическими по своей сути, однако действительность постоянно изменяется, поэтому необходимо динамическое моделирование процессов взаимодействия, влияющих на состояние безопасности и появление новых угроз и рисков. Исследование процессов региональной безопасности предполагает применение методологии анализа иерархических процессов, учитывающей как многофакторность, так и динамичность [10, с. 76].

Анализ и системное моделирование взаимодействия главных сил, находящихся в состоянии противоборства с учетом их основных ресурсов и тактики поведения, позволяет определить наиболее вероятные сценарии развития ситуации в определенный промежуток времени. Системная модель конфликтной ситуации основана на определенной классификации, т. е. выделении из всего множества событий и явлений, оказывающих воздействие на региональный конфликт, тех факторов, которые с точки зрения анализа имеют решающий вес. В структуру системной динамической модели, как правило, включают системные факторы (внешние и внутриэкономические, внешне- и внутривнутриполитические, социальные); субъектные факторы (основные политические акторы); ресурсные факторы (использование суггестивных технологий, обладание символическим капиталом и организационными возможностями артикуляции и тиражирования своей политической формулы); тактические приоритеты основных участников регионального конфликтного процесса.

Как известно, социально-политическая сфера обладает значительной долей иррациональных элементов, возможность построения точных моделей регионального конфликтного процесса является проблематичной, а сам метод — ограниченным. Поэтому он должен быть дополнен целым рядом

качественных методов, позволяющих интерпретировать не только рациональные, но и иррациональные действия. Широкий спектр важных и интересных идей связан с символическим интеракционизмом, для которого в свою очередь важнейшим интеллектуальным источником являются философия прагматизма и психологический бихевиоризм. Изучение значений и символов, способы их модификации, анализ фреймов позволяют обнаружить структуры, которые невидимо управляют человеческим поведением. Региональный конфликт, рассматриваемый как символическое взаимодействие и как коммуникативная технология противоборства, может быть понят и как информационное состязание.

Как отмечает А.Н. Чумиков, «цель информационного противоборства — диагностировать собственное положение и положение противника и в зависимости от этого выбрать способы поведения» [19, с. 30], т. е. информация в общественном механизме является не нейтральным элементом, а орудием борьбы и тот, кто контролирует информационные потоки, может решающим образом воздействовать на коллективное сознание и способен определенным образом управлять поведением тех или иных общностей, от которых зависит развитие регионального конфликта.

В многофакторном исследовании региональной безопасности должен использоваться социоанализ, предложенный в теории П. Бурдьё на основе понятий габитуса и социального поля. Агенты, занимающие определенные позиции в рамках социального поля проводят разнообразные стратегии, используя имеющиеся у них ресурсы (культурный капитал, социальный капитал, символический капитал, политический капитал). «Социальное поле является местом действий и противодействий, совершаемых агентами, обладающими постоянными диспозициями, которые некоторым образом усвоены в ходе опыта нахождения в данном поле» [2, с. 109], — отмечал П. Бурдьё. Т. е. понятие «поля» является инструментом исследования регионального пространства, позволяющим обеспечить диалектическую взаимосвязь между объективными структурами и субъективными явлениями. Подход Бурдьё, отражая важность диалектики структуры и человеческого конструирования социальной реальности, называет «конструктивистским структурализмом», «структуралистским конструктивизмом» или «генетическим структурализмом» [13, с. 457].

По мнению ряда исследователей, дискурсанализ приходит на смену психоанализу. Слово есть точка соединения формы и смысла в каждом моменте дискурса. Для методологии дискурсанализа важно определить различие между наблюдением и пониманием. Наблюдение — это сенсорный опыт, оно направлено на доступные для восприятия вещи и события и имеет индивидуализированный характер. Понимание — это коммуникативный опыт, оно на-

правлено на смысл выражений. Учение о понимании — герменевтика, стало специфическим методом наук о духе уже в XIX веке (со Шлейермахера). Но в XXI в. оно становится еще более востребованным. В своей работе «Конфликт интерпретаций» П. Рикер называет «герменевтикой всякую дисциплину, которая берет начало в интерпретации, а слову «интерпретация» придает «его подлинный смысл: выявление скрытого смысла в смысле очевидном... Задача герменевтики заключается в том, — пишет он, — чтобы сопоставить друг с другом различные употребления двойного смысла и различные функции интерпретации...» [12, с. 332, 333].

Дискурс-анализ как метод исследования регионального конфликта предполагает изучение языковой коммуникации в контексте определенной социальной ситуации, а сам термин «дискурс» понимается как «речь, погруженная в жизнь, как «текст плюс ситуация» [9, с. 88], которая может развиваться в угрожающем для стабильности контексте. Поэтому определение конфликтогенного и интеграционного потенциала политического дискурса позволяет обеспечить как упреждающие, так и ответные действия политического характера.

Сложившаяся ситуация на Юге России, связанная с бесконтрольными миграционными потоками в постсоветский период, обусловила тематизацию политического дискурса по отношению к мигрантам. Характерно, что в этом дискурсе был как конфликтный, так и интеграционный потенциал. И в обществе можно было проследить флуктуации протеста и поддержки формирующейся миграционной политики разными социальными и этническими группами. Параллельно то усиливалось, то ослаблялось конфликтное противоборство акторов этно-политических отношений, таким образом подтверждая идею дискурсивного конструирования реальности.

В связи с этими тенденциями в отечественной научной литературе началось обсуждение очень важного вопроса: «почему в периоды общественных потрясений возникают образы «демографических катастроф» и феномен страха «вымирания населения»? Директор института этнологии и антропологии РАН, член Общественной палаты РФ В.А. Тишков считает, что необходим антропологический анализ современного российского общества и его регионов, поскольку в публикациях преобладает неадекватность научных, журналистских и политических оценок реальной ситуации в России, той повседневности, которой живут люди. «Неадекватность сама по себе является культурным феноменом, и она требует отдельного анализа. Кто, как и почему в России и за ее пределами воспроизводит парадигму кризиса и даже образ умирающей страны? Это не только вопрос плохого понимания по причине неспособности государственных служб и ученых собрать добротную статистику о жизни общества в новых условиях или по причине отсталой мето-

логии обществоведческого анализа... Это также вопрос политики и человеческих эмоций» [17, с. 3]. Неадекватность является и серьезным конфликтогенным фактором в этом регионе.

Таким образом, сам научный дискурс, а не только политический, оказывает непосредственное влияние на конфликтный и интеграционный потенциал в регионе, поскольку знание определенным образом генерирует власть [18], особенно аспекты идеи этико-субъективной школы и методологического плюрализма, распространенные именно в российской социологии XIX — н. XX вв., в XXI веке, которые вновь становятся востребованными и должны развиваться на основе серьезных парадигмальных направлений в зарубежной и отечественной социологии и на стыке различных социальных наук.

Многофакторный анализ региональной безопасности основывается на принципе методологического плюрализма. Методологические аспекты проблемы в первую очередь определяют, как изучать то, что происходит, какими методами пользоваться, какие объяснительные модели взять на вооружение.

### Литература

1. Авксентьев, В.А. Ключевые проблемы конфликтологических исследований с учетом социально-политической специфики региона / В.А. Авксентьев, В.А. Шаповалова // Актуальные социально-политические и экономические проблемы Южного Федерального округа. — Ростов н/Д. : Изд-во ЮНЦ РАН, 2005. — С. 12—27; Баранов, А.В. Политическая регионалистика / А.В. Баранов, А.А. Вартумян. — М. : Изд-во МГСУ «Союз», 2004. и др.
2. Бурдые, П. Поле политики, поле социальных наук, поле журналистики П. Бурдые // Социоанализ Пьера Бурдые. Альманах российско-французского центра социологии и философии Института социологии РАН. — М.; СПб. : Алтайя. — 2001.
3. Гуссерль, Э. Логические исследования по феноменологии и теории познания / Э. Гуссерль. — М. : Дом интеллектуальной книги, 2001; Реале, Д. Западная философия от истоков до наших дней. Т. 4. / Д. Реале, Д. Антисери — СПб., 1997.
4. Дмитриев, А.В. Конфликты миграции / А.В. Дмитриев, Н.С. Слепцов. — М. : Альфа-М, 2004.
5. Ельмеев, В.Я. Социальная феноменология (к вопросу о феноменологии объективного социального мира) / В.Я. Ельмеев // Проблемы теоретической социологии. СПб. : Петрополис, 1994.
6. Институт региональных проблем (директор М. Дианов) // Единая Россия. 2006. 20 марта. № 10; Южный научный центр РАН; Центр Кавказских исследований в составе научно координационного совета по международным исследованиям МГИМО (У) МИД России, который издает Аналитические записки «Проблемы безопасности на Кавказе» Вып. 1(3). 2005; Вестник ЮНЦ РАН; Гуманитарная мысль Юга России. Региональный научный журнал и др.
7. Ковальский, Н.А. О соотношении глобализации и регионализма / Н.А. Ковальский // Глобализация и регионализм. Черноморский регион. Балканы. — М. : Интермедиалект. 2001.
8. Личность и бытие субъективный подход. Личность как субъект бытия: теоретико методологические основания анализа. — Краснодар : Изд-во КубГУ, 2005.
9. Марков, М. Основы теории дискурса / М. Марков. — М. : Гнозис. 2003.
10. Ожиганов, Э.Н. Стратегический анализ политики: теоретические основания и методы / Э.Н. Ожиганов. — М. : Аспект-Пресс, 2006.
11. Путин, В.В. Выступление на расширенном заседании Правительства с участием глав субъектов РФ 13.09.2004 г. / В.В. Путин // Демократия против террора. — М., 2004.
12. Рикер, П. Конфликт интерпретаций. Очерки о герменевтике / П. Рикер. — М. : Канон-Пресс-Ц; Кучково Поле. 2002.
13. Ритцер, Д. Современные социологические теории / Д. Ритцер. — М.; СПб; Ростов н/Д, 2002.
14. Рябинина, З.И. Личность, как субъект бытия и события: психологический аспект анализа / З.И. Рябинина. — Краснодар : Изд-во КубГУ, 2005.
15. Теория и жизненный мир человека. — М. : Ин-т философии РАН, 1995.
16. Тернер, Д. Структура социологической теории / Д. Тернер. — М., 1985.
17. Тишков, В.А. О российском народе / В.А. Тишков. — М., 2005.
18. Фуко, М. Археология знания. / М. Фуко. Пер. с фр. — Киев : Ника-Центр, 1996.
19. Чумиков, А.Н. Управление конфликтами / А.Н. Чумиков. — М. : Интерлигал, 1995.

## СЕМАНТИЧЕСКИЕ ТИПЫ ФРАГМЕНТОВ МОДУЛЬНОГО ТЕКСТА (НА ПРИМЕРЕ РЕКЛАМНЫХ ОБЪЯВЛЕНИЙ В ПЕЧАТНЫХ СМИ)

В последние десятилетия неотъемлемой и особо активной частью газетного дискурса стала товарная или имиджевая модульная реклама, которая не только существенно потеснила на газетных полосах собственно журналистские материалы, но и стала оказывать на них влияние в количественном и качественном отношении. Это явление сразу отметили исследователи: «Информативность современных заголовков частично ослаблена, поскольку на первый план выдвигается рекламная функция. Рекламность современных заглавий создается с помощью стилистических приемов и риторических фигур... в современном заголовочном комплексе функции распределяются следующим образом: за заглавием закрепились рекламная функция, а информативная (семантика факта) за рубрикой или подзаголовком»<sup>1</sup>. Активизируется рекламная функция газетного заголовка. В этом случае даже соотношение на полосе места заголовочного комплекса и основного текста меняется не в пользу последнего. Существенно расширяются функции заголовочного комплекса, который по своей смысловой структуре имеет определенное сходство с речевой структурой рекламного модульного текста как дробностью своей смысловой структуры, так и усилением значимости каждого отдельного элемента<sup>2</sup>.

Сближение речевых структур современного журналистского и рекламного дискурса пока еще не описано и не доказано, хотя уже интуитивно ощущается самими журналистами-практиками: «Реклама в России — новая форма идеологии... новый плакат. Реклама подменила журналистику»<sup>3</sup>.

В методических и научных трудах по теории СМИ и пиарологии исследователи проводят тщательное разделение PR-текста, текста журналистского и рекламного<sup>4</sup>, хотя в современной практике функции журналистского и рекламного текстов, а следовательно, и средства для их реализации неред-

ко совпадают. «Совпадение жанровых элементов рекламного и журналистского текста возможно только при совпадении их информационной, экспрессивной и побудительной функций»<sup>5</sup>.

Известно, что информационная, экспрессивная и побудительная функция выражается в тексте в смысловых фрагментах с фактологической, модальной или оценочной семантикой. Речевые формы, воплощающие речевые действия с указанными интенциями, в журналистском и PR-тексте в принципе уже описаны, в то время как четкой семантической типологии речевых структур рекламных модульных текстов пока не существует.

Цель данной статьи — вскрыть специфику смысловой структуры текстов с нелинейной (плоскостной, модульной) организацией речевого материала на примере рекламных модульных объявлений, размещенных на газетных полосах. Необходимо выяснить типологию фрагментов модульного текста по семантической природе, выявить организацию речевых отрезков в модуле, сравнить ее с речевой структурой газетного текста. Если вскрыть смысловую структуру рекламного модульного текста и соотнести ее с речевой структурой журналистского текста, то можно выявить ряд закономерностей, отражающих современную речевую ситуацию в СМИ, а следовательно, и в обществе в целом.

Внимание будет сосредоточено на рекламных модульных текстах, размещенных на страницах СМИ. Причем рассматриваться будут как рекламные модули на страницах специализированных рекламных газет «Экстра-Балт», «Центр-плюс», «Из рук в руки», «Реклама-шанс», так и газет, не специализирующихся на рекламе: в них рекламные модули размещаются на одной полосе вперемежку с журналистскими и PR-текстами («Аргументы и факты»). Для анализа будут привлечены и рекламные модули из глянцевого журналов «Лиза», «Космополитен», «Гламур», «Арбат-Престиж».

\* \* \*

Функцию фрагментов, формирующих смысловую структуру модульного текста, выполняют слова, словосочетания, предложения самых различных синтаксических моделей, зачастую неполные. Однако вне

<sup>1</sup> Петрарт, Т.Р. Заголовочный комплекс современной региональной газеты / Т.Р. Петрарт // СМИ в современном мире. — СПб., 2004. — С. 136.

<sup>2</sup> Прохорова, К.В. Заголовочный комплекс в газете: современные тенденции / К.В. Прохорова // СМИ в современном мире. — СПб., 2004. — С. 138.

<sup>3</sup> Новиков, А. Превращение слова в текст / А. Новиков // Журналист. — 1999. — № 3 — С. 30—40.

<sup>4</sup> Кривоносов, А.Д. PR-текст в системе публичных коммуникаций / А.Д. Кривоносов. — СПб., 2001. — С. 50—55.

<sup>5</sup> Абовян, А.В. Рекламные издания: исторический и типологический аспекты. Автореф. дис. ... канд. филол. наук. — Ростов-н/Д., 2004. — С. 22.

зависимости от синтаксической структуры все фрагменты модульного текста имеют статус высказывания и представляют собой свернутые пропозиции (эксплицирована только ее часть) со значениями факта, событийности, модальности, оценочности. «Речевой (актуальный) смысл высказывания — это не столько та информация, которая закодирована теми или иными языковыми средствами, но и вся та информация, которая может быть передана с его помощью и быть извлечена из него благодаря знанию коммуникантов о мире, друг о друге, о ситуации общения»<sup>6</sup>.

В одних модульных текстах присутствует только один тип семантики, и эти тексты обладают однородной смысловой структурой. Выявление смысловой доминанты здесь неактуально, необходимо лишь вычленив текстообразующие и факультативные смысловые фрагменты. В текстах с многомерной смысловой структурой определение смысловой доминанты играет ключевую роль, поскольку позволяет классифицировать рекламные модули по принципу преобладания в них информационного, образного, событийного, субъективно-модального или оценочного начала.

Для того чтобы выявить смысловую доминанту в структуре модульных текстов, необходимо развернуть свернутые пропозиции в составе модуля, эксплицировав все скрытые логические коннекторы, которые извлекаются получателем информации автоматически, на основе сценария типовой речевой ситуации, как в разговоре.

Рассмотрим рекламные модули в рубрике «Туризм» из газеты «Экстралт».

**Рекламные модули с однородной смысловой структурой**

Истлайн  
**АВИАБИЛЕТЫ**  
 571-85-14, 333-01-45

Каждый фрагмент данного текста представляет собой свернутую пропозицию:

1. Истлайн (Туристическая кампания «Истлайн»);
2. Авиабилеты (предлагает в качестве услуги продажу авиабилетов по всем маршрутам);
3. 571-85-14, 333-01-45 (заказ авиабилетов можно осуществить, если позвонить по этим телефонам).

Трансформация данного текста в линейную речевую цепочку с экспликацией скрытых фрагментов осуществляется следующим образом:

*«Фирма «Истлайн» оформляет авиабилеты по всем маршрутам. Справки по телефонам: 571-85-14, 333-01-45».*

<sup>6</sup> Кобозева, И.М. Лингвистическая семантика / И.М. Кобозева. — М., 2004. — С. 200.

В настоящем примере речевая структура репрезентируется лексемами с семантикой факта (актуализирована пропозиция **АВИАБИЛЕТЫ**) и представляют собой фактологический (информационный) дискурс.

Модусное, субъективно-модальное и оценочное, начало в данном примере никак себя не проявляет. В целом речевую структуру данного текста можно определить как состоящую из одной речевой формы — *информационного сообщения*, — часто встречающейся и в газетных текстах, которая «дает читателю широкий набор необходимых сведений в связи с информационными потребностями в конкретной коммуникативной ситуации»<sup>7</sup>: *28 сентября на Сахалине пройдет форум, на котором встретятся руководители крупнейших мировых нефтегазовых компаний* (АИФ. — № 39. — 2006. — С. 5).

Шрифтовая актуализация словосочетания *нефтегазовых компаний* с предметной семантикой выявляет информационное ядро текста.

Как видно из приведенных примеров, оба текста идентичны по семантике вне зависимости от своей протяженности и степени развернутости пропозиций. Текст представляет читателю возможность мысленно воспроизвести сценарий, отражающий речевую ситуацию, связанную с данным фрагментом картины мира. Лексические единицы, которые сами по себе имеют значение предметное, в модульном тексте воспринимаются как единицы с семантикой факта.

Отсутствие в тексте личностного начала говорит о том, что в нем нет авторского выражения отношения к описываемому факту, вся информация воспринимается с позиции получателя как объективная, отражающая истинное положение вещей.

По своей коммуникативной сущности рекламный модуль с однородной смысловой структурой с семантикой факта соответствует по структуре такому журналистскому информационному жанру, как заметка: «Заметка — это тип текста, нацеленный лишь на краткое информирование аудитории о наиболее заметных чертах какого-либо явления, но отнюдь не на проникновение в сущность. Главное: Что? Где? Когда?»<sup>8</sup>.

Подсчет рекламных модулей на полосе в издании, отведенном только под рекламу (газета «Экстралт»), показал, что тексты с преобладающей семантикой факта составляют 62 % от общего числа размещенных модулей (33 объявления из 53-х).

Существуют ли модульные тексты с однородной событийной, оценочной или субъективно-модальной речевой структурой? Примеров с одномерной структурой событийной или оценочной семантики в рекламных модулях нам не встретилось, и это

<sup>7</sup> Коньков, В.И. Речевая структура газетного текста. Автореф. дис. ... д-ра филол. наук. — СПб., 1996. — С. 21.

<sup>8</sup> Тертычный, А. Заметка — жанр заметный / А. Тертычный // Журналист. — 2002. — № 7. — С. 71—73.

вполне объяснимо, поскольку именно фактологическая семантика задает основу сообщения. Существуют модульные тексты, в которых семантика факта выражается невербально (фотография, рисунок, схема), а событийная семантика и оценочная семантика вербализованы. Но в настоящем исследовании мы делаем акцент на исследовании собственно речевых фрагментов текста, а невербальные компоненты описываются только по мере необходимости.

#### Рекламные тексты

##### с многомерной смысловой структурой

Ю.М. Лотман отмечал, что «многослойный и семантически неоднородный текст, способный вступить в сложные отношения как с окружающим культурным миром, так и с читательской аудиторией, перестает быть элементарным сообщением от адресанта к адресату... Текст обнаруживает свойства интеллектуального устройства: он не только передает вложенную в него информацию, но и трансформирует сообщения и порождает новые»<sup>9</sup>. Другие исследователи подтверждают это, говоря о том, что «обнаружение связей между хорошо известным и собственно... информацией ломает эффект «вялого чтения» и провоцирует подключиться к процессу создания смысла высказывания. Медиа текст приобретает качества интерактивной коммуникации и вступает в интеллектуальный диалог с читателем»<sup>10</sup>.

Как уже говорилось выше, 38 процентов рекламных модулей, размещенных на газетной полосе специализированного рекламного издания, представляют собой многомерные структуры, которые состоят из речевых фрагментов с различными типами семантики. Например:

АТЛАС
<p><b>ДРУГАЯ ТУРЦИЯ</b> <b>КУШАДАСЫ</b> <b>Популярный курорт</b> <b>на Эгейском море</b></p> <p>Песчаные пляжи, памятники античности — рядом чистое море, хвойный лес, горный воздух. <b>331-0450, 320-4333</b></p>

Если эксплицитировать смыслы, выраженные свернутыми пропозициями, то мы получим следующий текст: «Турагентство «Атлас» предлагает посетить ранее неизвестный российскому туристу популярный турецкий курорт Кушадасы, расположенный на Эгейском море. Здесь вас ждут песчаные пляжи, вы посетите хвойные леса, вдохнете горный воздух, искупаетесь в чистом море, а также съездите на экскурсии к расположенным рядом памятникам античности. Обращайтесь к нашим туроператорам по телефонам: 331-0450, 320-4333».

<sup>9</sup> Лотман, Ю.М. Избранные статьи. Т. 1 / Ю.М. Лотман. — Таллин, 1992. — С. 131.

<sup>10</sup> Сметанина, С.И. // СМИ в современном мире / С.И. Сметанина. — СПб., 2004. — С. 146.

В отличие от примеров, приведенных выше, в данном тексте явно актуализировано предметное описание. Цель предметного описания: «изображение фрагмента вещного мира, на фоне которого разворачиваются события в определенном месте»<sup>11</sup>. Описание представляет собой статическую картину мира, как на фотографии или картине.

В отличие от первого примера субъективно-модальное значение здесь актуализировано. Это проявляется в тенденциозной подборке фрагментов вещного мира: *песчаные пляжи, хвойный лес, горный воздух, памятники античности*, — которые в данном контексте в целом приобретают положительную оценку. Амплификация, наложение смыслов повышают текстовую напряженность.

Смысловой фрагмент ДРУГАЯ ТУРЦИЯ, в значении *неизвестная*, выстраивает имплицитную оппозицию: есть уже *известная* Турция, где каменистые пляжи, грязное море, загазованный воздух, но это *известное* предлагают *другие* туристические агентства.

В отличие от предыдущих примеров в этом модуле наблюдается явное доминирование субъективно-оценочного аспекта высказывания над семантикой факта. Несмотря на то что в настоящем тексте представлены только отвлеченные определения, они в совокупности своей повышают степень экспрессивности текста, т. к. становятся средствами выражения положительной оценки. В рекламных текстах даже «косвенная номинация товара... может иметь оценочный или этикетный характер. С ее помощью товар представляют как часть мира адресата, а также формируют эмоциональную заинтересованность в товаре»<sup>12</sup>.

Речевые действия, формирующие смысловую структуру модульного рекламного текста, могут иметь императивный характер:

<p>713-4050, 572-6630, 310-2294 Сенная пл., 3, оф. 2 <b>сравните наши цены</b> <b>ГОРЯЩИЕ</b> <b>Все страны мира!</b> <b>Все виды туризма!</b> Кредит. ОЗП, ВИЗЫ Лиговский, 29 <b>«Аллегро-Тревел»</b></p>
--

Данный текст содержит в своей смысловой структуре предписывающую доминанту, директиву, которая «преследует цель дать указания, которые должны быть восприняты читателем как руководство в той или иной сфере деятельности»<sup>13</sup>.

<sup>11</sup> Коньков, В.И. Речевая структура газетного текста. Автореф. дис. ... д-ра филол. наук. — СПб., 1996. — С. 15.

<sup>12</sup> Лысакова, И.П. Языковые особенности гендерно ориентированной рекламы / И.П. Лысакова, С.А. Корочкова / / СМИ в современном мире. — СПб., 2005. — С. 88.

<sup>13</sup> Коньков, В.И. Цит. соч. С. 36.

Модальность директивы проявляется в общем тоне, актуализированном в высказывании с императивом (*сравните наши цены*), а также в характере импликации (*у нас дешевле*), в двойном повторе местоимения *все*, двойном восклицании. Диктумная составляющая в тексте явно находится на смысловой периферии, носит дополнительный характер, поскольку текстовые фрагменты *кредит, ОЗП, визы* не представляют особого интереса для получателя: другие модули содержат эту же информацию: *загранпаспорта (ОЗП), визы*. Поэтому модусный компонент здесь выходит на первый план, совмещает в себе контактоустанавливающую, директивную, а также субъективно-оценочную функцию.

Императивный характер смысловой структуры может проявляться в директиве, которая подана в форме инструкции:

**Не покупайте путевки не узнав наших цен:**

1. Наберите с факса (812) 33-55-928 и нажмите «старт»
2. На сайте well.spb.ru — бронирование on-line, скидка 2 %

**Мы знаем, где и как отдыхают!**

Внизу модуля помещено высказывание, где семантика субъективно-модального типа получает статус семантики **оценки-заключения**. Оба высказывания образуют так называемую модальную рамку модуля, выполняют функцию нагнетания нужных смыслов, создают в тексте напряженность.

Заметим, что инструкция и оценка-заключение — весьма распространенная форма подачи материала, например, в гляцевых изданиях в текстах, имеющих развернутую линейную структуру: *«Для создания индивидуального взгляда нужно в первую очередь обратить внимание на цвет своих глаз. Если они голубые, используйте тени в теплой коричневой гамме. Если карие, то используйте тени в холодных голубых тонах. Не забудьте! Матовые тени терракотового-рыжего тона подойдут только тем девушкам, у кого большие выразительные глаза. Губы тоже не следует выделять. Просто подчеркните их прозрачным блеском... А что? Стоит попробовать!»* («Арбат-Престиж» № 10. — 2006. — С. 60)

Тексты с актуализированными модусными значениями, имеющими смысл директивы, являются весьма распространенными речевыми формами рекламных модулей. Вот примеры актуализированных речевых фрагментов, взятых с одной полосы газеты «ЭкстраБалт», отведенной модульным рекламным объявлениям под рубрикой «Туризм»: *Курс на отдых! Бронируйте коттеджи на Новый год! Прорвись на концерт Мадонны! Плати раньше, но меньше!*

Директивная модальность отчетливо проступает в дискурсе гляцевых журналов, поэтому с высокой долей уверенности можно сказать, что мате-

риалы, размещенные на журнальных разворотах, не являются журналистскими по своей сути, а носят сугубо рекламный характер. Например: *«Что же делать тем, кто не мыслит своей жизни без неукошительного следования тенденциям ведущих мировых стилистов? Очевидно, составлять свой косметический «гардероб» так, чтобы и глупо не выглядеть, и от моды не отставать»* (Лиза. — 18/2006. — С. 14); *«Ура! Мы выбираемся на природу. Нужно подумать, что взять с собой в короткий вояж. Без чего ты не сможешь обойтись?»* (Лиза 18/2006. — С. 18).

Директива априори заложена в самой идее рекламного сообщения (*выбери, купи, приди, заполни, получи, попробуй* и т. п.), поэтому зачастую этот тип семантики слишком отчетливо проявляется в рекламных текстах, что снижает степень их эффективности в силу того, что директива отражает речевую интенцию лобовой атаки и является излишне прямолинейной. Поэтому директивная семантика может в рекламных текстах принимать облик доверительного диалога с читателем (клиентом, покупателем, потребителем). Вот типичный пример имитации диалогового зачина: *«А у вас все стерильно?», «Бородавки? Патилломы?», «Надоел шум?», «Эстетично?», «Нравится? Бери!»*. *«Без чего ты не сможешь обойтись?», «Хочешь, чтобы твои зубы всегда радовали тебя сияющей красотой? Не прячь улыбку!»*

Обратим внимание на следующий пример:

**КОМУ В БОЛГАРИЮ?**

**АКТИС**  
**449-83-93**  
*15 лет успеха*  
**716-22-21**

Иллюзия завязывания диалога с читателем, представленного в форме вопроса, стилизованного под рыночный зазыв покупателя, в данном примере удачно совмещает в себе информационную, и контактоустанавливающую функцию, нивелируя прямую директивную модальность, которая подразумевается, но не эксплицируется. Речевой фрагмент *Актис — 15 лет успеха* содержит в себе элемент событийной семантики, поскольку помимо констатации факта в нем активизировано субъективно-модальное значение (*успех*).

Помимо различных скрытых или явных проявлений директивной семантики в модульной рекламе встречаются и другого типа речевые фрагменты. Это так называемая **сентенция** — «суждение поучительного характера с обобщенным значением»<sup>14</sup>,

<sup>14</sup> Коньков, В.И. Цит. соч. С. 36.



Магазин здоровья  
«Псориаз» —  
*Не подмажешь,  
Не полегчает*  
Тел. (095) 755-89-39

**СТОМАТОЛОГИЧЕСКАЯ КЛИНИКА**

*Зубы не волосы,  
Не отрастут*  
Компьютерный контроль лечения  
М. «Пионерская»  
Аллея Поликарпова, д. 6, к. 2  
Тел. 394-90-69, 394-94-25  
Работаем без выходных

**AQUA  
MARIS**  
Препарат на основе воды  
Адриатического моря

спрей дозированный 30 мл  
**Наилучший способ профилактики  
И лечения аллергического ринита!**

- Аква Марис эффективно смывает аллергены со слизистой носа
- Ионы Mg, Zn и Se поддерживают физиологическое состояние слизистой носа
- Аква Марис устраняет неблагоприятное воздействие традиционных препаратов на слизистую носа и сокращает сроки лечения

«Ядран» Хорватия, Российское представительство  
Тел.: (495) 970-1883  
[www.jadran@jgi.ru](http://www.jadran@jgi.ru)

Речевой массив, представленный в данных текстах лексикой с предметным значением, формирует в сознании читателя семантику факта, однако речевые фрагменты, актуализированные жирным курсивом с выключкой по центру, представляет собой семантику событийного типа. Речевое действие, выраженное в конструкции *зубы не волосы, не отрастут; не подмажешь не полегчает*, можно определить как сентенцию.

Сентенции в данных примерах представляют собой «миниатюрные моралите — распространенные тактики намека, при которой описание отвлеченного типа проецируется на конкретный факт»<sup>15</sup>.

Последнее время все большее распространение получает медицинская модульная реклама, которая публикуется как в специализированных рекламных изданиях, так и на полосах ежедневных газет под рубрикой «Полезное» или «Здоровье», в еженедельниках типа «Панорама ТВ», в глянцевых ежемесячных журналах. Тексты подобного типа вбирают в себя речевой опыт, накопленный в том числе в сфере научной деятельности. Обратим внимание на следующий пример:

Данный текст по своей семантической природе неоднороден: мы видим здесь знакомые нам фрагменты с эксплицитно выраженной оценочной семантикой: *Наилучший способ профилактики / И лечения аллергического ринита!*; фрагменты с семантикой событийного типа: *Препарат на основе воды Адриатического моря*. Что касается материала, представленного в системе рубрик, то он в своей совокупности, на наш взгляд, восходит к той речевой форме, которая в научном стиле называется определением и воплощает в себе абстрактную семантику.

Этот тип семантики, широко представленный в научной сфере «крайне редко встречается в газете, и сам факт его появления является важным свидетельством семантической многомерности газетного текста»<sup>15</sup>. При этом рекламный модульный текст, как мы можем отметить на основе приведенного примера, гораздо легче вбирает в себя многомерность, чем традиционные типы газетного текста.

Взаимодействие рекламных модулей с научной речью свидетельствует о принципиальной возможности появления в рекламном модуле фрагмента, сформированного на основе такого речевого действия, как рассуждение. Однако рассуждение в рекламном модуле лишено своего привычного вида, поскольку многие логические отношения выражены имплицитно.

При разворачивании свернутых пропозиций модуля в линейный текст мы не избежим экспликаций логических коннекторов отношений обусловленности, свойственных научному дискурсу: *«Если вы страдаете аллергическим ринитом, то назальный дозированный спрей AQUA MARIS — препарат на основе воды Адриатического моря — это наилучший способ профилактики и лечения аллергического ринита, поскольку эффективно смывает аллергены со слизистой носа, ионы магния, цинка и селе-*

<sup>15</sup> Бебчук, Е.М. Коммуникативная личность на ТВ / Е.М. Бебчук // Средства массовой информации в современном мире. — СПб., 2004. — С. 107.

*на поддерживают физиологическое состояние слизистой носа, устраняет неблагоприятное воздействие традиционных препаратов на слизистую носа, а следовательно, и сокращает сроки лечения».*

Известно, что научный дискурс априори тяготеет к объективности, следовательно, речевая стратегия, основанная на речевых стратегиях научной сферы, тоже воспринимается как доказанная, аргументированная, объективная истина в последней инстанции. Подобные речевые формы обладают высокой иллюкутивной силой. Они аксиоматичны.

Как показывают проанализированные примеры, импликация большого количества смыслов не влияет на отчетливость квалификации его семантического статуса.

Подводя итоги, мы можем сделать вывод о том, что в общем и целом выделяются две большие группы модульных текстов, в которых доминирует либо

семантика факта, либо событийная семантика, которая хорошо сочетается с ярко выраженной субъективно-модальной и оценочной семантикой.

Полагаем, что речевые структуры газетного и рекламного текста имеют определенное сходство, поскольку сходны некоторые речевые интенции этих типов текста: проинформировать, сообщить, прокомментировать, дать оценку. И в том и другом типе текста соответствующие речевые действия предназначены для того, чтобы определенным образом влиять на адресата. Естественно, что соотношение фрагментов с различным типом семантики в газетном и рекламном тексте различны, что объясняется более узким назначением текстов рекламных сообщений, так, например, в них практически отсутствует аналитическое начало при доминировании фрагментов с семантикой факта, события и оценки.

## СТРУКТУРНО-СЕМАНТИЧЕСКИЕ СВОЙСТВА ФРАЗЕОЛОГИЗМОВ СО ЗНАЧЕНИЕМ ИНТЕЛЛЕКТУАЛЬНОЙ ДЕЯТЕЛЬНОСТИ (на материале словарей)

Фразеологический состав русского языка чрезвычайно разнообразен по структуре, сложен и разнообразен по значению своих единиц. Известно, что форма и значение языковой единицы неразрывно связаны: нет бессодержательной формы, нет «голово» бесформенного значения [1]. Можно сказать, что форма — это внешне выраженное значение. Форма фразеологизма — это всегда синтаксическая конструкция, синтаксическая модель. Под структурной фразеологической моделью мы понимаем «тип синтаксических конструкций, по которому образуется ряд устойчивых сочетаний» [1].

Проявлением формальной организованности фразеологических единиц является их отнесенность к морфологически изменяемым (единицы со значением предмета, процесса и, частично, признака типа *горазд на выдумки*) или к морфологически неизменяемым (единицы со значением признака типа *с царем в голове*, качества, обстоятельства действия, количества, грамматические и модальные единицы).

Выделяются следующие структурные модели фразеологических единиц: *сочетания слов*, представляющие собой объединение знаменательного слова со служебным, *словосочетания* у морфологически изменяемых единиц и *аналоги словосочетаний* у морфологически неизменяемых единиц, *простые предложения* и *элементы сложных предложений* [2].

Для анализа фразеологических единиц со значением интеллектуальной, умственной деятельности с целью выявления структурных моделей и семантических особенностей была использована оригинальная картотека из 194 фразеологических единиц, которые условно можно разделить на 2 группы: фразеологические единицы, обозначающие интеллектуальную деятельность (135), и фразеологические единицы со значением оценки человека с точки зрения его умственных способностей (59) (картотека составлена по материалам фразеологических словарей современного русского языка).

Анализ фразеологизмов выявил следующие структурные модели фразеологических единиц, обозначающих интеллектуальную деятельность.

### I. Основные модели двухкомпонентных фразеологизмов (31)

#### Модели словосочетаний

##### 1. Модели с бывшей связью управлением:

- глагол + существительное в форме винительного падежа без предлога: отгонять мысли, вперять ум;

- глагол + существительное в форме родительного падежа без предлога: набираться разума, набираться ума;
  - глагол + существительное в форме дательного падежа без предлога: диву даваться;
  - глагол + существительное в форме творительного падежа без предлога: пораскинуть мозгами (мозгой);
  - глагол + местоимение *себя* в форме дательного падежа: представить / представлять себе.
2. Модели с бывшей связью примыканием:
- глагол + наречие: видеть насквозь.

#### Модели предложений

- предикат (глагол) + субъект (существительное в именительном падеже): пролетела мысль, вертятся мысли.

### II. Основные модели трехкомпонентных фразеологизмов (72)

#### Модели словосочетаний

##### 1. Модели фразеологизмов с бывшей связью управлением:

- глагол + предлог + существительное в форме родительного падежа: выкинуть из головы, вылетать из головы;
- глагол + предлог + существительное в форме дательного падежа: разбирать по косточкам, раскладывать по полочкам;
- глагол + предлог + существительное в форме винительного падежа: брать / взять в голову, всходить / взойти в голову, мотать / намотать на ус;
- глагол + предлог + существительное в форме предложного падежа: вертится в голове, схватывать на лету, теряться в догадках;
- глагол + согласуемый компонент + существительное в форме винительного падежа: разругать гордиев узел;
- глагол + согласуемый компонент + существительное в форме творительного падежа: дотти своей головой, дотти своим умом;
- глагол + местоимение *себя* в форме дательного падежа + существительное в форме винительного падежа: забивать себе голову, знать себе цену;
- отрицательная частица *не* + глагол + существительное в форме дательного падежа: не верить / не поверить глазам, не верить / не поверить ушам.

**III. Основные модели четырехкомпонентных фразеологизмов (32)**

Модели словосочетаний

- глагол + существительное в форме винительного падежа + предлог + существительное в форме винительного падежа: брать / взять быка за рога;
- глагол + существительное в форме винительного падежа + предлог + существительное в форме предложного падежа: иметь голову на плечах;
- глагол + предлог + согласуемый компонент + существительное в форме винительного падежа: ломиться в открытую дверь;
- глагол + предлог + числительное + существительное в форме винительного падежа: бить в одну точку;
- глагол + предлог + числительное + существительное в форме винительного падежа: валить / свалить в одну кучу;
- глагол + предлог + числительное + существительное в форме предложного падежа: заблудиться в трех соснах;
- глагол + предлог + существительное в форме винительного падежа + существительное в форме винительного падежа: завязать на память узелок;
- глагол + предлог + местоимение *себя* в форме родительного падежа + существительное в форме винительного падежа: отгонять от себя мысли;
- глагол + местоимение *себя* в форме дательного падежа + предлог + существительное в форме винительного падежа: брать / взять себе в ум, вбивать / вбить себе в голову;
- глагол + местоимение *себя* в форме дательного падежа + предлог + существительное в форме предложного падежа: зарубить себе на носу;
- глагол + предлог + местоимение *себя* в форме винительного падежа + существительное в форме винительного падежа: обращать на себя внимание;
- частица *не* + глагол + предлог + существительное в форме родительного падежа: не выкладывать из ума, не идет из головы;
- частица *не* + глагол + предлог + существительное в форме винительного падежа: не брать в голову, не идет в ум;
- частица *не* + глагол + предлог + существительное в форме предложного падежа: не укладывается в голове;
- частица *не* + глагол + местоимение *себя* в форме дательного падежа + существительное в форме родительного падежа: не отдавать себе отчета;
- частица *не* + глагол + местоимение *себя* в форме дательного падежа + существительное

ное в форме винительного падежа: не знать себе цену;

- частица *не* + глагол + согласуемый элемент + существительное в форме дательного падежа: не верить / не поверить своим глазам.

Модели предложений

- субъект (существительное в форме именительного падежа) + обстоятельство (существительное в форме винительного падежа с предлогом) + предикат (глагол): ум за разум заходит, глаза на лоб лезут.

Фразеологизмы со значением оценки человека с точки зрения его умственных способностей образованы по следующим структурным моделям.

**Морфологически изменяемые фразеологические единицы**

**I. Основные модели двухкомпонентных фразеологизмов (34)**

Модели словосочетаний

- существительное в форме винительного падежа + глагол: собаку съел;
- прилагательное + существительное в форме именительного падежа / существительное в форме именительного падежа + прилагательное: дубовая башка, дырявая память, голова еловая.

**II. Основные модели трехкомпонентных фразеологизмов (1)**

Модели словосочетаний

- прилагательное + предлог + существительное в форме винительного падежа: горазд на выдумки.

**III. Основные модели четырехкомпонентных фразеологизмов (3)**

Модели словосочетаний

- согласуемый элемент + существительное в форме именительного падежа + предлог + существительное в форме предложного падежа: своя голова на плечах;

**Морфологически неизменяемые фразеологические единицы**

**I. Основные модели двухкомпонентных фразеологизмов (7)**

Модели аналогов сочетаний слов

- предлог + существительное в форме родительного падежа: без головы;
- предлог + существительное в форме творительного падежа: с головой.

Модели аналогов словосочетаний

- существительное в форме родительного падежа + существительное в форме именительного падежа: ума палата;

- *существительное в форме именительного падежа + существительное в форме творительного падежа*: дурак дураком, пень пнем;

Модели аналогов простого двусоставного предложения

- *субъект (существительное) + предикат (глагол)*: голова варит, коробка варит.

**II. Основные модели трехкомпонентных фразеологизмов (10)**

Модели аналогов словосочетаний

- *существительное в форме именительного падежа + предлог + существительное в форме предложного падежа*: голова на месте, каша в голове;
- *частица не + глагол + существительное в форме творительного падежа*: не блещет умом, не блещет талантом.

Модели аналогов простого двусоставного предложения

- *субъект (существительное) + объект (существительное в форме творительного падежа) + предикат (причастие)*: голова мякиной набита, голова соломой набита;
- *субъект (существительное) + частица не + предикат (глагол)*: голова не варит, коробка не варит.

**III. Основные модели четырехкомпонентных фразеологизмов (3)**

Модели аналогов словосочетаний

- *предлог + существительное в форме творительного падежа + предлог + существительное в форме предложного падежа*: с царем в голове;
- *числительное + существительное в форме родительного падежа + предлог + существительное в форме предложного падежа*: семи пядей во лбу;
- *предлог + существительное в форме родительного падежа + предлог + существительное в форме предложного падежа*: без царя в голове;
- *предлог + существительное в форме предложного падежа + частица не + глагол*: на мякине не проведешь

Модели аналогов придаточной части сложного предложения:

- *союз как + структура неполного двусоставного предложения (субъект (существительное в форме именительного падежа) + предлог + объект (существительное в форме винительного падежа))*: как баран на воду.

**IV. Основные модели пятикомпонентных фразеологизмов (2)**

Модели аналогов придаточной части сложного предложения

- *союз как + структура неполного двусоставного предложения (субъект (существительное в форме именительного падежа) + предлог + согласуемый элемент + объект (существительное в форме винительного падежа))*: как баран на новые ворота.

Модели аналогов неопределенно-личного предложения

- *объект (существительное в форме родительного падежа) + предлог + обстоятельство (существительное в форме родительного падежа) + частица не + предикат (глагол)*: звезд с неба не хватает.

Форма, структура фразеологической единицы, как было замечено выше, тесно связана с ее содержанием, с семантической структурой единицы.

Исследование показало, что большая часть фразеологизмов со значением интеллектуальной деятельности (75 %) являются процессуальными фразеологизмами субкатегории деятельности.

На формирование семантической структуры процессуального фразеологизма влияют тип и характер субъектов и объектов, с которыми вступает в связь действие. По наличию/ отсутствию субъекта они делятся на субъектные и бессубъектные, а по наличию/ отсутствию прямого объекта на объектные (переходные) и безобъектные. По характеру субъекта их можно разделить на субъектно-личные и субъектно-предметные. С учетом возможности связи с субъектом-лицом и субъектом-предметом выделены двусубъектные процессуальные фразеологизмы. В результате анализа субъектно-объектных потенций фразеологизма выделено 8 моделей семантической структуры [3].

Учитывая разные типы процессуальных общеграмматических значений, можно выделить 3 субкатегории процессуальных фразеологизмов: деятельности, состояния, отношения.

Субкатегория деятельности объединяет процессуальные фразеологизмы, обозначающие разнообразную деятельность субъекта-человека, в нашем случае мыслительную, умственную деятельность.

25 % от всех анализируемых фразеологизмов составляют фразеологизмы субкатегории состояния. Эти фразеологизмы семантически разнообразны, но обладают одним общим признаком — пассивностью субъекта процесса.

Анализ фразеологизмов со значением умственной деятельности с точки зрения отсутствия / наличия субъекта показал, что субъектные фразеологизмы, т.е. фразеологизмы, соотносящиеся с грамматическим лицом, обозначающие деятельность, состояния, от-

ношения субъекта, составляют 96 % (130 из 135) (*впечатлять ум, дойти своим умом, брать / взять в соображение, вбивать / вбить себе в голову*) от всего количества анализируемых фразеологизмов.

91 % (123) от всего числа фразеологизмов составляют односубъектные фразеологизмы, т. е. фразеологизмы соотносящиеся либо только с субъектом-лицом, либо только с субъектом-предметом. Субъектно-личные, т. е. соотносящиеся только с одним типом субъекта — субъектом-лицом, составляют 72 % (97) (*брать / взять быка за рога, держать в уме, ломать голову*).

Односубъектные личные фразеологизмы делятся на 2 группы по признаку отсутствия / наличия прямого объекта. Безобъектные фразеологизмы, обозначающие деятельность, не направленную на прямой объект, не создающие прямой объект, составляют 55 % от всех фразеологизмов (*дойти своей головой, иметь голову на плечах*). Субъектно-личные объектные фразеологизмы, имеющие прямую направленность на объект, составляют 26 % (35) (*брать / взять в голову (что?), держать в уме (что?)*).

Двусубъектными, т. е. соотносящимися и с субъектом-лицом, и с субъектом-предметом (*производить впечатление, обращать на себя внимание*) являются 5 % (7) фразеологизмов. По наличию / отсутствию прямого объекта они являются безобъектными.

Бессубъектные, т. е. не соотносящиеся с субъектом, фразеологизмы составляют всего 3 % (4) от всего количества анализируемых фразеологизмов. Бессубъектными безобъектными из них являются 2 % (3) (*взбрело в голову, взбрело в ум*), объектными только 1 % (1) (*из ума вышибло (что?)*).

Анализ фразеологизмов со значением оценки человека с точки зрения его умственных способностей показал, что 50 % (30) от всех фразеологизмов этой группы составляют предметные фразеологизмы субкатегории лица. По семантике их можно разделить на 2 группы: фразеологизмы с положительной коннотацией (*ясная голова, светлая голова*). Их очень мало. Гораздо больше фразеологизмов с отрицательной коннотацией (*посконная голова, куриная голова, куриные мозги*).

Около 30 % составляют призначные фразеологизмы субкатегории свойства лица. Как и предметные, они делятся на 2 группы: с положительной коннотацией (10 %) (*своя голова на плечах, с головой*) и с отрицательной коннотацией (20 %) (*дурак дураком, каша в голове*).

16 % составляют процессуальные фразеологизмы субкатегории состояния (12 %) и субкатегории деятельности (4 %). Они являются односубъектными, 4 % — субъектно-личные, остальные субъектно-предметные. При этом все являются безобъектными.

И 4 % от числа всех фразеологизмов этой группы являются качественно-обстоятельными со значением уподобления (*как баран на воду*).

### Литература

1. Структурно-грамматические свойства русских фразеологизмов: Коллективная монография. — Челябинск : Изд-во ЧГПУ, 2002. — 263 с.
2. Чепасова, А.М. Исследование формы фразеологизмов челябинскими фразеологами / А.М. Чепасова // Фразеологизм: семантика и форма: сборник статей, посвященных юбилею профессора кафедры русского языка Курганского государственного университета В.А. Лебединской. — Курган : Изд-во Курганского гос. ун-та, 2001. — С. 132—142.
3. Лебединская, В.А. Принципы анализа семантики процессуальных фразеологизмов / В.А. Лебединская // Фразеологизм: семантика и форма: сборник статей, посвященных юбилею профессора кафедры русского языка Курганского государственного университета В.А. Лебединской. — Курган : Изд-во Курганского гос. ун-та, 2001. — С. 52—57.
4. Бирих, А.К. Словарь русской фразеологии. Историко-этимологический словарь / А.К. Бирих, В.М. Мокиенко, Л.И. Степанова. — СПб. : Фолио-Пресс, 2001. — 704 с.
5. Жуков В.П. Школьный фразеологический словарь русского языка / В.П. Жуков. — М. : Просвещение, 1980. — 447 с.
6. Мелерович, А.М. Фразеологизмы в русской речи. Словарь / А.М. Мелерович, В.М. Мокиенко. — М. : Астрель, 2001. — 856 с.
7. Фелицына, В.П. Русский фразеологический словарь / В.П. Фелицына, В.М. Мокиенко. — М. : ЭКСМО-Пресс, 1999. — 400 с.
8. Фразеологический словарь русского литературного языка / сост. А.И. Федоров. — М. : АСТ, 2001. — 720 с.
9. Яранцев Р.И. Русская фразеология: Словарь-справочник / Р.И. Яранцев. — М. : Русский язык, 2001. — 845 с.

## ИСТОРИЧЕСКИЕ РЕАЛИИ И СУДЬБЫ КАЗАЧЕСТВА В ХУДОЖЕСТВЕННОМ ПРОСТРАНСТВЕ «ВЕЧЕРОВ НА ХУТОРЕ БЛИЗ ДИКАНЬКИ» Н. ГОГОЛЯ

Тема казачества была ведущей в творчестве Н.В. Гоголя. Он работал сразу в двух направлениях: создавал художественные произведения и книги научного характера. Современники писателя, в том числе его первый биограф Кулиш, видели в этом «козачеманию». Ранний исторический роман «Гетман», «История Малороссии», «Вечера», «Арабески», «Миргород», наконец, позднее произведение «Остриженный ус» — все эти творения посвящены казакам. Откуда такой интерес писателя к малороссийскому казачеству и особенно к Запорожью?

Уничтожение Запорожской Сечи произошло за тридцать четыре года до рождения Гоголя (1775). Не покоровшиеся этому решению Екатерины II казаки основали новую сечь на Днестре, просуществовавшую до 1828 г., то есть до юности будущего писателя. Легенды, предания о подвигах запорожцев были живы, он впитал их с молоком матери. Семья Гоголя верила, что сподвижник Богдана Хмельницкого наказной атаман Евстафий (Остап) Гоголь — прямой предок своих однофамильцев. Отсюда чувство сопричастности к истории казачества.

Помимо этого, само время способствовало обострению интереса к истории: в памяти еще были яркие примеры героической доблести русского солдата-мужика, победившего Наполеона (тогда славная молва о храбрых казаках прокатилась по всей Европе); недавнее декабристское восстание, следовавшая николаевская реакция, обострение социальных противоречий в обществе — все это побуждало разобрататься в причинах и следствиях, в исторических предпосылках вершащихся событий, вставал вопрос о роли народа в истории. Еще одна причина напряженного интереса к истории связана с утверждением в России эстетики романтизма, ценящего седую старину, великие героические события и яркие личности. 1830-е годы ознаменовались всплеском интереса к истории — как Руси, так и Малороссии, что отразилось в творчестве Рыльева, Пушкина, Лермонтова, Гоголя.

В начале XIX в. складывается особый тип художника-историка: «под воздействием «Истории государства российского» Н.М. Карамзина, романов В. Скотта, трудов европейских историков и философов, формируется историзм «новой» литературы и тип художника-ученого, обязательно историка, а научные изыскания начинают сопутствовать художественному творчеству (ср. путь Карамзина: от писателя к историку). «Исторические занятия Н.В. Гоголя, так же как А.С. Пушкина, М.Н. Загос-

кина, М.П. Погодина, Н.А. Полевого, А.Ф. Вельмана и других писателей, были направлены на постижение закономерностей национального развития в его связи со всемирным и подразумевали дальнейшее практическое применение этих знаний» [1, с. 37].

Учитывая особый интерес читающей публики к малороссийской истории и культуре, Гоголь задумал написать «Историю малороссийского казачества». Возможно, импульсом к этому замыслу послужила работа Бантыш-Каменского «История Малой России», вызвавшая несогласие по ряду вопросов: у Гоголя было другое видение истории и акцентировал он основное внимание на роли казачества, кровно связанного с судьбами Украины. В «Объявлении об издании Истории Малороссии» Гоголь заявляет, что «еще не было полной, удовлетворительной истории Малороссии и народа, действовавшего на продолжении почти четырех веков независимо от России», не было показано, «как образовался этот воинственный народ, казаки, означенный совершенною оригинальностью характера и подвигов», и его «место в истории мира» [2, т. 9, с. 76]. Например, в «Тарасе Бульбе» писатель подчеркивает: «Их (казаков) вечная борьба и беспокойная жизнь спасли Европу от сих неукротимых стремлений (турок), грозивших ее опрокинуть» [2, т. 2, с. 46].

Зарождение казачества художник относил не к XVI в., как было принято, а к XIII — началу XIV в.; XV в. он считал периодом окончательного становления этого исторического явления. Не оспаривая гипотезу Бантыш-Каменского о приходе части казаков на Днепр с Кавказа, Гоголь все же искал корни казачества на местной почве.

«Вечера на хуторе близ Диканьки» — произведение, явившее России ее нового гения, открывателя сочного малороссийского казачьего колорита. Здесь причудливо переплетаются фольклорно-сказочный, исторический, современный пласты культуры. На первый план выходит стихия мифопоэтическая с яркой национальной окрашенностью. Чудеса, легенды, предания, утопленницы и бесы странным образом смешаны с обыденной повседневностью, и изредка мелькают среди этого буйства фантазии и бытовой стихии вполне достоверные исторические реалии. Об эпохе казачьих войн XVII века речь идет в «Страшной мести», где обрисована суровая обстановка того времени. К периоду гетманщины отнесено действие повести «Пропавшая грамота», сюжетное развитие которой строится на том, что герой ее должен доставить грамоту гетмана в

Петербург царице. Гетманщина, как известно, существовала до 1764 года.

Важно отметить, что историческая тема не обособлена, не выделена в повествовании цикла, воспринимается в тесной сопряженности, в единстве с ирреальным планом. «Исторический элемент вступает в живое взаимодействие и с народными сказаниями, и с отражением быта, современности» [3, с. 122]. Исторические реалии сводятся к упоминаниям исторических лиц (Останица, гетман Конашевич — встречается в «Ночи перед Рождеством» и в «Страшной мести», Подкова, Кожух, Хмельницкий, Потемкин, Екатерины II, Фонвизин), а также исторических событий (национально-освободительная борьба казаков против шляхты, турков, путешествие императрицы в Крым, битва при Перекопе).

Будучи преподавателем истории, Гоголь в художественных произведениях не придерживался буквальной точности в изложении исторических фактов; ему важен был смысл, дух происходившего, а не его скрупулезное воспроизведение. Он по натуре не был ученым, даже его исторические изыскания ближе к художественным текстам, чем к научному повествованию. Историю он не столько изображает, сколько представляет, воображает. Так, 12 июля 1848 г. Гоголь писал С.Т. Аксакову: «Когда я разворачиваю историю нашу, мне в ней видится такая живая драма на каждой странице, так просторно открывается весь кругозор тогдашних действий и видятся все люди и на первом и на втором плане, и действующие и молчащие» [2, т. 14, с. 79]. «Историю надо писать ярче, рельефнее», — утверждал Гоголь.

Но в «Вечерах» предметом изображения была не история. К чему же тогда эти вполне достоверные, точные исторические штрихи, разбросанные посреди фантазийно-бытового повествования? Как они связаны с темой казачества?

Через все повести цикла проходит, хоть и без акцентирования, мотив царской власти. И главенствующее положение здесь принадлежит императрице Екатерине II, что можно объяснить ее решающей ролью в судьбе запорожцев. Так, Екатерина II упоминается в «Майской ночи»: «Давно еще, очень давно, когда блаженной памяти великая царица Екатерина ездила в Крым, был выбран он (голова) в провожатые» [2, т. 1, с. 62]. Такая поездка действительно имела место, и за этим событием уже встает «тень» Потемкина, ибо Крым был пожалован ему.

В «Пропавшей грамоте» вновь всплывает образ царицы, правда, без уточнения имени: «один раз задумалось вельможному гетьману послать зачем-то царице грамоту» [2, т. 1, с. 84]. На пути, как известно, встали бесовские силы, побежденные казаком: смекалка, находчивость, присутствие духа выручили и его, и царскую грамоту.

Рисует Гоголь образ Екатерины II и в повести «Ночь перед Рождеством». Здесь тоже исторические реалии причудливо вплетаются в сказочно-фан-

тастическое повествование, как бы растворяясь в нем, теряя собственную рельефность и значимость. Может даже возникнуть впечатление какой-то странной декоративности полуисторических, полупоэтических, и реальных, и как будто призрачных персонажей — Екатерины II и Потемкина: именно так они восприняты наивным сознанием Вакулы в ослепительно-сверкающем дворцовом интерьере. Но за этой чудесной миражностью встает истинный драматизм исторических перипетий. Известно, что Сечь разорил именно Потемкин по приказу Екатерины. В то же время князь Таврический был гетманом (и у Гоголя он появляется в гетманском мундире), ценил запорожцев за удаль, отвагу, воинскую доблесть. В повести Потемкин явно заинтересован судьбой запорожцев, наставляет, дает советы, а когда они переходят к главному — к просьбе о милости, может показаться, что он отрешен или даже не внимателен: «Потемкин молчал и небрежно чистил небольшою щеточкою свои бриллианты, которыми были унижены его руки» [2, т. 1, с. 133]. Но это ложное впечатление развеивается, если знать следующую историческую деталь: «Когда князь о чем-либо размышлял, то, чтобы не развлекаться и сосредоточить свои мысли на известном предмете, он брал в руки драгоценные камни и тер их один об другой, или обтачивал пилочкою серебро, или наконец раскладывал камни разными фигурами и любовался их игрою и блеском» [4, с. 185].

Итак, мы видим, что за внешним спокойствием кроется глубокая внутренняя работа и размышления. Казаки поднимают важнейшие вопросы о своей будущности и причине немилости: «Помилуй, мамо! Зачем губишь верный народ? Чем прогневили? Разве держали мы руку поганого татарина; разве соглашались в чем-либо с турчином; разве изменили тебе делом или помышлением? За что ж немилость? Прежде слышали мы, что приказываешь везде строить крепости от нас; после слышали, что хочешь поворотить в карабинеры; теперь слышим новые напасти. Чем виновато запорожское войско? Тем ли, что перевело твою армию через Перекоп и помогло твоим енералам порубать крымцев?» [2, т. 1, с. 133]. Упоминание Перекопа как недавнего исторического подвига, а также указание императрицей издания «Бригадира» Фонвизина дает основание предположить, что перед нами промежуток с 1769 (дата создания «Бригадира») по 1775 (год разорения Сечи).

Один небольшой эпизод, но как много он вмещает! О парадоксах гоголевской творческой манеры написано много. Вот еще несколько штрихов: мало того, что бесы соседствуют с историческими деятелями; вымысел, безудержная фантазия, как выясняется, уживается с точнейшими деталями и свидетельствами.

В повести «Ночь перед Рождеством» тема службы казачества на пользу Отчизне, неопценности его



свершений становится одной из важнейших при всей ее завуалированности сказочной стихией. Рождественский хронотоп поддерживает мотив ожидания чуда, вызывая в памяти традицию святочных рассказов. Чудо происходит, но обласкан Вакула, который нечаянно (с бесовской помощью) добывает царицыны черевички, перебивая запорожцев с их челобитной. Так и не удалось в рождественскую ночь отстоять легендарную Сечь, свободу и независимость лихого, героического казачества!

Для правдивого воссоздания исторического прошлого художник, по мнению Гоголя, должен узнать народный быт, стихии характера, все изгибы и оттенки чувств, волнений, страданий, веселий изображаемого народа, «выпытать дух минувшего века», суметь передать «общий характер всего целого и порознь каждого частного» [2, т. 8, с. 91].

Исторические реалии, включенные Гоголем в художественное пространство «Вечеров», образуют

подспудный, неявный, но чрезвычайно значимый исторический сюжет; они передают драматизм судеб малороссийского казачества с его славным героическим прошлым и обреченностью на измельчание в настоящем. Со всей очевидностью этот контраст явлен в следующем цикле Гоголя — «Миргороде».

#### Литература

1. Денисов, В. Изображение казачества в раннем творчестве Гоголя и его «Взгляд на составление «Малороссии» / В. Денисов // Гоголеведческие студии. Вып. 5, М. : НЕЖИН, 2000. — С. 203—208.

2. Гоголь, Н.В. Собр. соч. в 14 т. / Н.В. Гоголь. — М. : Худож. лит., 1937—1958.

3. Храпченко, М.Б. Николай Гоголь: Литературный путь, величие писателя / М.Б. Храпченко. — М. : Современник, 1984. — 653 с.

4. Шахмагонов, Н.Ф. Храни Господь Потемкина / Н.Ф. Шахмагонов. М. : Радуга, 1991.

## КОНЦЕПТЫ РАСТИТЕЛЬНОГО МИРА В «КОЛЫМСКИХ ТЕТРАДЯХ» В.Т. ШАЛАМОВА (МАТЕРИАЛЫ К ПОЭТИКЕ)

Тема природы занимает значительное место в творчестве В.Т. Шаламова в целом и в поэтическом сборнике «Колымские тетради» (1937—1956) в частности. «Сквозная тема поэтических размышлений Шаламова — это тема сложных связей человека и природы, понимаемой по-тютчевски мудро и многогранно» [1, с. 12]. Как поэт, Шаламов ощущал себя «инструментом, с помощью которого высказывается природа» [2, с. 296]. По его мысли, поэт — это «переводчик с языка природы на обычный человеческий язык» [2, с. 296]. Осуществить этот перевод может только человек, наделенный особым «чувством природы», которое Шаламов понимал так: «Пейзажной лирики нет, но есть чувство природы, без которого поэт-лирик существовать не может. Это чувство природы есть детская способность увлеченно беседовать с птицами и деревьями, понимать их речь, как понимал ее Маугли, и уметь переводить эту речь на язык человека. Это чувство природы есть способность сосредоточить свои душевные силы на грозах и бурях, на солнечном свете, на шуме дальней реки, на тревожных красках заката. Все, что происходит в природе, замечается и измеряется: ему дается название с помощью сравнения, образа. <...> Это чувство есть способность найти в природе человеческое, найти то, что объединяет человека с внешним миром» [3, с. 329]. Шаламов был одарен этим чувством в полной мере и сам сознавал это. «Я хорошо, мне кажется, чувствую природу <...>», — писал он в статье «О книжности и прочем» [4, с. 336]. А в стихотворении «Розовый ландыш» находим такие строки:

Я слышу, как растет трава,  
Слежу цветка рожденье.  
И, чувство превратив в слова,  
Сложу стихотворенье [5, с. 14].

«Чувство природы, свойственное поэту-лирику, есть всегда чувство *родной* природы» — читаем мы в статье Шаламова «Пейзажная лирика» [3, с. 331]. Волею судеб «родной» для поэта стала природа Колымского края. «Он разглядел многое в природе Дальнего Северо-Востока, чего вообще наша литература не касалась до него. Меня особенно привлекает то, как он изнутри чувствует душу растений» [6, с. 744].

Образы растительного мира, действительно, достаточно глубоко разработаны в творчестве Шаламова. Некоторые из них имеют концептуальное значение и входят в концептосферу поэта. В настоящей работе была поставлена задача выявления концептуально значимых образов растительного мира, представленных в «Колымских тетрадах». Были обнаружены и классифицированы лексические единицы, входящие в лексико-семантическую группу «Растительный мир». При определении количества употреблений данных единиц однокоренные слова объединялись в группы, названия которым давали либо наиболее частотные в каждой группе имена существительные, либо имена существительные, являющиеся производящими (с формальной и семантической точек зрения) для слов, использованных в тексте (табл. 1).

Таблица 1

Общие обозначения растений (родовые и видовые наименования)	Названия деревьев и кустов	Названия травянистых растений	Общие обозначения частей растений	Названия участков растительности
1	2	3	4	5
Зелень — 4, растение — 6, дерево — 29, куст — 25, травя — 29, цветок — 44	Багульник — 1, береза — 7, верба — 2, виноград — 3, груша — 1, дуб — 1, ель — 4, елка — 1, ива — 10, кедрач — 1, клен — 8, краснотал — 1, лимон — 1,	Анютины глазки — 2, астра — 2, бегония — 1, брусника — 3, василек — 3, водоросль — 1, волчцы — 1, георгин — 1, герань — 1, голубика — 1, земляника — 2, капуста — 1, кислица — 1,	Ветка — 19, гроздь (винограда, рябины) — 2, зерно — 2, игла (хвои) — 5, кисть (винограда) — 1, колос — 2, кора — 4, корень — 4, лапа (клена, кедрача, лиственницы) — 3,	Бор — 2, бурелом — 1, бурьян — 1, лес — 96, луг — 4, опушка — 1, пожня — 1, поле — 9, поляна — 1, роща — 4, сад — 24, тайга — 34, чаща — 5.

Окончание таблицы 1

1	2	3	4	5
	лиственница — 16, малина — 3, можжевельник — 1, ольха — 2, орех — 4, осина — 1, рябина — 2, сирень — 3, смородина — 2, сосна — 20, стланник — 3, тополь — 11, черемуха — 1, шиповник — 1, эвкалипт — 1, яблоня — 6, ясень — 2	клубника — 1, ландыш — 3, лилия — 2, лопух — 1, мак — 5, морковь — 1, мох — 6, мята — 1, незабудка — 1, овес — 2, осока — 1, петуния — 1, подснежник — 1, полынь — 2, разрыв-трава — 1, репей — 1, роза — 2, рожь — 2, ромашка — 2, тина — 1, тюльпан — 1, чертополох — 1, ягель — 2, ячмень — 1	лепесток — 10, лист — 40, пень — 3, плод — 2, початок — 2, почка — 2, пух (тополя) — 1, семя — 1, смола — 1, соллома — 4, ствол — 4, стебель — 1, сук — 4, фрукт — 1, хвоя — 9	

Основываясь на полученных данных, необходимо было выяснить, какие из слов являются ключевыми, так как известно, что «большое значение для формирования концептов имеют повторяющиеся в тексте слова, называемые по-разному: слова-лейтмотивы, лексические доминанты, но чаще — ключевые слова» [7, с. 109]. Поскольку высокая частота употребления — один из главных признаков клю-

чевых слов, необходимо было выявить наиболее частотные слова в группах. Для этого мы определили среднюю частоту употребления слов в каждой группе и сравнили с ней частоту употребления каждого слова. Наиболее частотными были признаны единицы, частота употребления которых выше средней величины. Результаты этого анализа представлены в табл. 2.

Таблица 2

Название группы	Средняя частота употребления слов данной группы	Наиболее частотные слова группы (ключевые слова)
Общие обозначения растений	≈ 23	куст — 25, дерево — 29, трава — 29, цветок — 44
Названия деревьев и кустов	≈ 4	яблоня — 6, береза — 7, клен — 8, ива — 10, тополь — 11, лиственница — 16, сосна — 20
Названия травянистых растений	≈ 2	Брусника — 3, василек — 3, ландыш — 3, мак — 5, мох — 6
Названия частей растений	≈ 5	Хвоя — 9, лепесток — 10, ветка — 19, лист — 40
Названия участков растительности	≈ 14	Сад — 24, тайга — 34, лес — 96

Использование слова в сильной позиции текста — в позиции заглавия — может либо подчеркивать «ключевой» статус слова, признанного таковым на основании высокой частоты его употребления, либо указывать на возможность присвоения данного статуса слову, не являющемуся частотным. Дополнительным аргументом в пользу того, что слово является концептуально значимым, может быть разработка словообраза в других художественных произведениях автора, наличие информации об обозначаемом данным словом предмете в мемуарном и эпистолярном наследии автора, в воспоминаниях современников о нем. В связи с этим в ходе решения поставленной в работе задачи необходимо было узнать, какие единицы лексико-семантической группы «Растительный мир» входят в заглавия стихотворений «Колымских тетрадей». Из слов, признанных ключевыми на основании высокой частоты их употребления, в названиях стихотворений используются следующие слова: *ветка* — «Ветка», *тайга* — «Тайга», *сосна* — «Сосны срубленные» и «Стихи в честь сосны», *ландыш* — «Розовый ландыш», *мак* — «Мак». Из слов, не входящих в число наиболее частотных, в позиции заглавия встречаются слова: *пень* — «Пень», *роща* — «Роща», *стланик* — «Стланик». Примером дополнительных аргументов в пользу признания слова ключевым, а следовательно концептуально значимым, может служить комментарий В.Т. Шаламова к стихотворению «Стланик»:

« «Стланик» — одно из главных моих стихотворений, как по «техническим достоинствам», так и удаче в новизне темы, в находке, а также сущности моего понимания взаимоотношений человека, природы и искусства. У меня есть и рассказ с этим названием <...>» [3, с. 471].

Итак, в «Колымских тетрадях» В. Т. Шаламова нами были обнаружены следующие концепты растительного мира: *куст, дерево, трава, цветок; стланик, яблоня, береза, клен, ива, тополь, лиственница, сосна; брусника, василек, ландыш, мак, мох;*

*пень, ветка, лепесток, лист, хвоя; роща, сад, тайга, лес.* На наш взгляд, эти концепты нуждаются в лингвокультурологическом анализе, результаты которого могут быть использованы при исследовании концептосферы творчества В. Т. Шаламова.

#### Литература

1. Громов, Е. Трагический художник России // Шаламов В. Несколько моих жизней: Проза. Поэзия. Эссе / Е. Громов / сост. и прим. И.П. Сиротинской. — М. : Республика, 1996. — С. 5—14.

2. Шаламов, В.Т. Таблица умножения для молодых поэтов // В.Т. Шаламов. Собрание сочинений. В 4 т. Т. 4. Четвертая Вологда; Вишера. Антироман; Эссе; Письма / Сост., подгот. текста, примеч. и послесл. И. Сиротинской. — М. : Худож. лит.; Вагриус, 1998. — С. 295—300.

3. Шаламов, В.Т. Пейзажная лирика // В.Т. Шаламов. Собрание сочинений. В 4 т. Т. 4. Четвертая Вологда; Вишера. Антироман; Эссе; Письма / Сост., подгот. текста, примеч. и послесл. И. Сиротинской. — М. : Худож. лит., Вагриус, 1998. — С. 328—332.

4. Шаламов, В.Т. О книжности и прочем // В.Т. Шаламов. Собрание сочинений. В 4 т. Т. 4. Четвертая Вологда; Вишера. Антироман; Эссе; Письма / Сост., подгот. текста, примеч. и послесл. И. Сиротинской. — М. : Худож. лит.; Вагриус, 1998. — С. 335—338.

5. Шаламов, В.Т. Собрание сочинений. В 4 т. Т. 3. Стихотворения / В.Т. Шаламов. Сост., подгот. текста и примеч. И. Сиротинской. — М. : Худож. лит.; Вагриус, 1998. — 526 с.

6. Иванов, Вяч. Вс. Аввакумова доля // Вяч. Вс. Иванов. Избранные труды по семиотике и истории культуры. Том II. Статьи о русской литературе. — М. : Языки русской культуры, 2000. — С. 738—744.

7. Бабенко, Л.Г. Филологический анализ текста. Основы теории, принципы и аспекты анализа: Учебник для вузов / Л.Г. Бабенко. — М. : Академический Проект; Екатеринбург : Деловая книга, 2004. — 464 с.

## ОСОБЕННОСТИ КАТЕГОРИАЛЬНОГО ЗНАЧЕНИЯ СУБСТАНТИВИРОВАННЫХ ПРИЧАСТИЙ

При субстантивации в причастиях происходит ряд внутренних трансформаций: изменяются категориальное значение, синтагматические возможности, синтаксические функции, морфологические категории, лексическое значение, иногда даже фонетический облик слова.

Самыми важными и изначальными мы считаем категориальные изменения.

При субстантивации исходное категориальное значение причастия в некоторых случаях трансформируется в предметное категориальное значение полностью (*арестованный, заведующий, заключенный, служащий, командующий, управляющий, прошедшее, подчиненный* и другие), а в некоторых — только частично (*восставший, избранные, танцующий, входивший, приглашенный, сидящий, сказанное, упущенное* и другие). В нашей статье мы рассмотрим особенности категориального значения субстантивированных причастий, в которых категориальное значение не полностью трансформировалось в предметное. В нашей картотеке из 77 субстантивированных причастий более чем в 2500 употреблениях, отобранных методом сплошной выборки из художественных произведений, 66 субстантивированных причастий обладают категориальным значением, которое не полностью трансформировалось в предметное.

У анализируемых нами субстантивированных причастий категориальное значение синкретично, оно совмещает в себе призначный и субстантивный компоненты. Субстантивный компонент является носителем предметного категориального значения, которым обладает имя существительное. Призначный компонент является носителем категориального значения исходной части речи — причастия. Такое синкретичное категориальное значение мы назвали предметно-призначным.

Компоненты предметно-призначного категориального значения сочетаются непропорционально.

Субстантивный компонент предметно-призначного категориального значения является основным, доминирующим. Благодаря именно этому компоненту данные единицы способны выступать в предложении в значении существительного и называться субстантивированными. Наличие именно этого компонента в предметно-призначном категориальном значении субстантивированных причастий дает возможность субстантивированным причастиям сочетаться по типу связи согласование с определительными, указательными и притяжательными местоимениями. Например, *«Тут все присутствующие тронулись вниз по широкой мраморной лестнице меж*

*стен роз, источавших одуряющий аромат, спускаясь все ниже и ниже к дворцовой стене, к воротам, выходящим на большую, гладко вымощенную площадь, в конце которой виднелись колонны и статуи ершалаимского ристалища»* (М. Булгаков. Мастер и Маргарита); *«Незнакомец встречал каждого входящего жарким взглядом внимательных черных глаз»* (В. Дудинцев. Белые одежды); *«Все окружающее я видел сквозь прозрачное вещество стихов. Сначала мне казалось, что это окружающее приобрело иной раз от прикосновения поэзии то содержание, какого в нем и не было, приобрело преувеличенный блеск»* (К.Г. Паустовский. Повесть о жизни); *«А если б когда-нибудь родственники расстрелянных сдали бы в одно издательство фотографии своих казненных, и был бы издан альбом этих фотографий, несколько томов альбома, — то перелистываем их и последним взглядом в померкшие глаза мы бы много почерпнули для своей оставшейся жизни»* (А. Солженицын. Архипелаг ГУЛАГ); *«— Моя фамилия Банев, — представился Виктор и спросил: — Как здоровье вашего... пострадавшего? Того, что попал в капкан?»* (А. Стругацкий, Б. Стругацкий. Хромая судьба).

Призначный же компонент предметно-призначного категориального значения субстантивированных причастий является ослабленным. Наличие именно этого компонента в предметно-призначном категориальном значении субстантивированных причастий препятствует сочетаемости последних с несубстантивированными прилагательными и причастиями и с примыкающими притяжательными местоимениями. В нашей картотеке встречаются единичные случаи сочетаемости субстантивированных причастий, обладающих предметно-призначным категориальным значением, с прилагательными, например, *«Шаги... Человек беспокойно оглянулся и намурился. Когда же дверь открылась и закрылась, кинулся вслед за невидимыми входящими, заглянул в подъезд, но ничего, конечно, не увидел»* (М. Булгаков. Мастер и Маргарита), *«По коридорам и комнатам института разнесся долгий электрический звонок. Заключенные дружно уходили на ужин. Не улыбаясь, наблюдая за последними уходящими, Симочка прошла по лаборатории»* (А. Солженицын. В круге первом).

Призначный компонент предметно-призначного категориального значения проявляется только в окружении определенных зависимых слов. Рассмотрим эти сочетания.

У субстантивированных причастий, обладающих предметно-призначным категориальным значением,

призначный компонент категориального значения проявляется в том случае, если субстантивированные причастия сочетаются с наречиями. Например, «Он [Клим Самгин — **И. К.**] **смотрел** *вслед быстро уходящему, закуривая папиросу, и думал о том, что в то время, как «государству грозит разрушение под ударами врага и все должны единодушно, неборимой, гранитной стеной встать пред врагом», — в эти грозные дни такие безответственные люди, как этот хлыщ и Яковы, как плотник Осип или Тагильский, сеют среди людей разрушительные мысли, идеи*» (М. Горький. Жизнь Клим Самгина); «Разметнов вошел без стука, покашлял, стоя у порога, но ни один из **прилежно читавших** не обратил на него внимания» (М. Шолохов. Поднятая целина), «Только загнув за поворот дороги и увидав **шедших навстречу**, Левин узнал Катавасова в соломенной шляпе, шедшего, точно так размахивая руками, как представляла Таня» (Л.Н. Толстой. Анна Каренина), «**Вновь пришедшие**, стараясь не греметь, как рабочие, складывающие лопаты и топоры, ставили в угол свои автоматы и винтовки» (В. Гроссман. Жизнь и судьба), «Он [агроном — **И. К.**] был неправ и полон страха. И поэтому начал забираться вверх, все выше. Сразу полез на ту высоту, с которой легче бить **лежащего внизу...**» (В. Дудинцев. Белые одежды), «По мере захвата очередной группы пленных, ее вели в степь через проломы, через внешнюю цепь конвойных кенгурских солдат, обыскивали и клали в степи ничком, с руками протянутыми над головой. Между такими **распято лежащими** ходили летчики МВД и надзиратели и отбирали, опознавали, кого они хорошо раньше видели с воздуха или с вышек» (А. Солженицын. Архипелаг ГУЛАГ).

У субстантивированных действительных причастий, обладающих предметно-призначным категориальным значением и образованных от переходных глаголов, призначный компонент проявляется в том случае, если субстантивированные причастия управляют зависимым компонентом, стоящим в форме винительного беспредложного падежа, имеющего значение прямого объекта. Например, «**Пишущий** эти правдивые **строки** сам лично, направляясь в Феодосию, слышал в поезде рассказ о том, как в Москве две тысячи человек вышли из театра нагишом в буквальном смысле слова и в таком виде разъехались по домам в таксомоторах» (М. Булгаков. Мастер и Маргарита), «Давным-давно, когда сестра его выходила замуж за парня из Мухуса, он, Махаз, ехал в числе **сопровождающих невесту**» (Ф. Искандер. Сандро из Чегема), «Взгляд, которым Суга посмотрел на револьвер, не поддается описанию. Ни один Ромео не пожирал глазами свою Джульетту с таким вожделением, ни один **потерпевший кораблекрушение** не вглядывался так жадно в точку на горизонте» (Б. Акунин. Алмазная колесница), «Страшиновато зиял разбитыми стеклами

опустевший от офицеров штабной барак. Вышки молчали. По зоне бродили любознательные и **ищущие истины**» (А. Солженицын. Архипелаг ГУЛАГ), «**Ведущий программу** уставился прямо в глаза Канавкину, и Никанору Ивановичу даже показалось, что из этих глаз брызнули лучи, пронизывающие Канавкина насквозь, как бы рентгеновские лучи» (М. Булгаков. Мастер и Маргарита),

У субстантивированных страдательных причастий, обладающих предметно-призначным категориальным значением, призначный компонент проявляется в том случае, если субстантивированные причастия управляют зависимым компонентом, стоящим в форме творительного падежа со значением производителя действия или орудия действия. Например, «Только сквозные телячьи эшелоны **осужденных контрразведками** миновали Москву по окружной дороге, как раз рядышком с Пресней, может быть салютуя ей гудками» (А. Солженицын. Архипелаг ГУЛАГ), «Наконец-то Давыдов уяснил смысл **сказанного хозяином**, стал торопливо одеваться» (М. Шолохов. Поднятая целина), «Вот уж никогда не приходило мне в голову, что **написанное мною** будет читать парижский полицейский» (В. Некрасов. Первое знакомство), «Он [Обломов — **И. К.**] задумался и машинально стал чертить пальцем по пыли, потом посмотрел, что написал: вышло Обломовщина. Он проворно стер **написанное рукавом**» (И.А. Гончаров. Обломов).

У субстантивированных причастий, обладающих предметно-призначным категориальным значением, призначный компонент проявляется, если у субстантивированного причастия есть управляемые зависимые слова с локальным или темпоральным значением. Например, «**Сидящие в партере** повернули головы» (М. Булгаков. Мастер и Маргарита), «На спуске с огромной крутой и кривой горы, ведущей из города, мимо стоящего на горе направо собора, в котором шла служба и благовестили, Пьер вылез из экипажа и пошел пешком. За ним спускался на горе какой-то конный полк с песьниками впереди. **Навстречу** ему поднимался поезд телег с **ранеными во вчерашнем деле**» (Л.Н. Толстой. Война и мир); «Однако не было уже времени рассмотреть **происходившее сейчас на окраинах** горевшей деревни» (Ю. Бондарев. Батальоны просят огня), «Он [Годунов — **И. К.**] размышлял о **случившемся в эти последние дни**, о казни, от которой удалось ему уклониться, о загадочном нраве грозного царя и о способах сохранить его милость, не участвуя в делах опричнины, как вошедший слуга доложил, что у крыльца дожидается князь Никита Романович Серебряный» (А.К. Толстой. Князь Серебряный), «На следующий день отец вернулся из соседней деревни, где рассказал о **случившемся в доме** Аляса» (Ф. Искандер. Сандро из Чегема).

Предметно-призначное категориальное значение субстантивированных причастий нестабильно, о

чем свидетельствует способность субстантивированных причастий с предметно-призначным категориальным значением проявлять или не проявлять призначный компонент категориального значения. Так, в предложениях *«В то далекое раннее утро он [Махаз — И. К.] стоял на пристани среди встречающих паровоз, придерживая за поводья двух оседланных лошадей»* (Ф. Искандер. Сандро из Чегема), *«Поэтическое восприятие жизни, всего окружающего нас — величайший дар, доставшийся нам от детства»* (К.Г. Паустовский. Золотая роза), *«Опаликов слушал говоривших насмешливо. Потом встал, прошел из угла в угол»* (В. Войнович. Жизнь и необычайные приключения солдата Ивана Чонкина) призначный компонент предметно-призначного категориального значения субстантивированных причастий проявляется, а в предложениях *«Там внимание бабочки привлекла толпа встречающих, сверху похожая на цветущую поляну: яркие пятна чепцов, шляпок, букетов»* (Б. Акунин. Алмазная колесница), *«Теперь Иуда плохо видел окружающее»* (М. Булгаков. Мастер и Маргарита), *«Публика от прилавков обернулась и почему-то с изумлением поглядела на говорившего, хотя хвалить магазин у того были все основания»* (М. Булгаков. Мастер и Маргарита) призначный компонент предметно-призначного категориального значения субстантивированных причастий не проявляется.

Предметно-призначное категориальное значение является категориальным значением переходного

типа: оно выступает своеобразным связующим звеном между предметным категориальным значением и призначным категориальным значением.

Таким образом, при субстантивации причастий категориальное значение некоторых единиц трансформируется в предметное частично, что приводит к образованию предметно-призначного категориального значения. Данное категориальное значение является синкретичным, переходным, нестабильным, что проявляется в особенностях сочетаемости субстантивированных причастий.

#### Литература

1. Бабайцева, В.В. Явления переходности в грамматике русского языка [Текст]: Моногр. / В.В. Бабайцева. — М. : Дрофа, 2000. — 640 с.
2. Калечиц, Е.П. Взаимодействие слов в системе частей речи: (Межкатегориальные связи) [Текст] / Е.П. Калечиц. — Свердловск : Изд-во Урал. ун-та, 1990. — 60 с.
3. Прокопович, Н.Н. Словосочетание в современном русском литературном языке [Текст] / Н.Н. Прокопович. — М. : Просвещение, 1966. — 400 с.
4. Скобликова, Е.С. Очерки по теории словосочетания и предложения [Текст] / Е.С. Скобликова. — Саратов : Изд-во Саратовского ун-та Куйбышевский филиал, 1990. — 142 с.
5. Шмелев, Д.Н. Очерки по семасиологии русского языка [Текст] / Д.Н. Шмелев. — М. : Просвещение, 1964. — 245 с.

## О СТАНДАРТИЗАЦИИ ДЕЛОВОГО ЯЗЫКА ВТОРОЙ ПОЛОВИНЫ XVIII ВЕКА

Вопрос об этапах стандартизации делового языка на региональном уровне остается открытым. Вторая половина XVIII века стала тем периодом, когда региональная деловая сфера продолжала бурно развиваться: отношения между субъектами делопроизводства закрепились, в документах появилась строгость и упорядоченность. Однако стандартизация отразилась не только в установлении системы документации и в формировании упорядоченного документооборота, но и на языковом уровне. Проблема стандартизации рассмотрена нами с позиции формирования и функционирования субъектно-объектных отношений. Материалом для исследования послужили скорописные документы, хранящиеся в государственном архиве Челябинской области.

Стандартизация в данный период проходила на морфологическом, лексическом и синтаксическом уровнях.

На морфологическом и лексическом уровне стандартизация проявляется в употреблении однотипных средств выражения субъекта и объекта в предложении.

Субъект и объект выражены существительными (... *команда конвоя едет въпереди* (И-6-1-18-96); ... *во всеи здешней провинцы откупщики крестьяномъ и казакамъ чинять немалые обиды* (И-63-1-7 Л. 807), местоимениями (... *я діаконъ иоанъ Протасов отъ челябинскаго духовнаго правления денги принять* (И-33-1-18-10); ... *рапортъ мне для переписки отданъ* (И-15-1-12-4), субстантивированными прилагательными и причастиями (... *а оставишеся исправляли домашния работы* (И-63-1-7 Л. 81); ... *подлинное подписал протоіереи Петръ Топорковъ* (И-33-1-212-1 об.), числительными (... *оба с полка упали* (Т-70-1-25 Л. 57 об.), количественными словосочетаниями (... *принять от казначея іеромонаха Феофана шестьдесят рублей* (Т-70-1-21 Л. 154 об.); ... *семь векселей в проданном железе, на рыбенскихъ, тверскихъ, торжковских, вышеволоцкихъ, и на боровицкихъ купцов сумъюю на 11677 ру — 76 ко от васъ получены* (И-172-1-54 Л. 6) или словосочетаниями формулярного типа (... *к сему приговору вместо купца Спиридона костылева руку приложилъ писецъ іванъ рышковъ* (И-15-1-7-3); ... *того ради челябинское духовное правление всепокорнѣше прошу* (И-33-1-481-1). В словосочетаниях формулярного типа отражена дополнительная информация о субъекте или объекте — имя, титул, социальное положение, родовая принадлежность и д. т.

Сочетания такого типа являются характерной особенностью делового языка данного периода.

Проявлением стандартизации является то, что в текстах деловых документов данного периода употребляется небольшое количество лексико-семантических групп глаголов-предикатов, формирующих значения субъекта и объекта.

Нами выявлены следующие лексико-семантические группы глаголов:

— глаголы действия (добываться, действовать, искать, отгонять, писать, записать, производить, ставить, прилагать, подать, чинить, руку приложил — подписал);

— глаголы перемещения (выходить, явиться, отправить, пойти, убежать, посылать, везти, приезжать, принести);

— фазисные глаголы (начаться, возвышать, окончить, начать, успевать);

— глаголы физического воздействия (бить, ударить, парить, толкать, хлестать, хватать);

— глаголы передачи, обмена (принимать, отдавать, получать, платить, передавать, продавать, покупать);

— глаголы речи (сказать, показать (в значении рассказать), говорить, отвечать, ответственствовать, спрашивать, называть, просить, объявлять, переводить);

— глаголы мыслительной деятельности (знать, рассудить, решить, запомнить, сочинить);

— глаголы побуждения (приказать, просить, требовать, повелевать, послать, поблаговолить, запретить);

— глаголы эмоционального состояния (бояться, опасаться, благоволить, состоять в нерешительности);

— глаголы физического состояния, местоположения (потеряться, пропасть, готовиться, мерзнуть, жить (проживать));

— экзистенциальные глаголы (есть, имеется, существует, присутствует, отсутствует, наличествует);

— глаголы родственных и социальных отношений (венчать, родиться, жениться, мириться);

— глаголы восприятия (слушать, видеть, смотреть, усмотреть).

Это повлияло на формирование и функционирование субъектно-объектных отношений. Возникают и закрепляются модели, содержащие в себе значение субъекта и закреплённые за ними значения объектов при соответствующих лексико-семантических группах глаголов в предикате. Выявленные модели приведены в табл. 1.



Таблица 1

**Модели соотношения значений субъекта, объекта и глагола-предиката  
в деловых текстах второй половины XVIII века**

Значения субъекта	Значения объекта	Лексико-семантические группы глаголов
Субъект действия	Объект-адресат, объект действия, объект-локатив, объект-орудие действия, объект-локатив, объект-директив, объект замещения, объект при глаголах утверждения, согласия, объект-комитатив	Глаголы действия Глаголы перемещения Фазисные глаголы Глаголы физического воздействия Глаголы передачи, обмена
Субъект речемыслительной деятельности	Объект-адресат, объект речемыслительной деятельности, объект-делибератив	Глаголы речевой деятельности Глаголы мыслительной деятельности
Субъект-каузатор действия	Объект-адресат, объект действия, владения, объект-делибератив, объект-орудие действия, объект-часть целого	Каузативные глаголы
Субъект владения	Объект-адресат, объект владения, объект-локатив, объект-субъект опосредованного владения,	Глаголы передачи, обмена, принадлежности
Субъект-носитель признака	—	Именные словосочетания
Субъект состояния	Объект-адресат, объект-орудие действия, объект-локатив, объект-комитатив, объект каузирующего состояния	Глаголы эмоционального состояния Глаголы физического состояния
Субъект наличествующий	—	Бытийные глаголы
Субъект-соучастник действия	Объект действия	Глаголы действия
Субъект долженствования	Объект-каузатив	Глаголы побуждения
Субъект социальных отношений	Объект руководства	Глаголы родственных и социальных отношений
Субъект восприятия	Объект восприятия	Глаголы восприятия

На синтаксическом уровне стандартизация обусловлена формированием однотипных конструкций.

Наиболее частотно представлены конструкции: субъект действия — объект действия (... из того ж дому козака Игнатия Суботина унесено холста пятнатцать аршин (И-63-1-7 Л. 228); ...гонять скот всякому хозяину в пригонь (И-119-1-2 Л. 42); субъект действия — объект действия — объект-адресат (...к кому и приговорь дали (И-33-1-481-1); ... онои подписку к здешнему городничему выслать (И-121-1-1-21); субъект речемыслительной деятельности — объект речемыслительной деятельности (... того ради ваше высокопреподобие прошу (Т-70-1-21 Л.

145); ... того ради ваше высокопреосвященству низажаше просимъ от всехъ ево бивствах и в доходах обидях зацтитъ (И-33-1-170-34); субъект речемыслительной деятельности — объект речемыслительной деятельности — объект-адресат или субъект речемыслительной деятельности — объект-делибератив — объект-адресат (... се и объявляем Мияской крепости в канцелярию для неведомых воров (И-63-1-7 Л. 228); ... о чем верхоуралской управе для ведома объявляю я отставной сержант алексей мажевитинов (И-119-1-2 Л. 76); ... о чемъ верхоуралской управе впреть для ведома обявляю (И-119-1-2 Л. 75); субъект действия — объект — орудие действия (спо-

соб) (...и кулакомъ я аркановъ ево диакона в лицу не биль (Т-70-1-25 Л. 57 об.); ...по крайней своей силѣ будем наказуемы при семь реэстромъ (Т-70-1-44 Л. 50); субъект — каузатор действия при соответствующем объекте (...соблаговолено было приказать приходному казначею іеромонаху Феофану на помянутыя расходы денегъ из казны м ѣ стырской выдать (Т-70-1-21 Л. 151); ...посланным из челябинской первой нижней расправы в тотъ судъ декабря 30 го минувшаго 796 го года сообщением велено ево янагулова к тому городничему выслать (И-121-1-1-21); субъект владения — объект владения — объект действия (...при томъ договоре все сполна получилъ (И-119-1-1-7-26 об.); ...Верхоуральской штатной команды солдатъ савельевъ купить лошадь (И-119-1-1-7-8); субъект владения — объект владения — объект (субъект) опосредованного владения (...семь векселей от васъ получены (И-172-1-54 Л. 6); ...съ ассигнацыи господина арпса на: 900 ру: копия от васъ получена в самой проездъ Евгения Петровича (И-172-1-54 Л. 6 об.); субъект небытия при отсутствии объекта (...и поныне здесь вб немъ слуху никакова нетъ (И-172-1-54 Л. 6); ...пробы ис той руды в домне еще не было (И-172-1-54 Л. 6 об.); субъект действия — объект действия — локатив (...для того поданное от него объяснение представить при рапорте (И-121-1-1-20 об.); ...копии для предоставления его преос енству прислат при обыкновенном репорте немедленно (Т-70-1-13 Л. 18).

Результаты исследования позволяют сделать следующие выводы.

1. Стандартизация региональных деловых документов второй половины XVIII века затронула не только собственно сферу делопроизводства, но и

языковую сферу. На морфологическом, лексическом и синтаксическом уровнях формировались однотипные средства выражения языковых единиц и отношений между ними.

2. Возникли и закрепились синтаксические модели, которые отражали соотношения между определенными значениями субъекта и объекта при соответствующих глаголах в предикате.

3. Образование текстов происходило при участии ограниченного числа лексико-семантических групп глаголов, некоторые глаголы и производные от них причастия повторялись более 50 раз.

4. Формировались однотипные конструкции с субъектно-объектными отношениями, которые становились базой для документов, и число их не превышало 8—10 единиц в отдельном документе.

#### Литература

1. Васильев, Л.М. Очерки по семантике русского глагола [Текст] / Л.М. Васильев. — Уфа, 1971. — 309 с.
2. Деловой язык XVIII века по архивным данным городов Челябинска, Кургана, Тобольска [Текст]: Сб. ст. / гл. ред. Л.А. Глинкина. — Челябинск : Изд-во ЧГПУ, 2004. — 284 с.
3. Кортава, Т.В. Московский приказной язык XVII века как особый тип письменного языка [Текст]: Моногр. / Т.В. Кортава. — М : Изд-во МГУ, 1998. — 110 с.
4. Котков, С.И. Очерки по синтаксису южнеликорусской письменности XVII века [Текст] / С.И. Котков, З.Д. Попова. — М. : Наука, 1986. — 160 с.
5. Тобольская старина: Материалы делопроизводства г. Тобольска второй половины XVIII века [Текст]. В 2-х частях. / сост. М.С. Выхрыстюк — Челябинск, 2004. — 153 с.

## «МНЕ ГОВОРЯТ — ТЫ ВЫИГРАЛ ИГРУ!»: ИГРОВОЕ НАЧАЛО В СТРУКТУРЕ ПОЭТИЧЕСКОГО МИРА Г.В. ИВАНОВА

Связь человеческой жизни с игрой отмечали еще древние философы и мыслители. Гераклит называл людские мнения игрой детей. Платон считал человека игрушкой бога и призывал людей жить играючи. «Все есть игра» — вывод, к которому приходит в своем исследовании, посвященном роли игры в жизни человека, Йохан Хейзинга. Этот тезис в полной мере можно отнести к творчеству одного из выдающихся поэтов XX века Георгия Владимировича Иванова.

Г.В. Иванов «официально» пришел в литературу очень рано, когда поэту не исполнилось еще и 16 лет. В 1912 г. выходит его первая книга стихов «Отплыть на о. Цитеру», за ней следует «Горница» (1914), «Вереск» (1916), «Сады» (1921) и «Лампада» (1922). Многие рецензенты отмечают огромное влияние на раннего Иванова творчества М. Кузмина. По-видимому, отчасти к нему, отчасти к атмосфере, царившей в богемных кругах Петербурга (и отраженной позднее в романе «Петербургские зимы»), а отчасти к особенностям характера и натуры самого поэта восходит игровое, ироничное начало, объединяющее практически всю раннюю лирику Иванова.

Уже в первом сборнике поэта была заложена основа поэтики Г. Иванова — неприятие им реальной действительности. Поэт существует в особом мире рафинированной культуры и красоты, мире искусства, который он описывает в своих стихах. Этот мир строится по законам игрового пространства, которое, видоизменяясь, сохраняется на протяжении всего творчества Г. Иванова. Зримым воплощением его становится Остров Цитера, отграниченный от реальной действительности на разных уровнях:

— территориально (остров — это часть суши, со всех сторон окруженная водой);

— во временном плане. Лирика Г. Иванова этого периода принципиально асовременна. На острове Цитера царит либо вневременность, либо прошлое. Все реалии действительности рассматриваются Г. Ивановым в «снятом» виде, через призму культуры. Его художественный мир включает в себя романтическую Шотландию, напоминая об Оссиане, «буколические островки». «Герои» стихов Г. Иванова — статуи, памятники, Павловск, каменные драконы, предметы быта (посуда, ковер, кiset). Все они выступают знаками определенной культуры. Для Г. Иванова это символы красоты, упорядоченности бытия, исторической и культурной памяти.

Если поэт хочет передать какое-то ощущение, чувство, он прибегает к литературным персонажам, имена которых стали нарицательными: Ленора, Ро-

мео, Саломея («Прощай, прощай, дорогая!») или к другим поэтам («Луна взошла совсем как у Верлена»).

Мир Г. Иванова — это мир не просто культуры XIX—XX вв, но и культуры петербургской. Петербург воспринимается поэтом как средоточие русской культуры. Город становится некоей целостностью, которая носит уже вневременной характер, пребывая в мире искусства («Она застыла в томной позе», «Опять на площади дворцовой»).

Отстранение, дистанцирование от современности можно объяснить разными обстоятельствами. Одно из них — тревожная, апокалиптическая атмосфера предреволюционных лет, «ужас при дверях» (А. Блок), отсутствие стабильности и надежной опоры в мире, где «все перепуталось» (О. Мандельштам). В противовес этому — очень счастливое, по свидетельству В. Крейда, детство и раннее отрочество поэта, которые он провел в старом дедовском доме, стены которого были увешаны английскими гравюрами с изображением шотландских пейзажей и охотников в красных фраках, среди фарфоровых ваз, расписанных мотивами из «Отплытия на остров Цитеру» К. Лоррена, и старинных вещей. В. Крейд считал, что у Иванова «предрасположенность к ретроспективной поэзии имела биографически» [9, с. 8]. Нельзя не учитывать также литературно-художественные влияния на молодого поэта Кузмина, Брюсова, Северянина, художников «Мира искусства». Тема прошлого, воспоминаний — одна из основных в раннем творчестве поэта. И. Иванова отмечает, что прошлое выступает своеобразной опорой бытия: оно совершенно, стабильно, надежно. Поэтому оно, без сомнения, гораздо желаннее для лирического героя, чем настоящее, он постоянно стремится к нему. (Это послужило поводом для анонимной рецензии на сборник стихов 1922 года «Лампада»: «Как у старой генеральши, у Георгия Иванова «все в прошлом». От настоящего у него только тоска» (Сибирские огни, 1922) [8, с. 61];

— на композиционном уровне. Многие стихотворения имеют «рамочное» обрамление. Часто встречаются образы окна, рамы, дверного проема, полузакрытого портьерой, оконного стекла. С одной стороны, это своеобразные преграды, границы, через которые лирический герой и читатель наблюдают за происходящим, с другой — защита от всего негативного, нежелательного, что может ворваться в жизнь, и от чего можно спрятаться «за стеклами»;

— на уровне художественной образности. Мир Цитеры изобилует роскошными красками, передать яркость и сверкание которых могут только драго-

ценные камни (янтари, золотые хризолиты, рубины, изумруды, аквамарины, сердолик); при его описании используются сложные, изысканные эпитеты (сладко пламенная, золоторогая луна, кружево дымчато-тонко, огнецветная порфира зари, солнечный кровавый диск, зеленоватая полумгла); пышные метафоры (залив, закатной кровью обагранный, копы неясных томлений, крылья морозного дня); используется «редкий в поэзии, но типичный для живописи прием светописси» [10, с. 61].

Попасть в это пространство можно, соблюдая определенные правила. Путь один — «отплыть». Этот термин в контексте лирики приобретает двойное значение: «физическое» — движение в лодке по воде и «духовное» — перемещение в иную метафизическую реальность. Для этого необходим код, обязательный в каждой игре: особое время (ночь, луна или закат), состояние (напряжение души, сон или «сон наяву» — греза) и повторение «пароля» (строк из литературных произведений или имена великих художников и поэтов) — «канцоны сладкие, златые имена».

Границы этого мира и мира реальности зыбки, проницаемы. Особенно часто поэт созерцает и описывает картины. Излюбленные художники Иванова — английский живописец и график Уильям Тернер, мастер портретной и пейзажной живописи Томас Генсборо, французские художники Клод Лоррен и Антуан Ватто. Автор ведет постоянную игру с читателем в «угадаю — не угадаю»: что перед ним — реальный пейзаж или его изображение. Живописные полотна и картины живой природы переплетаются. Г.Иванов пользуется несколькими способами, чтобы дать понять читателю, что перед ним — картина. Он либо прямо называет имя художника («О, легкие созданы Генсборо!»), либо намекает на это через свое восприятие («Хоть солнца нет, но чувствуется мне / Так явственно его румянец кроткий»). Развернутый свиток с письмами — также признак искусственности пейзажа. Но часто переход неуловим. Порой только название стихотворения указывает на него («Старинные портреты»). Сама действительность для Г. Иванова так наполнена стариной, что даже при описании реального пейзажа ему кажется, что «Как будто палисандровая рама / И дряхлый лист гравюры предо мной».

Игра, стремление к мистификации проявляется также в образе самого автора. А. Аксенова отмечает, что с самого начала образ Иванова-поэта двойся на «маску и роль» «Жоржика» (именно так его называли в литературно-художественной среде) и «суть, которая от многих скрыта» — Георгия [1, с.126—128]. И. Иванова предлагает очень интересный с этой точки зрения анализ стихотворения «Еще с Адмиралтейскою иглой...». Герой стихотворения раздваивается на «видимого всем» и «знающего о себе». «Видимый» герой этого стихотво-

рения — явный «Жоржик». Основанием для такого утверждения служит его внешность (развязный вид, нескромный галстук, красная гвоздика в петлице), окружение («крашенные дамы» и «милые и неупрямые» юноши), поведение («приказываю глазу: «Подмигни»), фривольная ситуация (к нему проявляет недвусмысленный интерес «старый сноб»). Однако подлинный лирический герой сознательно дистанцируется от «Жоржика». На внимание «сноба» он отвечает отказом под предлогом того, что его «специальность» дамы. Однако проявивших к нему внимание дам ждет отказ под тем же предлогом другой «специальности» [8, с. 37—38]; Иванова видит в этом неуверенность героя в своей сущности, балансирование на грани между двумя возможностями, нам же кажется, что перед нами, напротив, стремление суть скрыть за сознательно сотворенным мифом (возникшим, по-видимому, не без влияния Кузмина), Это только маска, игра, причем, очевидно, доставляющая играющему огромное удовольствие. Это мнение находит подтверждение в строке письма Г. Иванова Н. Берберовой «...«про себя» — я не совсем то, даже совсем не то, каким «реализуюсь» в своих поступках» [3, с. 536].

Мотив игры, масочности проявляется и в образах ролевых героев. Как правило, это бродячие актеры, циркачи, люди, «изображающие» себя так же, как и герой предыдущего стихотворения. Порой этот мотив удваивается: актер, играющий на сцене, играет и в жизни: рядом со своей «верной подругой» он тайно мечтает о другой («Бродячие актеры») Порой это приводит к потере различия между театральным и реальным миром («Фигляр») Думается, что стремлением спрятать подлинное «я» объясняется во многом и подчеркнутая бессубъектность петербургской лирики Г. Иванова, вызвавшая много упреков.

В целом игровая реальность ранней лирики Г. Иванова — это достаточно традиционный мир театра, кинематографа, балета и т. п.

В 1922 г. Иванов покидает Россию навсегда. Потеря «живительного воздуха» Петербурга и России, чувство разочарования при встрече с Европой, которое, как отмечают многие исследователи и непосредственные участники событий, переживало молодое поколение эмиграции, ожидавшее увидеть Европу духовных поисков и непрерывных творческих достижений, а столкнувшееся лишь со средними немцами и французами, тяжелым трудом, непосильными заботами, скучным серым мещанским окружением, оказали сильное влияние на мироощущение поэта. Прежде всего изменения коснулись структуры худ. мира и понимания искусства.

В 1938 г. выходит лирическая поэма в прозе Г. Иванова «Распад атома», отразившая квинтэссенцию сегодняшнего миропонимания поэта. Это, так сказать, теоретическая экспликация модели мира, охватывающая пространственную организацию,

этику, искусство, мораль. Поэт дает ей емкое метафорическое определение — «Мировое уродство».

Первое, что мы отмечаем, — изменение странственной организации мира.

В «Распаде атома» мир — это спираль, уходящая в бесконечность, по которой в хаотическом беспорядке несется все прекрасное и все безобразное в традиционном понимании, что есть в жизни. Прекрасное и безобразное приравнивается друг другу, теряет свое этическое наполнение, так как и то, и другое — бессмысленно.

Мировое уродство существует по своим собственным законам: тесное переплетение законов жизни с законами сна, что дает искажающую перспективу мира. Этим объясняются многочисленные «перевертыши» — логические, смысловые, эмоциональные, этические — в восприятии лирическим героем реалий этого мира.

В атмосфере мирового уродства лирический герой нем. Причина этого — осознание им, что все слова, которыми располагает человек — одинаково жалки и бессмысленны. Искусство потеряло свою прежнюю силу, приравнявшись к игре ума и воображения, став всего лишь занимательным чтением, не способным вызвать ни одной слезы или утешить.

В поэтическом творчестве принципы, заявленные в «Распаде атома» претворяются не сразу столь прямолинейно, но также весьма последовательно.

Общее направление эволюции творчества Иванова — от бессубъектности к нарастанию интимности, личностного начала, все большему стремлению говорить о «себе, живом и настоящем» (Гумилев). В этом направлении логичным предстает обращение поэта к образам зеркала, портрета, к жанру дневника.

Зеркало выступает в качестве доминанты, организующей картину космического универсума, в книге стихов 1950 г. «Портрет без сходства». Мир предстает в образе двух зеркал, обращенных друг к другу, образующих зеркальный коридор:

Друг друга отражают зеркала,  
Взаимно искажая отраженья...

Образ «двузеркальности» нередок в литературе. Он опирается на образно-философскую символику Платона и идею «двойной бездны» Ф. Тютчева. Практически во всех стихах поэтов, сделавших «зеркало» мирообразующим принципом, «зеркала» расположены горизонтально: вверху и внизу, символизируя небо и землю (равно воду). Г. Иванов размещает свои зеркала вертикально. Таким образом, принципом организации поэтического мира становится не вертикаль, а горизонталь, многократно повторяемая, уходящая в бесконечность.

Принцип зеркальности и бесконечного повторения проявляется в поэтике Г. Иванова на разных уровнях: он организует структуру книги (для «Пор-

трета без сходства») характерны микроциклы из двух стихотворений, посвященные раскрытию одной темы. Они объединяются в пары явно (цикл «Друг друга отражают зеркала») или не явно (стихотворения «Он спал, и Офелия снилась ему...» и «День превратился в свое отражение...», «Воскресает мертвец...» и «Мертвый проснется в могиле...»); тематизирован в образе зеркала; в направлении движения: либо взаимно-поступательное («Маятника мерное качанье»), либо однонаправленное и неограниченное какими-либо пределами («Вот я иду по осеннему полю», «Тихо перелистываю «Розы».); в построении строф (либо обратная «зеркальная» симметрия, либо прямая аналогия).

Организуя пространство поэтического текста зеркальная горизонталь отражает бесконечный регресс мира. Он объясняется, с одной стороны, тем, что зеркало в поэтике Г. Иванова выступает в модификации «кривого», то есть искажающего реальность. С другой стороны, эффект искажения усиливается самой семиотической потенцией зеркала — изображение в поставленных друг напротив друга зеркалах тускнеет и размывается из-за недостатка света.

Всеобщая искаженность обуславливает такие характеристики мира, как неверность, зыбкость, обманчивость, неопределенность. Они создаются благодаря лексике: обилие неопределенных местоимений («что-то», «где-то»), местоимений, носящих обобщающий характер, лишенных конкретики («все», «ничто»), слов с полу-, обозначающих неполноту, недоволенность качества («полужизнь», «полуусталость»), синтаксису: «открытые» концы стихотворений (многоточие), где ряд перечислений либо остается незавершенным и его можно продолжать, либо интонация к концу стихотворения постепенно угасает, замирает где-то вдали, размывается. Характеру тропики: незначительное число «изобразительных» эпитетов на общем фоне избытия эпитетов «поясняющих», предмет видится не во всем блеске своей индивидуальности, а только обозначен, определен. В «кривозеркалье» мира искажается и модель игры.

Прежде всего, происходит стирание граней между игровым и неигровым пространством. Искусство продолжает оставаться игрой «ума и воображенья». Но и реальность начинает выступать как результат игры сил, только «внешних» по отношению к человеку — «судьбы», «добра и зла». Игровой характер мира накладывается на принцип «кривого зеркала», окончательно превращая мир в хаос и сумятицу, где невозможна никакая точность, никакая упорядоченность, основанная на законах морали, поскольку реальность игры лежит вне этих понятий. Оба игровых мира отражаются друг в друге, взаимно искажаясь, что уничтожает разницу между ними. Исчезает такой необходимый для игры компонент как добровольность участия в ней. Хотя все участники игры

добросовестно выполняют ее правила, играя «все-речь», тем не менее, каждый из них прекрасно знает, что, стоит ему пожелать, он может бросить играть, осознает, что реальность игры — это реальность «по-нарошку». Однако в субъективной Вселенной Г. Иванова игра искажается, переходит в свою противоположность, становится псевдожизнью, игрой всерьез, в которую оказывается втянут лирический герой. Он оказывается перед выбором: отказаться участвовать в игре или принять ее правила. По наблюдению Хейзинга, не подчинившись правилам игры, человек становится ее нарушителем, обнажая тем самым относительность и хрупкость этого игрового мирка, отнимая у игры иллюзию, *inlusio*, буквально, «выигрывание». Поэтому он должен быть уничтожен, ибо угрожает самому существованию игрового сообщества. «На кону» игры ставится противопоставление поэтического бессмертия и смертности поэта-человека. Г. Иванов моделирует в своих стихах интересную ситуацию, вступающую в конфликт с традиционным пониманием значимости посмертной славы. Смерть грозит только лирическому герою-человеку, весь окружающий мир и поэтическая слава лирического героя продолжают существовать. Поэтическая слава и поэтическое бессмертие относятся к реальности искусства. Но уже в «распаде атома» лирический герой приходит к осознанию того, что реальная жизнь бесконечно важнее любого искусства. Поэтому приз этот обесценивается. Начиная с «Портрета без сходства» на первый план выходит смерть лирического героя-человека: «Мне говорят — ты выиграл игру! / Но все равно. Я больше не играю. / Допустим, как поэт я не умру, / Зато как человек я умираю» [5, с. 321].

Е.А. Козицкая рассматривает данное стихотворение в качестве примера межтекстуального (интертекстуального) диалога. Исследовательница отмечает, что оно содержит отсылку к знаменитому пушкинскому «поэтическому завещанию» — «Я памятник себе воздвиг нерукотворный...» Пушкинская тема гордого поэтического бессмертия, вечного бытия творца в слове подключается Г. Ивановым, — считает Е.А. Козицкая, — к собственным размышлениям о трагической судьбе поэта в реальном, земном мире, о цене, которая уплачена за бессмертие («выиграл игру»). Высокая пушкинская метафора не снижена, но переосмыслена авторской скорбной интонацией: «допустим, как поэт я не умру», но бессмертие поэтически-условно, а смерть — физически реальна. Цитата из А.С. Пушкина позволяет, по мнению автора работы, Г. Иванову подключить к своему тексту поэтическую мысль стихотворения «Я памятник себе воздвиг нерукотворный...» и строить свое высказывание на фоне литературной пушкинской традиции как продолжение и переосмысление вечной темы.

Тема абсурдности мира и бессмысленности искусства достигает своего апогея в цикле «Rayon de rayonne».

Принцип организации раздела «Rayon de rayonne» можно сравнить со спиралью из «Распада атома». Бессмысленные, абсурдные стихотворения-шутки перемежаются со стихами, несущими серьезную смысловую нагрузку и одинаково важны (или не важны). Стихотворений пятнадцать, они пронумерованы (единственный раз за всю творческую практику поэта). Это вызывает в памяти венок сонетов. Однако ряд этих стихотворений абсолютно не соответствует каноническому виду венка сонетов. Возможно, перед нами сознательное разрушение жанра, «минус-жанр» в атмосфере глобального отрицания.

Композиция «Rayon de rayonne» представляет собой кольцо. Первое стихотворение — это своего рода эпиграф ко всему циклу, последнее — вывод, возвращающий нас к мысли, заявленной в эпиграфе. Эта мысль — бессмысленность искусства в новом мире. Она претворяется в жизнь на всех уровнях. Прежде всего, — на эмоционально-семантическом. Первое стихотворение раздела («В тишине вздохнула жаба...») построено по следующему принципу: каждая строфа содержит в себе романтическую ситуацию или образ, который непременно позже снижается и прозаизируется. Разрушение романтизма «высокой» поэзии достигается при помощи ряда приемов: резкая смена стилевой тональности (на нем построена I строфа), рифмование «высоких» чувств с прозаизмами (во II строфе переживания поэта рифмуются с лексемами «жаба» и «баба» первой строфы, в III строфе ощущение зрительное и внутреннее («В светлом небе пусто, пусто...») рифмуется со словом «капуста» — образом, далеким от романтики), снижение образа за счет снижающего его сравнения (в III строфе образ луны, ставший уже романтическим штампом, сравнивается с «ядреной капустой»).

Все стихотворение можно рассматривать как пародию на романтическую лирику. Все атрибуты ее вроде бы присутствуют: ночь, луна в светлом небе, тишина, калитка, волнение поэта. Однако все они приземлены, снижены порой до издевательства. Стихотворение пронизывает едкая ирония. Введение неожиданных прозаических образов делает всю ситуацию совершенно бессвязной, бессмысленной, внутренняя связь между образами утрачивается. Связь внутри стихотворения, между строфами поддерживается за счет рифмы. Столкновение между «высоким» искусством и прозой жизни приводит к абсурду. Поэтому логичным завершением выступает IV строфа, представляющая собой вывод, который играет роль эпиграфа ко всему циклу: в современном мире искусство бессмысленно и не нужно.

Снижение традиционных «формул» поэзии продолжает осуществляться посредством иронического переосмысления вечных поэтических тем, например, темы поэт и поэзия («Портной обновочку утюжит...»); пародирования известных образов лирики, травестирования литературных реминисценций

(«Голубизна чужого моря...»). Завершается цикл прямым отречением лирического героя от искусства. «Художников развязная мазня, / поэтов выпрениная болтовня» названы «рабским стараньем», вызывающим скуку и тоску. Этот вывод уже подготовлен размышлениями героя «Распада атома», завидующего отделяющему свой слог писателю, смешивающему краски художнику, погруженному в звуки музыканту, — всем этим людям, которые верят, что пластическое отражение жизни есть победа над ней. Поэтому, вероятно, лирический герой предпочитает произведениям искусства баранье бляенье, коровье мычанье и пение петуха. Такое убеждение прекрасно укладывается в координаты ценностей перевернутого мира «Rayon de rayonne».

Бессмыслица искусства переходит в бессмысленность, абсурдность бытия как такового. В структуре художественного мира цикла отграниченного игрового пространства уже нет. Оно окончательно растворилось в действительности. Зато сама действительность выстраивается по законам абсурдной игры. Поэтическая вселенная цикла «Rayon de rayonne» тесно населена странными и гротескными образами. Впервые в лирике Г.В. Иванова появляются животные: камбала, кенгуру, птичка, рыбка, медведи, петух, жаба. Однако поведение этих существ противоречит любым законам логики. Камбала оттирает добела одеколоном «вертебральную колонну», раздевается догола перед зеркалом и напевает песенки; чириканье птички превращается в голосок из ада, медведи повторяют «буки-веди» перед обедом, а верблюды опасаются простуды и почему-то издают звуки «брекеке», больше присущие лягушкам. Люди, появляющиеся в стихотворениях цикла, также нелепы (портной, «крушкой» с бесконечным носом). Этот мир окрашен в резкие, тревожные и контрастные цвета: белый, рыжий, оранжевый. И у каждого из обитателей «своя беда». Ожидание зла становится эмоциональной доминантой всего цикла. Происходит этическое смещение и искажение ценностей: красота, встречающаяся все-таки в мире, начинает восприниматься как нечто почти мучительное (например, рыбка из стихотворения «Зазеваешься, мечта...» не в силах вынести прелести солнечного дня, ей необходима «беда»: чтобы «солнце гасло», чтобы «закипало масло / нежно на сковороде»), становится эмблемой горя («Голубизна чужого моря...»). Своеобразным аккомпанементом наоборот, косвенным подтверждением абсурда мира, выступает в цикле ритмико-мелодическая организация стихотворений. Чем глубже разрыв логических связей, тем мелодичнее строки, преобладающий размер цикла — хорей, легкий, воздушный.

Казалось бы, придя к такому итогу, Г. Иванов должен был бы замолчать, подобно Ходасевичу. Однако он сумел преодолеть глобальное отрицание. В конце жизни он создает циклы «Дневник» и «Посмертный дневник» (получивший название и опу-

ликованный уже после смерти поэта), на котором мы остановимся подробнее.

Стихи, составившие «Посмертный дневник», были написаны Г. Ивановым в последние месяцы перед смертью. Жанр, к которому можно их отнести, — это предсмертная записка. Образ такой записки («В смерти моей никого не винить») есть, кстати, в одном из стихотворений цикла («Ночь, как Сахара, как ад, горяча.»). В цикле отражена ситуация смертельно больного человека, подробно «протоколирующего» процесс собственного умирания: физиология, состояние сознания, мысли, чувства. Это действительно «поэзия за гранью отчаянья».

Главная тема «Посмертного дневника» — тема смерти — раскрывается на всех уровнях текста: прямо (открытые рассуждения лирического героя о собственной обреченности) и косвенно (через образы захлопнувшейся с жалобным скрипом калитки, закатившейся за тучи луны; описания погибшего или погибающего мира (увядших роз в саду, замершей пальмы, мертвого сада); зловещих предсказаний (звезды переговаривается азбукой морзе, обещая беду лирическому герою).

Физическое умирание человека подробно фиксируется автором: «Воскресенье. Удушья прилив и отлив» [5, с. 559], «Я даже не могу с кровати встать» [5, с. 558], «В ушах тимпан, в глазах туман» [5, с. 566], «В горле тошнотворный шарик» [5, с. 583], «грызущая» боль и холодный пот («Крыса в груди или жаба в руке» [5, с. 560]), высокая температура (появление образов, объединенных семей жары: Сахара, ад, полыхающая свеча, раскаленный рассвет, дымная тишина, зноем опаленный сад, и противопоставленные им мечты о прохладе: о «русском снеге, русской стуже», звездах-снежинках, прохладном голубом рае), спутанность сознания (обрыв логической нити повествования, жалобы на память, частое повторение «забыл», «не знаю»; на синтаксическом уровне — незавершенные предложения и фразы, обрывающиеся многоточием; на ритмическом — большое число анжамбеманов, нарушение целостности строфы, паузы в середине строк).

С темой смерти тесно связаны мотивы обреченности и беспомощности лирического героя. В предыдущих сборниках стихов смерть, самоубийство были добровольным выбором героя, его платой за отказ принимать участие в игре мирового уродства. В «Посмертном дневнике» постоянно звучит мотив насилия. В цикле появляется образ Кикапу — персонажа стихотворения Т. Чурилина «Конец Кикапу» (из книги стихов «Весна после смерти», 1915 года), с которым лирического героя Г. Иванова роднит «пограничная» ситуация перед лицом смерти. Несчастный Кикапу пассивен — все действия, которые человек обычно производит сам, над ним совершают другие (помыли, побрили). Эти действия сопровождаются страшным образом таза, полного крови — воплощением ужаса перед грядущим концом.

Описываемая ситуация роднит лирического героя «Посмертного дневника» и с героем «Распада атома». В «Распаде атома» появляются образы зверьков — Размахайчиков, Голубчика, Жухлы, Фрыштика, Китайчика, глупого Цутика. Их задача — сохранять мир и покой в доме, нести в него радость. «Они любили танцы, мороженое, прогулки, шелковые банты, праздники, именины. Они так и смотрели на жизнь: Из чего состоит год? — Из трехсот шестидесяти пяти праздничков. — А месяц? — Из тридцати именин» [7, с. 21]. Зверьки пользуются особым «австралийским» языком, понятным только им, выступающим знаком доверительной атмосферы, любви и счастья. Эти образы очень напоминают фантастических фольклорных и сказочных существ из книги А. Ремизова «Посолонь», деградировавших древнейших богов, по мнению М. Волошина, которые после воцарения античности и христианства остались подле человека и превратились в мифологических домашних божков. Они единственные оказываются способными противостоять царящему вокруг хаосу и надвигающейся гибели. «Зверьки, зверьки, — нашептывал им по вечерам из щели страшный фон Клоп, — жизнь уходит, зима приближается. Вас засыплет снегом, вы замерзнете, вы умрете, зверьки, — вы, которые так любите жизнь». Но они прижимались тесней друг к другу, затыкали ушки и спокойно, с достоинством, отвечали — «Это нас не кусается» [7, с. 22]. Но и они не в состоянии спасти от одиночества и гибели лирического героя. Возможно, поэтому образы зверьков еще только один раз встречаются в лирике Иванова (в «Посмертном дневнике» вновь появляется образ Размахайчика, на этот раз «в черном венке» — символе траура по погибающему человеку), хотя, по воспоминаниям современников, поэт часто рисовал их на полях рукописей.

Лирический герой пытается отвлечься от преследующих его мыслей о приближающейся смерти («Если бы забыть, что я иду / К смерти семимильными шагами [7, с. 588]). Выражением этих попыток является «щеплянье» мысли за какие-то бытовые детали, мелочи, попадающиеся ему на глаза (причем «обмызганная кошка» уравнивается в этом отношении с розами), или приходящие на ум бессвязные образы истории и мифологии («Аспазия, всегда Аспазия (...) / А кто она такая?.. / И кто такая Навзикая? [5, с. 561])

Сужаются границы пространства и времени. Пространство — комната, в которой вынужден находиться больной. Оно не имеет никаких выходов. Даже окно, прежде выступавшее каналом связи мира «посюстороннего» с метафизическим миром, с вечностью, теперь «слепнет», за ним только «нудь и муть». Время тоже ограничивается короткими отрезками: 3—4 дня, неделя, предпоследний час. Пределом мечтаний становится 10 лет, прожить которое ему (он это понимает) уже не удастся.

Беспомощность, страх, жалость к самому себе, необходимость в поддержке и помощи, которой лирический герой не нашел у других («Меня вы не спасли...») [5, с. 577]) приводят к появлению в стихах «Посмертного дневника» мотива детства и детской игры. Формируется хронотоп, напоминающий хронотоп детской. Просматривается традиционная ситуация, которую мы встречаем во многих произведениях: больной ребенок в полубредовом состоянии не спит, и его комната кажется ему наполненной сказочными существами — преображенными темнотой, игрой теней и света предметами и просто выдуманными им для защиты от пустоты и одиночества образами, помогающими преодолеть страх. Подобное наблюдается и в анализируемых нами стихах. В стихотворении «Аспазия, всегда Аспазия...» [5, с. 561] описывается в динамике сам процесс рождения таких образов: сначала появляется елочка, затем сугроб, из-за сугроба — белочка. А дальше начинает твориться сказка, в которой переплетаются элементы детского (белка названа «оробелочкой», она «по ночам прилежно спит») и взрослого («Орешки продает в кредит») сознания. Стихотворение содержит аллюзию на известную сказку А. Пушкина. Это, во-первых, связывает изображаемый мир детской с миром искусства, (своеобразная трансформация трансформации мира Цитеры). Во-вторых, оно отсылает нас к первому стихотворению цикла «Александр Сергеевич, я об вас скучаю...», воплощающем мечту лирического героя о понимании, о диалоге с поэтом и человеком, которому пришлось оказаться в такой же ситуации и пережить те же чувства. Образ белочки, грызущей под елочкой орешки, подхватывается Ивановым, развивается, и тем самым становится элементом этого диалога. Правда, образ этот наполняется иронией «мирового безобразия»: белочка превращается в «коммерсанта», получающего прибыль от процентов своего «капитала». В стихотворении «Вот елочка, а вот и белочка...» [5, с. 584] сказочный сюжет получает продолжение. Иванов использует прием подхватывающего повтора: первые 2 строчки стихотворения — дословное повторение предпоследних строчек «Аспазии...», однако он полностью удаляет все «взрослые» упоминания. Функция этого приема — погрузить читателя в атмосферу «чистой» сказки. Елочка, из-за которой вылезла белочка, становится рождественской елкой, вокруг которой собираются гости — другие лесные лесных зверюшки — лисица, волки, медвежата, лоси и др. Просматривается параллель лесного мира с миром Размахайчиков: у них на крайнем севере всегда стояла елка и праздновалось Рождество. Уменьшительно-ласкательные формы слов усиливают ощущение жалости, доброты, наивности, детскости и безыскусственности. Сказочные существа вносят катарсис, становятся попыткой примирения с миром. В «Посмертном дневнике» появляются мотивы сми-



**Ю.В. Несынова**

рения, просветления, прощения, признания людских достоинств, желание благословить этот мир, ранее не свойственные лирике Иванова. Однако полного растворения в сказочной игровой реальности все же не удается достигнуть. Белочка, которая начинает ассоциироваться с самим лирическим героем, уходит от шумного праздника. Отдаленность и безвозвратность ее пути передается при помощи градации. Она ушла «куда-то» (просто неопределенность) — «куда глаза глядят» (не выбирая пути, без определенного направления, куда попало) — «Куда Макар гонял телят» (очень далеко, в самые отдаленные места) — «откуда нет пути назад» (необратимость ухода). Игра рассыпается под натиском жестокой действительности. Примирение с миром произошло, но ощущение несправедливости его устройства, обида на судьбу все же остались.

Таким образом, мы видим, что культурная модель игры на протяжении творчества Г. Иванова претерпевает ряд трансформаций: от традиционной театральности и масочности в петербургской лирике через замещение реальной действительности к игре абсурда и, наконец, к детской игре, возвращающей лирического героя на исходе жизни к ее началу, помогающей ему обрести примирение с миром.

#### Литература

1. Аксенова, А. Жуткий маэстро / А. Аксенова // Даугава. — 1995 — № 3. — С. 51—58.
2. Барковская, Н.В. Проблема диалога в прозаической поэме Г. Иванова «Распад атома» / Н.В. Бар-

ковская // Кормановские чтения. Вып. 3. — Ижевск : УдГУ, 1998. — С. 43.

3. Берберова, Н.Н. Курсив мой: Автобиография / Н.Н. Берберова. — М. : Согласие, 1996. — 734 с.

4. Волошин, М. Алексей Ремизов. «Посолонь» // М. Волошин М. Лики творчества. — Л. : Наука, 1988. — С. 510—515.

5. Иванов, Г.В. Собр. соч. В 3-х т. Т. 1. Стихотворения / Г.В. Иванов. — М. : Согласие, 1993. — 250 с.

6. Иванов, Г.В. Анатолий Серебряный (Из воспоминаний) // Г.В. Иванов. Собр. соч. В 3-х т. Т. 3. Мемуары. Литературная критика. — М. : Согласие, 1993. — 245 с.

7. Иванов, Г.В. Распад атома // Г.В. Иванов. Собр. соч. в 3-х т. Т. 2. Проза. — М. : Согласие, 1993. — С. 1—86.

8. Иванова И.Н. Ирония в художественном мире Георгия Иванова. — Дис. ... канд. филол. наук : 10.01.01. — Ставрополь, 1998.

9. Крейд, В. Георгий Иванов в литературной жизни 1910—1913 гг. / В. Крейд // Новый журнал. — 1985, № 160.

10. Крейд, В. Петербургский период Г. Иванова / В. Крейд. Л. : Hermitage, 1982.

11. Фразеологический словарь русского языка / под ред. А. И. Молоткова — М., 1968. — С. 105, 235.

12. Хейзинга, Й. Homo Ludens. Человек играющий. В тени завтрашнего дня / Й. Хейзинга. — М., 1992.

## ПРОБЛЕМА ОВЛАДЕНИЯ НАВЫКАМИ ГРАМОТНОГО ПИСЬМА КАК СОСТАВНОЙ ЧАСТИ КУЛЬТУРЫ

В последние два десятилетия общество переживает новый этап социально-культурных преобразований, отличающийся по своим масштабам и динамизму от всех предыдущих этапов. Современные процессы общественного развития требуют переосмысления задач обновления образования. Все большее значение приобретает поиск новых путей обучения и воспитания, направленных на развитие личности обучающихся, на создание условий, способствующих их социальной адаптации и самореализации. Уместно отметить, что многие авторы признают важность и значимость проблемы личностно-ориентированной технологии образования, технологии развивающего обучения в современных условиях с учетом реформирования системы образования России. Эта проблема освещается в работах Ш.А. Амонашвили, Т.И. Гончарова, В.В. Давыдова, Ю.К. Бабанского, И.П. Иванова, Л.В. Занкова, М.В. Зверева, Д.Б. Эльконина и др.

Наряду с обновлением содержания образования важнейшей задачей становится формирование у учащихся потребности в получении фундаментальных научных и практико-ориентированных знаний, необходимых в современных социально-экономических условиях. И выпускники школ, и студенты вузов ежедневно сталкиваются с разнообразными типовыми ситуациями грамотного письма. Едва ли не первой такой ситуацией для выпускников школ являются вступительные экзамены в учреждениях профессионального образования. В своем исследовании проблему овладения навыками грамотного письма мы рассматриваем как составную часть культуры общения молодого специалиста. Совершенствование культуры грамотного письма у выпускников школ и поступающих в вузы является одной из актуальных проблем современного образования, решение которой позволит в определенной степени облегчить процесс социальной адаптации выпускников и, в частности, способствовать их поступлению в вузы.

Систематический курс правописания в средней школе завершается в 9 классе, что отрицательно отражается на уровне грамотности выпускников, так как орфографические навыки требуют длительной и постоянной тренировки, которая необходима еще и потому, что с каждым новым учебным годом учащиеся сталкиваются с огромным количеством незнакомой для них лексики. Показательно, что многие специалисты приходят к выводу о заметном снижении в последние годы уровня грамотности школьников. Это обуславливает необходимость поиска новых путей для совершенствования культуры письменной речи.

Одним из традиционных путей решения этой проблемы является проведение курсов для абитуриентов вузов. Однако научно обоснованная система подготовки абитуриентов пока не сформирована. Нередко приходится сталкиваться с псевдонаучными обещаниями в течение месяца сделать грамотными всех слушателей без исключения. Между тем опыт показывает, что достижение некоторых успехов в правописании за 5—10 занятий не является показателем прочных знаний, умений и навыков.

Данное исследование основано на таких современных методах, как анализ действующей учебно — программной документации и научной литературы, педагогическое наблюдение и анализ процесса обучения, анкетирование и тестирование выпускников школ и слушателей подготовительных курсов, на многолетний опыт работы с абитуриентами. Всё это позволяет нам делать вывод о том, что личностно-ориентированное обучение по специально разработанной интегрированной образовательной программе, учитывающей принципы преемственности, фундаментализации, профессиональной направленности и педагогической интеграции, создает необходимые условия для углубления теоретической подготовки слушателей и совершенствования у них необходимых орфографических умений и навыков. Исследование проводилось на базе организованных в г. Нижневартовске (Тюменская область) подготовительных курсов для абитуриентов Санкт-Петербургского морского технического университета и Южно-Уральского государственного университета.

Совершенствование навыков правописания на подготовительных курсах рассматривалось нами как самостоятельная исследовательская проблема в области лингводидактики. Это позволило выявить некоторые возрастные и индивидуальные особенности овладения грамотным письмом и проанализировать типовые ошибки: разработать и апробировать личностно-ориентированную технологию совершенствования орфографической грамотности слушателей подготовительных курсов, дало возможность использовать результаты исследования при создании общей теории допрофессионального образования выпускников школ вне зависимости от ее конкретных организационных форм обучения.

Ориентация на фундаментализацию образовательного процесса предполагает формирование сознательной грамотности в опоре на углубленное изучение теории орфографии (в том числе ее принципов), фонетики, лексикологии и грамматики, развитие орфографической зоркости и умения применять орфографические правила, но не исключает

активное использование в образовательном процессе резервов зрительной, слуховой и моторной памяти. Принцип преемственности обуславливает необходимость опоры на полученный в 5—9 классах (хотя не в полной мере сохранившийся) запас знаний, умений и навыков. Он предполагает обеспечение преемственности образовательных программ среднего (полного) и высшего образования в содержании и объеме требований к подготовке выпускников школ. В соответствии с этим принципом при проведении занятий необходимо опираться на уже имеющиеся у слушателей знания, умения и навыки, развивать их, а не стремиться все формировать заново.

Принцип интеграции содержания образования предполагает необходимость в разработке содержания лингвистического образования как единой системы, все звенья которой взаимосвязаны. В соответствии с принципом профессиональной направленности образовательный процесс на подготовительных курсах строится с учетом ориентированности слушателей на будущую специальность.

Предлагаемая система работы над правописанием со слушателями подготовительных курсов для поступающих в вузы является достаточно эффективной и в полной мере соответствует современным тенденциям развития образования. В ее основе лежит учет возрастных особенностей слушателей, которые в большей степени, чем ученики 5—7 классов, способны осваивать материал с использованием укрупненных дидактических единиц и комбинировать информацию в соответствии с микростратегиями мышления [8, с. 65]. Учет возрастных личностных особенностей слушателей позволяет оптимально организовать каждый этап совершенствования орфографической грамотности: развитие орфографической зоркости, освоение орфографического правила, совершенствование умения применять правило, закрепление материала и трансформацию умений в навыки [2, с. 244]. Обучение на подготовительных курсах должно быть личностно-ориентированным, принимающим во внимание психологические особенности конкретного слушателя с учетом его индивидуальности, неповторимости и способности к взаимодействию с преподавателем в субъектно-субъектном образовательном процессе, построенном на принципах сотрудничества и свободы выбора.

Наше исследование базировалось на педагогических, психологических и лингводидактических основах совершенствования грамотного письма.

Для нас важна идея личностно-ориентированной модели образования, исследованная в трудах Е.В. Бондаревской, В.Ф. Взятышева, Н.И. Романковой и др. Под личностно-ориентированным образованием мы понимаем такой тип образовательного процесса, в котором личность учителя и личность ученика выступают как его субъекты; целью обра-

зовательного процесса является развитие личности, ее индивидуальности, неповторимости; процессы обучения и учения взаимно согласованы с учетом механизмов экстерииоризации — интерииоризации, глубоко изученных ценностных структур, убеждений и веры, особенностей собственной «внутренней модели мира» ученика, структуры его субъективного опыта, личностных смыслов и личностной истории, в которой отношения «учитель— ученик» построены на принципах сотрудничества и свободы выбора [11, с. 112].

В своем исследовании мы исходим из того, что объект интеграции в педагогике представляет собой содержание образования в виде системы знаний, умений и навыков: интеграция содержания обучения с неизбежностью ведет к изменению всей технологии обучения и влияет на развитие обучающихся в целом.

Современное состояние образования характеризуется психологизацией педагогической науки и практики, стремлением соединить различные подходы в понимании личности, усилением интереса теории воспитания и дидактики к личности ученика, возникновением такого важного педагогического понятия, как траектория развития личности, и акцентированием индивидуальности и неповторимости личности. Происходит переосмысление и пересмотр ранее существовавших образовательных парадигм [7, с. 8].

При организации занятий нужно опираться на психологическую готовность выпускников общеобразовательных учреждений к послешкольному образованию, учитывать внутреннюю мотивацию их деятельности и способность к сознательной регуляции своих познавательных процессов.

Развитие методической мысли в области правописания связано с двумя основными направлениями (грамматическим и антиграмматическим), суть научных споров между ними сводится к различным представлениям о механизмах формирования грамотного письма. Сторонники грамматического направления главным при овладении орфографией считают принцип сознательности и признают особую роль грамматических знаний. В России эта теория восходит к трудам К.Д. Ушинского. Новым этапом в развитии грамматического направления является установление причин сбоев в понимании учебного материала, трудностей и ошибок при его усвоении [4, с. 67]. Вместе с тем даже при ориентации на сознательную грамотность можно использовать некоторые приемы, которые пропагандировались сторонниками антиграмматического направления. Например, очень полезно включение в процесс овладения грамотным письмом различных анализаторов (визуального, аудиального, кинестетического) на основе использования опорных конспектов, проговаривания, мнемонических приемов, образного представления правил.

Мы считаем, что слушатели при работе над орфографией должны стремиться к сознательной грамотности, но нельзя пренебрегать и использованием зрительной, слуховой и моторной памяти. Особенно это касается этапа выработки и закрепления орфографического навыка. Выполнение тренировочных работ, сопровождающееся обязательной усиленной работой всех анализаторов, требует создания специальной методики на основе теории поэтапного формирования навыка.

В целом рассмотрение педагогических, психологических и лингводидактических аспектов исследуемой проблемы свидетельствует, что этап довузовской подготовки нуждается в создании интегративной личностно-ориентированной технологии совершенствования орфографической грамотности.

Одним из путей повышения орфографической грамотности слушателей является, на наш взгляд, систематизация материала и объединение его в крупные блоки (УДЕ — укрупнение дидактических единиц).

Поскольку современные психологи установили, что значительная роль в запоминании принадлежит ассоциативной памяти, то в учебном процессе оптимальным является применение методики нейролингвистического программирования [5, с. 35].

Для успешного повторения, освоения и закрепления материала нужно подобрать специальные упражнения, которые создадут эффективные условия для совершенствования умений и навыков, связанных с тем или иным типом орфографических правил.

В целом результаты исследования дают возможность проследить повышение уровня орфографической грамотности, что подтверждает гипотезу об эффективности предлагаемой модели подготовки слушателей к поступлению в вуз.

Оптимальные результаты достигаются при использовании личностно-ориентированных образовательных технологий, опирающихся на принципы фундаментализации, преемственности, профессиональной направленности и педагогической интег-

рации: такие образовательные технологии должны учитывать как традиции, так и современные тенденции развития образования.

### Литература

1. Алгазина, Н.Н. Формирование орфографических навыков / Н.Н. Алгазина. — М. : Просвещение, 1987. — 160 с.
2. Богоявленский, Д.Н. Психология усвоения орфографии / Д.Н. Богоявленский. — М. : Просвещение, 1969. — 418 с.
3. Богоявленский, Д.Н. Психологические принципы обучения орфографии / Д.Н. Богоявленский // Русский язык в школе. — 1976. — № 3, 4. — С. 17—19.
4. Граник, Г.Г. Секреты орфографии / Г.Г. Граник, Л.А. Концевая, С.М. Бондаренко. — М. : Просвещение, 1991. — 221 с.
5. О'Коннор, Джозеф. Введение в нейролингвистическое программирование / Джозеф О'Коннор. — Челябинск : Версия, 1997. — 160 с.
6. Иванова, В.Ф. Современная русская орфография / В.Ф. Иванова. — М. : Высшая школа, 1991. — 256 с.
7. Павлова, М.А. Интенсивный курс повышения грамотности на основе НЛП / М.А. Павлова. — М. : Совершенство, 1997. — 224 с.
8. Плигин, А.А. Организационно-педагогические основы личностно-ориентированной технологии образования в современных условиях. Дис. ... канд. пед. наук, — М., 1997. — 198 с.
9. Селевко, Г.К. Современные образовательные технологии: учебное пособие для педагогических вузов и институтов повышения квалификации / Г.К. Селевко. — М. : Народное образование, 1998. — 256 с.
10. Эрдниев, П.М. Укрупнение дидактических единиц как технология обучения / П.М. Эрдниев. — М. : Просвещение, 1992. — 156 с.
11. Якиманская, И.С. Личностно-ориентированное обучение в современной школе / И.С. Якиманская. — М. : Сентябрь, 1996. — 192 с.

## ЭКФРАСИС В ПОВЕСТИ Н. ЛЕСКОВА «ЗАПЕЧАТЛЕННЫЙ АНГЕЛ»

В современном литературоведении до сих пор нет ясности относительно жанровой принадлежности общепризнанного шедевра Н.С. Лескова, который «нравился и царю, и пономарю». Одни исследователи склонны относить «Запечатленного ангела» к святочному рассказу, акцентируя внимание на авторском жанровом обозначении — «рождественский рассказ» [1]; другие полагают, что это «яркий образец фольклорной легенды, спаянной с мемуарным рассказом» [2, с. 152]; третьи усматривают в своеобразном построении повести ориентацию на «иконную композицию» и жанр литературного жития [3, с. 194]. Углубляя представление о жанровой природе данного произведения, следует уточнить в нем роль экфрасиса, определившего не только композиционное построение, но и особый тип «завершенного целого» [4, с. 175].

Л. Геллер трактует экфрасис как воспроизведение одного искусства средствами другого [5, с. 5—7]. На живописность стиля или «пластическую манеру письма» величайшего художника слова указывали еще современники Лескова, видевшие в нем «тончайшего изографа русской литературы» [3, с. 184], воспринимавшие его творчество как «литературную иконопись» [6, с. 400]. О пристрастии Лескова к иконографии свидетельствовал сын писателя, вспоминая, что в период работы над «Запечатленным ангелом» на столе отца лежал список иконописного подлинника профессора С.К. Зарянка [6], вдохновляя на словесное изображение икон. Важен и тот факт, что в год создания знаменитой повести была написана статья «О русской иконописи» (1873), в которой Лесков выступил как великолепный знаток истории древнерусского искусства, ценитель художественной эстетики религиозной живописи, хорошо знакомый с техникой ее воплощения.

Рассказ бывшего раскольника Марка Александрова на постоялом дворе накануне Васильева вечера воскрешает цепь происшествий, окончившихся поворотным событием в судьбе раскольничьей общины — переходом артели из старообрядчества в ортодоксальное православие, дабы «воедино одушевиться со всею Русью» [7, с. 455]. Беспоповцы «главной пружиной свершившегося» [2, с. 151] считают чудесную икону с изображением ангела-хранителя: «Сей ангел воистину был что-то неопишемое. Лик у него «...» самый светлособожественный и такой скоропомощный; взор умилен; ушки с тороцами, в знак повсеместного отвсюду слышания; одеянье горит, рясны золотыми преиспещрено; доспех пернат, рамена препоясаны; на персях младенческий лик Эмануилов; в правой руке крест, в левой огне-

палящий меч. Дивно! Дивно!.. Власы на головке кудреваты и русы, с ушей повились и проведены волосок к волоску иголочкой. Крылья же пространны и белы как снег, а испод лазурь светлая, перо к перу, и в каждой бородке пера усик к усика. Глянешь на эти крылья, и где твой весь страх денется: молишься «осени», и сейчас весь стихаешь, и в душе станет мир. Вот это была какая икона!» [7, с. 400—401].

«Запечатленный ангел» явился результатом глубоких размышлений писателя о судьбах раскола, превосходство которого он видел в нравственной силе и духовности, органически сопряженной с «житийской практикой повседневного бытия» [9, с. 63]. Не случайно, повествуя о жизни строительной раскольничьей артели, автор как бы затушевывает все бытовое, «заливает стеклянным лаком», позволяя тем самым выступить «целому и идее» [10]. В итоге в произведении Лескова показан высокий моральный тонус староверов, черпающих свою непомерную духовную мощь в неразрывной связи с Богом, правдой и стариной, а точнее, с древним иконописным искусством, ставшим для всей общины и «объединяющим началом, и нравственной опорой, и эстетической призмой» [9, с. 68].

Заметим, что все герои повести — от барыньки до архиерея — проходят испытание на духовную состоятельность через отношение к чудотворной иконе. Из рассказа Марка Александрова следует, что икону ангела артельщики любили «страстно любовью» и при взгляде на нее испытывали «радость» [7, с. 400]. Куда бы ни шествовали старообрядцы, их предводитель Лука Кирилов нес святыню на груди в особом «парчевом кошелее», и оттого «икона «...» всюду» каменщикам «предходила, точно сам ангел им предшествовал» [7, с. 401]. Всякий успех в делах и общее благополучие общины обязательно мыслились староверами как благоволение к ним самого ангела, незримо сопутствовавшего своему образу: «За все это благословляли мы предходящего нам ангела, и с пречудною его иконою, кажется, труднее бы чем с жизнью своею не могли расстаться» [7, с. 401]. Подобное благоговейное почитание священного образа раскольниками, «помышляющими вышний проспект жизненности» от созерцания «изображенной небесной славы» [7, с. 416], резко контрастирует с потребительским отношением к иконе артельщика Пимена, богомольной барыньки, губернского чиновника, жандармов, что и привело к «запечатлению» лика ангела «кипящею смолой» и лишению общины дорогой ей ангельской иконы. Но, по словам рассказчика, «такое горе «...» устро-

ялось не людским коварством, а самого оногo путе­водителя нашего смoтрением; сам он возжелал себе оскорбления, дабы дать нам свято постичь скорбь и тою указать нам истинный путь» [7, с. 401] — путь к воцерковлению. Таким образом, экфрасис, организуя структурную систему среднего повествовательного жанра, выступает двигателем сюжета, пре­д­определяя судьбу главных персонажей повести.

Дальнейшее развитие действия, согласуясь с композиционным принципом житийной иконы, представляет «деяния» ангела, которые могут быть разделены на две смысловые группы: одна повествует о поисках изографа, другая посвящена событиям вызволения и распечатления ангела. В решении староверов вернуть утраченный иконный образ таится осознание высокой миссии хранителей «отеческих постановлений», открывающих истинный смысл человеческой жизни: «такое изображение явственно душе говорит, чего христианину надлежит молить и жаждать, дабы от земли к неизреченной славе бога вознестись» [7, с. 426]. Это искусство создавалось вдали от мирской суеты по божественному вдохновению великими русскими мастерами: «Кузьмой, Андреем или Прокофием», каких теперь не отыщешь среди светских художников, «изученных представлять то, что в теле земного, животолубивого человека содержится», а потому нуждается в умельце, «потрафляющем тип лица небожителный, насчет коего материальный человек даже истового воображения иметь не может» [7, с. 423].

Изограф Севастьян, изготовивший поддельную икону (копию), сыгравшую важную роль в жизни артели, — не эпизодическое лицо. Лесков создал образ иконописца, который демонстрирует наряду с универсальным техническим мастерством «мел­коскопического» письма знание высоких традиций русской иконописи, согласно которым священное искусство нельзя унижать живописанием, то есть самовольным творением произвольного изображения. Известно, что иконный мастер Севастьян во многом списан с «художного мужа» Рачейскова, с которым был дружен писатель. На Никиту Савостьяновича Рачейскова указывало не только имя изографа, но и описание огромных рук Севастьяна, так поразивших англичанина: они были «большущие, как грабли, и черные» [7, с. 440]. Англичанину было трудно поверить, что такими руками можно сделать копию ангела, и он попросил показать свое мастерство — написать его жене икону в древнерусском роде. В доказательство тому, что пальцы — «его слуги и ему повинуются», Севастьян на маленькой «досточке-пяднице» пишет четырехчастную икону, названную им «Доброчадие»: «...в первом месте написал рождество Иоанна Предтечи, восемь фигур и новорожденное дитя, и палаты; во втором — рождество пресвятыя Владычицы Богородицы, шесть фигур и новорожденное дитя, и палаты, в третьем — Спасово пречистое рождество, и хлев, и

ясли, и предстоящие Владычица и Иосиф, и при­падшие боготечные волхвы, и Соломия-баба, и скот всяким подобием: волы, овцы, козы и ослы, и сухо­лапльптица, жидам запрещенная, коя пишется в означение, что идет сие не от жидовства, а от божества, все создавшего. А в четвертом отделении рождение Николая Угодника, и опять тут и святой угодник в младенчестве, и палаты, и многие предстоящие «...» и что за искусство, все фигурки ростом в булавочку, а вся их одушевленность видна и движение...» [7, с. 441—442].

По мнению Д.С.Лихачева, опиравшегося на материал летописной миниатюры, изображение, содержащее четыре эпизода в одной композиции, «служило пространственному преодолению повествовательного времени и помогало понять событие в его временной протяженности» [11, с. 40]. Временная же протяженность «Доброчадия» представляет собой «конспективную историю христианства» [12, с. 308]. Следовательно, введение сюжета о рождествах в художественное полотно повести символизирует процесс духовного возрождения раскольников и постижения ими основ православного вероучения, ключевым моментом которого является идея соборности — «собора всей твари как грядущего мира вселенной, объемлющего и ангелов, и людей, и всякое дыхание земное» [13, с. 345]. Таким образом, автор подводит к мысли, что даже высоконравственная община не может быть истинно нравственной в рамках сектантства, так как уже в самой основе раскола с его «претензией на моральное превосходство перед православием» [12, с. 306] таится источник гордыни и грех отчужденности от остального мира. «Поспешай Вавилон строить «...» столп кичения», — говорит отшельник Памва Марку [7, с. 439]. «Все уды единого тела Христова! Он всех соберет!» [7, с. 436]. Именно «беззавистный и безгневный» Памва, который «весь любовью одушевлен», побуждает усомнившихся в старой вере раскольников встать на путь преобразования «ради любви людей к людям» [7, с. 455]. Важно отметить, что прототипом Памвы послужил преподобный Серафим Саровский — известный обличитель раскола, с иконографией и деяниями которого Н.С. Лесков был хорошо знаком [14].

Обращение артельных в «истинную веру» происходит под впечатлением «чуда» — перехода Луки Кирилова через бушующий Днепр по цепям моста с двумя иконными образами, что трактуется исследователями как духовное «путевожделение» ангела-хранителя. Мотив чуда усиливает и осложняет экфрасис, воздействующий на жанровый облик повести. Важно отметить, что под «экфрасисом» Н.В. Брагинская понимает многочисленные описания видений и откровений, построенные диалогически. Примеры «бесед», в которых «божество открывает, буквально, как картину, истину существу низшему, непосвященному, смертному» [15], можно найти в апокрифических апокалиптических, гностических «откровениях»,

в герметических трактатах и т. д. Учитывая то, что «Запечатленный ангел» полон апокрифических элементов, следует особое внимание уделить кульминационной сцене, погруженной в атмосферу таинственного и мистического. Напомним, что самым удивительным в ту «страшную ночь» деду Марою показались яркое «светение», исходящее от обеих икон — первоисточника и копии, свидетельствующее о двупостасном бытии ангела. В сущности, данная экфрасическая ситуация направлена не на миметическое описание произведения пластического искусства, а на обнаружение в изображаемом объекте светящегося начала, излучаемой энергии, в целом — на выявление религиозного смысла символики сияния. Согласно конструктивной логике диалогического экфрасиса, чудесное видение, явившееся старику в канун обряда посвящения, предстает как знамение, намекающее на внутренний, сакральный смысл событий, и требует истолкования со стороны стариков: «лишь тут только поняли, к чему и куда всех нас наш запечатленный ангел вел <...> жажду одиночества с отечеством утолил» [7, с. 455—456].

Известно, что Лесков начинал свой творческий путь как писатель, чей «взгляд был обращен еще с несомненной надеждой в направлении церковной среды», которая казалась ему «озаренной светом евангельских заповедей» [2, с. 235], затем постепенно отошел от церкви, полагая, что «ее время прошло и никогда более не возвратится» [16, с. 287]. Однако «Запечатленный ангел» остался тем произведением, в котором выразилось представление писателя о «господствующей вере» как «объединительнице народа» [17, с. 212], а ведущая роль в утверждении авторской мировоззренческой позиции принадлежит экфрасису, который оказывается жанровой доминантой, участвуя в организации всей художественной структуры.

#### Литература

1. Кротова, А.А. «Будьте совершенны»: (Религиозно-нравственные искания в святочном творчестве Н.С. Лескова и его современников) / А.А. Кротова. — М.: Моск. пед. гос. ун-т; Орел: Орл. гос. ун-т, 1999. — 231 с.
2. Горелов, А.А. Н.С. Лесков и народная культура / А.А. Горелов. — Л.: Наука, 1988. — 133 с.
3. Евдокимова, О.В. Живописание в структуре произведений Н.С. Лескова / О.В. Евдокимова // Русская литература и изобразительное искусство XVIII — начала XX века. Сб. научных трудов. — Л.: Наука, 1988. — С. 44—49.
4. Медведев, П.Н. Формальный метод в литературоведении: Критическое введение в социологическую поэтику / П.Н. Медведев. — Л.: Прибой, 1928. — 104 с.
5. Геллер, Л. Воскрешение понятия, или Слово об экфрасисе / Л. Геллер // Экфрасис в русской литературе. — М.: МИК, 2002. — С. 55—59.
6. Лесков, А.Н. Жизнь Николая Лескова по его личным, семейным и несемейным запискам и памяткам. В 2 т. / А.Н. Лесков. — М., 1984.
7. Лесков, Н.С. Собр. соч. В 12 т. / Н.С. Лесков. — М.: Правда, 1989.
8. Баршт, К.А. О типологических взаимосвязях литературы и живописи / К.А. Баршт // Русская литература и изобразительное искусство XVIII — начала XX века. Сб. научных трудов. — Л.: Наука, 1988. — С. 89—95.
9. Дыханова, Б.С. «Запечатленный ангел» и «Очарованный странник» Н.С. Лескова / Б.С. Дыханова. — М.: Худ. лит., 1980. — 145 с.
10. Измайлов, А.А. Лесков и его время / А.А. Измайлов // ИРЛИ. Ф. 115. Оп. 1. № 5 д. Гл. 9.
11. Лихачев, Д.С. Поэтика древнерусской литературы. 3-е изд. / Д.С. Лихачев. — М.: Наука, 1979. — 452 с.
12. Полозкова, С.А. О финале рассказа Н.С. Лескова «Запечатленный ангел» / С.А. Полозкова // Литература Древней Руси. Источниковедение: Сб. научных статей. — Л.: Наука, 1988. — С. 71—78.
13. Трубецкой, Е.Н. Умозрение в красках / Е.Н. Трубецкой // Смысл жизни. — М.: АСТ; Харьков: ФОЛИО, 2000. — С. 101—108.
14. Водолазкин, Е.Г. Образ Серафима Саровского в «Запечатленном ангеле» Лескова / Е.Г. Водолазкин // Русская литература. — 1997. — № 3. — С. 35—40.
15. Брагинская, Н.В. «Картины» Филострата Старшего: генезис и структура диалога перед изображением / Н.В. Брагинская // Одиссей: Человек в истории. — М.: 1994. — Вып. 6. — С. 35—42.
16. Лесков, Н.С. Собр. соч. В 11 т. — Т. 11 / Н.С. Лесков. — М.: Худ. лит., 1958.
17. Румянцев, А.Б. Н.С. Лесков и русская православная церковь / А.Б. Румянцев // Русская литература. — 1995. — № 1. — С. 22—27.

## МНОГОКОМПОНЕНТНЫЕ ТЕРМИНОЛОГИЧЕСКИЕ СЛОВСОЧЕТАНИЯ КАК ЭЛЕМЕНТЫ ИНТЕРНЕТ-ТЕКСТА

Коммуникация в глобальной сети Интернет осуществляется при помощи языка и других знаковых систем, а также информационных и компьютерных технологий, что не снижает, а наоборот, повышает значение языка и речи как важнейших средств человеческого общения. Лингвисты, исследующие всемирную сеть, утверждают, что «для виртуального пространства речь стала единственным средством познания окружающего мира, инструментом мышления» [1, с. 139]. В связи с лавинообразным развитием гипертекстовой сети Интернет ощущается необходимость в новых лингвистических исследованиях, связанных с единицами текста и спецификой их функционирования в интернет-тексте.

Язык Интернета представляет собой совокупность качественных черт, определяющих выбор таких языковых средств, которые обеспечивают максимальную эффективность в обмене актуальной для пользователей сети информацией. Среди таких черт мы, вслед за М.Н. Володиной, выделяем своеобразную терминологическую экспансию, которую ряд исследователей определяет как «тенденцию к интеллектуализации лексики, связанную с возрастанием коммуникативной роли термина» [2, с. 56]. Тексты специализированных сайтов Интернета адресованы самой широкой аудитории и непрерывным потоком поставляют пользователям информацию, избыточную терминами из различных отраслей знания. Логично предположить, что существует избирательность в подборе специальной лексики для интернет-текста, кроме того, особенности проявляются и в использовании терминов в данной среде.

Нами была предпринята попытка выявить и проанализировать специфику использования многокомпонентных терминологических словосочетаний в интернет-текстах. Исследование проводилось на материале терминологии сотовой связи.

Понятие «термин» широко исследуется в логике, философии, лингвистике. В настоящее время единого определения данного слова не существует. Так, Б.Н. Головин приводит 7 определений слова «термин» [3, с. 191], В.П. Даниленко — 19 и подчеркивает, что этот перечень может быть продолжен [4, с. 83—86]. Это обилие разнообразных определений объясняется тем, что каждая наука стремится выделить признаки понятия с определенной точки зрения. Лингвистика выделяет языковые аспекты, философия — сущностно-знаковые, логика — понятийные. Тем не менее, при всей разнородности существующих определений, все они подразумевают под термином лексическую единицу языка, обо-

значающую специальный предмет или научное понятие определенной области знаний или научной деятельности.

Специальные предметы и явления сложны и многообразны, поэтому большинство специальных подязыков, как и язык, обеспечивающий коммуникацию в сфере сотовой связи, располагает кодовыми единицами не только в виде отдельных слов, но и в виде словосочетаний. Исследователи отмечают преобладание терминологических словосочетаний (сосставных терминов) над однословными терминами во всех терминологиях европейских языков.

Словосочетания как единицы, соотносящиеся с одним означаемым в пределах подязыка, имеют разные формальные структуры. Объектом нашего исследования выбраны многокомпонентные терминологические словосочетания, функционирующие в подязыке сотовой связи и являющиеся одними из основных текстообразующих компонентов, с помощью которых происходит передача информации.

Для выделения терминологических словосочетаний были проанализированы тексты специализированных сайтов ведущих операторов сотовой связи (МТС, «Мегафон», «Билайн», ЮУСТ) и дилеров, предоставляющих услуги в области сотовой связи (сеть салонов «Связной», «Симфония», «Евросеть»).

Обозначенные сайты являются рекламно-информационными, то есть реализуют в сети деловое общение, предусматривающее широкий круг пользователей. Данный факт позволяет сделать следующие выводы. Во-первых, тексты выделенных порталов не используют средства собственного научного подязыка сотовой связи, следовательно, термины, встречающиеся в этих текстах, предполагают общее употребление и широкое распространение в непрофессиональной среде. Это, в свою очередь, позволяет утверждать, что терминологические единицы данных текстов являются в большинстве своем «терминами речи» (выражение Б.Н. Головина), то есть единицами, которые могут не входить в систему соответствующей терминологии, оставаясь принадлежностью сферы функционирования. Данный вывод дает нам право квалифицировать исследуемые многокомпонентные единицы не как терминологические словосочетания, а как словосочетания терминологического характера, не достигшие определенного уровня терминологичности для стандартизации. Во-вторых, исследуемые интернет-тексты в соответствии с типологией текстов по признаку «термин—текст», можно отнести к терминопользующим текстам. По мнению В.М. Лейчика, имен-



но в этой среде функционирования терминов, в отличие от стандартизованных терминофиксирующих текстов, проявляются новые тенденции терминообразования и терминоиспользования [5, с. 21].

Таким образом, методом сплошной выборки из 762 законченных интернет-текстов различной протяженности нами было выделено 1125 устойчивых словосочетаний терминологического характера в 5320 употреблениях. Зафиксированные единицы были систематизированы по компонентному составу, степени употребительности и способу производства. Анализ картотеки позволил сделать следующие выводы.

Подавляющее большинство терминологических словосочетаний в исследуемых интернет-текстах, а именно, 749 в 4328 употреблениях, являются двухкомпонентными (бинарными, двухсловными). Это атрибутивные словосочетания номинативного характера, обозначающие простые или сложные понятия и состоящие из наименования объекта и его отличительного признака (*бесплатный порог, голо-совое сообщение, исходящий вызов*). Компонентный состав данных единиц представлен следующими регулярными моделями:

1) прилагательное + существительное (*автоматический роуминг, бесплатный порог, включенные минуты, домашняя сеть, исходящий вызов и т. п.*);

2) существительное + существительное в косвенном падеже без предлога (*активация карты, детализация счета, зона покрытия, факт соединения*);

3) существительное + существительное в косвенном падеже с предлогом (*звонок внутри сети, выход на межгород, доступ к WAP-порталу, сумма на балансе*).

Преобладание описанных конструкций в ряду словосочетаний терминологического характера подтверждает тезис о том, что бинарные словосочетания признаны ведущими исследователями-терминоведами «оптимальным языковым средством в сфере современных терминов» [6, с. 33]. Именно атрибутивные словосочетания успешно детализируют понятия и обозначают видовые отличия специальных понятий, обеспечивают максимальную точность обозначения. Двухсловным терминологическим словосочетаниям противостоят многокомпонентные единицы, которые получили названия «несколькословных терминов» (В.М. Лейчик), «несколькословных номинативных комплексов» (Т.В. Дроздова), «поливербальных терминологических комбинаций» (Е.В. Бекишева) и проч. В данной статье подобные единицы квалифицируются нами как многокомпонентные словосочетания терминологического характера.

Под многокомпонентными словосочетаниями терминологического характера нами представлены номинативные образования, состоящие из трех и более слов. Нами было зафиксировано 376 многокомпонентных единиц в 992 употреблениях, что

составляет 33,4 % от общего числа выделенных нами словосочетаний терминологического характера в интернет-текстах. Достаточно большая доля многокомпонентных словосочетаний говорит об их эффективности в предоставлении информации во всемирной сети. Увеличение длины словосочетания обеспечивает точность выражения понятия, в отдельных случаях устраняет многозначность, поскольку с увеличением количества компонентов в термине степень его многозначности убывает.

По мнению некоторых лингвистов, терминологии, находящейся на стадии формирования свойственны громоздкость и описательность. Терминология сотовой связи, безусловно, активно формируется в последние два десятилетия, однако, набор единиц, функционирующих в интернет-текстах, такую закономерность не подтверждает.

В ряду многокомпонентных словосочетаний терминологического характера нами были выделены трехкомпонентные (306 единиц), четырехкомпонентные (63 единицы) и пятикомпонентные (7 единиц) словосочетания. Рассмотрим компонентный состав и способы образования обозначенных структур.

Компонентный состав терминологических словосочетаний, состоящих из трех знаменательных слов, представлен шестнадцатью моделями. Самыми распространенными являются:

1)  $N+A+N_2$  (108 единиц в 430 употреблениях), например, *блок предоплаченного времени, линейка тарифных планов, оператор сотовой связи, центр абонентского обслуживания* и др.;

2)  $A+A+N$  (95 единиц в 154 употреблениях), например, *безлимитный тарифный план, единая федеральная сеть, льготное роуминговое пространство, фиксированная абонентская плата* и др.;

3)  $A+N+N_2$  (49 единиц в 123 употреблениях), например, *закрытая группа абонентов, нетарифицируемый блок времени, посекундная система оплаты, текущее состояние баланса* и др.;

4)  $N+N_2+N_2$  (40 единиц в 118 употреблениях), например, *зона обслуживания оператора, сеть салонов связи, система приема платежей, территория действия услуг* и др.

Анализ трехкомпонентных словосочетаний терминологического характера показал, что большинство из них являются производными от бинарных словосочетаний. Нами были выделены три модели производства трехкомпонентных единиц: 1)  $A+N > A+[A+N]$  (*федеральная сеть — единая федеральная сеть*), 2)  $N+N_2 > A+[N+N_2]$  (*доступ к Интернету — высокоскоростной доступ к Интернету*), 3)  $N+N_2 > [N+N_2]+N_2$  (*тарификация звонков — условия тарификации звонков*). Количественный анализ позволил выявить наиболее распространенный тип производства: дополнение атрибутивного словосочетания еще одним прилагательным (*сервисный центр — авторизованный сервисный центр, корпоративная сеть — виртуальная корпоратив-*

ная сеть, коммерческий роуминг — двусторонний коммерческий роуминг).

Четырехкомпонентные словосочетания терминологического характера, выделенные в исследуемых интернет-текстах, представлены 63 единицами в 139 употреблениях. Компонентный состав данных единиц ограничен семью моделями, среди которых распространенными являются:

1)  $A+N+A+N_2$  (24 единицы в 58 употреблениях), например, автоматизированная система абонентского обслуживания, автомобильный комплект громкой связи, мобильный телефон третьего поколения, национальный оператор сотовой связи, предоплаченный блок эфирного времени и др.;

2)  $A+N+N_2+N_2$  (10 единиц в 10 употреблениях), например, автоматизированная система сервиса абонентов, виртуальный центр обработки ММС-сообщений, единая система приема платежей, плавающая стоимость минуты разговора и др.;

3)  $N+N_2+A+N_2$  (9 единиц в 29 употреблениях), например, центр обслуживания корпоративных клиентов, зона охвата лицензионной территории, сеть салонов сотовой связи, территория действия общероссийской сети и др.;

4)  $N+A+N_2+N_2$  (7 единиц в 10 употреблениях), например, режим пакетной передачи данных, сеть фирменных салонов связи, технология пакетной передачи данных и др.;

5)  $N+N_2+N_2+N_2$  (5 единиц в 18 употреблениях), например, группа тарифов семейства ДЖИНС, точка продажи услуг связи, система оплаты услуг связи и др.

Пятикомпонентные словосочетания терминологического характера представлены в исследуемых интернет-текстах пятью моделями. Самой регулярной моделью является сочетание компонентов  $N+A+N_2+A+N_2$ , например, лидер местного рынка сотовой связи, лидер регионального рынка сотовой связи, система мобильной связи четвертого поколения и др.

Целесообразно отделить словосочетания терминологического характера, состоящие из трех компонентов, от остальных многокомпонентных единиц, так как в последнем случае существует тенденция смешивать термины-словосочетания и сочетания терминов.

Так, термины-словосочетания, протяженностью в четыре, пять и более слов, традиционно в терминоведении оцениваются как номинативные единицы, не достигшие необходимого уровня терминологичности, например, единая федеральная сеть сотовой связи, предоплаченный блок эфирного времени. Однако объем такой несколькословной единицы полностью входит в объем понятия определяемого элемента, следовательно, относительно термина-словосочетания легко восстановить производящее слово или словосочетание (единая федеральная сеть сотовой связи производное от сеть сотовой связи, предоплаченный блок эфирного времени производное от блок эфирного времени). Регуляр-

ной моделью производства многокомпонентных терминов-словосочетаний в исследуемых интернет-текстах является цепочка:  $N+A+N_2 > A+[N+A+N_2]$  (филиал сотовой связи — межрегиональный филиал сотовой связи, оператор мобильной связи — общероссийский оператор мобильной связи).

В то же время за многокомпонентными единицами из четырех-пяти слов часто скрываются комбинации двух-трех терминологических словосочетаний. В таком случае можно говорить не о терминологическом словосочетании или термине-словосочетании, а о сочетании терминов. Объем такой единицы определяется суммой входящих в него отдельных терминологических словосочетаний. Например, устойчивое словосочетание терминологического характера зона охвата лицензионной территории является производным от двухсловных терминов зона охвата и лицензионная территория, сочетание терминов система мобильной связи четвертого поколения является суммой понятий система мобильной связи и связь четвертого поколения. Расценивать подобные комплексы как термины-словосочетания нет оснований. Регулярность воспроизведения сочетаний терминов в исследуемых интернет-текстах расширяет границы словосочетаний терминологического характера и обозначает новое направление в исследованиях, посвященных функционированию терминов.

Таким образом, активность использования в интернет-текстах многокомпонентных терминологических словосочетаний (треть от всех словосочетаний терминологического характера) и разнообразие их форм убеждает в том, что данные единицы являются неотъемлемым элементом интернет-текста и эффективным средством обеспечения точности информации специализированных сайтов сотовых операторов.

#### Литература

1. Трофимова, Н.Г. Языковой вкус Интернет-эпохи в России: Функционирование русского языка в Интернете: концептуально-сущностные доминанты / Н.Г. Трофимова. — М.: Изд-во РУДН, 2004. — 380 с.
2. Володина, М.Н. Когнитивно-информационная природа термина (на материале терминологии СМИ) / М.Н. Володина. — М.: Изд-во МГУ, 2000. — 128 с.
3. Головин, Б.Н. О некоторых проблемах изучения терминов / Б.Н. Головин // В.А. Татаринев. История отечественного терминоведения: В 3 т. — Т. 2. — М.: Моск. Лицей, 1995. — С. 188—199.
4. Даниленко В.П. Русская терминология: Опыт лингвистического описания / В.П. Даниленко. — М.: Наука, 1977. — 246 с.
5. Лейчик, В.М. Предмет, методы и структура терминоведения: Автореф. дис. ... д-ра филол. наук. — М., 1989. — 46 с.
6. Лейчик, В.М. Термины-фразеологизмы в ряду номинативных словосочетаний терминологического характера / В.М. Лейчик // НТИ. Сер. 2. — 2002. — № 12. — С. 33—37.

## ВОПЛОЩЕНИЕ ЖИВОТВОРЯЩЕГО / УТВЕРЖДАЮЩЕГО НАЧАЛА ЧЕРЕЗ АРХАИКУ СМЕХА В РОМАНЕ М.А. БУЛГАКОВА «БЕЛАЯ ГВАРДИЯ»

Смех связан со злом,  
и он же есть благо, и дарит благо.  
А. Бергсон [4, с. 39].

Исследователями было замечено, что религия способна использовать все человеческие чувства, за исключением одного — чувства юмора. В целом, все разговоры о смехе и религии, о смехе и воскрешении оспариваются. Многие отрицают соседство смеха с любым положительным, тем более воскрешающим, животворящим началом.

Если говорить об античных богах, то нужно вспомнить, что смех был присущ некоторым мифическим персонажам. Мифология знает смеющихся богов. Это у них был «гомерический хохот», который носил вполне человеческий характер. «Смех несказанный воздвигли блаженные жители неба» во время своего пира, «видя, как с кубком Гефест по чертогу вокруг суетится» [6, с. 29]. «Бессмертные подняли смех несказанный», когда услышали от Эрмия (Гермеса), что он готов был «лежать на постели одной с золотою Кипридой» (Афродитой), опутанный тройной цепью и созерцаемый в таком положении всеми богами и богинями» [7, с. 96]. В Библии также упоминается смех (Быт. 17:17, Быт. 18:12, Быт. 21: 6; Мф. 5: 4, 12; Лк. 6: 21, 25) [5]. Но смеяться над богами было кощунством.

Герои М. Булгакова далеко не свободные личности. Они смеются, а смех их может принимать разные формы выражения: от животворящего до злобного. Но Булгаков искренне убеждён, что смех способен возратить миру справедливость — через разоблачение, разрушение несправедливых социальных отношений.

Смех, пишет Д.С. Лихачёв, «отвергает социальные законы, ведущие к этому неравенству, показывает их несправедливость и случайность» [9, с. 343].

Поскольку цвет и свет являются важнейшими изобразительными элементами в литературе, то, раскрывая мифологию смеха М.А. Булгакова, необходимо обратиться и к мифологической колористике писателя, которую часто бывает трудно отделить от колористики символической.

А.Ф. Лосев утверждает, что существует лишь две серьёзные попытки разобраться в колоризме русских писателей. «Первая попытка принадлежит Л.В. Пумпянскому, который весьма убедительно рассуждает о колоризме Державина и Тютчева. Вторая попытка принадлежит А. Белому, который кратко, но очень метко говорит о восприятии природы у Пушкина, Баратынского и Тютчева. Особенно подробно Белый

анализирует эволюцию зрительной образности у В. Иванова» [10, с. 45].

Что касается нашей работы, то из всего возможного анализа богатейшей символично-мифологической колористики в творчестве писателя, мы остановимся на мифологеме «смех и красное», которая приобретает общую художественную значимость в карнавализованной прозе М. Булгакова.

Почему именно красный?

Красный из всех цветов чаще всего называется в качестве любимого цвета [12, с. 242—244]. В виде окиси железа (красный глинистый железняк) он был спутником человека на всём его пути, начиная с доисторического времени, и применялся в пещерном искусстве ледникового периода. Уже неандерталец посыпал тела захороненных этим красящим веществом, вероятно, чтобы вернуть им «тёплый» цвет крови и жизни. Красный цвет, соединённый со смехом, считается жизненным, исполненным силы, родственным огню и обозначающим как любовь, так и борьбу не на жизнь, а на смерть. Для архаического сознания красный цвет в своей символике подвергался разнообразным толкованиям. Так, красный связывали с богом зла и враждебным змеем; красновато окрашенные животные, например собаки, вызывали чувство отвращения, так как этот цвет всегда ассоциировался с насилием. Позитивно красный воздействует как выражение победоносной любви в изображениях Творца и воскресшего Христа. Он находит применение в цвете церковных облачений в дни памяти мучеников, в праздник Святого Духа и во время Страстной недели. В народной символике красный цвет является цветом любви (например, в связи с цветами, прежде всего — розой), а также жизни и ярости. Красный цвет фонарей на ночных заведениях указывает на интимность, в дорожных знаках — это требование «остановки» и, кроме того, указание на угрожающую жизни опасность. Во время боя быков красный цвет должен возбуждать обречённое на смерть животное и вызывать у него агрессивность, хотя сомнительно, чтобы бык был способен видеть цвет так же, как человек (скорее его раздражает движение мулеты, а не её цвет). Из всех цветов в мифологии красный считался имеющим самое сильное действие. Красный — это зенит цвета. Пятна или красить в красный цвет означает возвращение к жизни. Богов часто красили в красный цвет, чтобы подчеркнуть их сверхъестественную силу и священность. Красный цвет — это и плодородие, и радость.

«Красный цвет — это цвет солнца, тем более солнца утреннего, солнца без лучей. И это же цвет крови — цвет окрашенной кровью круглой, гладкой безволосой головы младенца. Иначе, — красное в этом ряду тождественно круглому. Утреннее солнце — новорождённое солнце; оно только что вышло из лона земли. Оттого оно и само способно родить смеющийся свет, возрождать и пробуждать к жизни людей, животных и растения. Мрак небытия сменяется светом красного солнца — светом утра. Поэтому красен кожей и космат новорождённый Исав — дитя «смеющегося» Иссака; оттого в новогвинейском мифе мальчик Гануми видит красную цинковку, оставшуюся от родов, и, крича «Красное!», — превращается в смеющегося красного попугая. У эскимосов девушки завязывают глаза спящему глупцу Кошкли красной кожей, и он, просыпаясь, слышит их смех и видит всё в красном свете. Наконец, в кхмерском мифе смех соседствует с красной, похожей на кровь жидкостью, обозначающей новое рождение» [8, с. 75].

Безусловно, красный цвет соотносится у М. Булгакова с войной (революцией), а значит, и с цветом крови. Об этом уже немало написано. Нас же будет интересовать соотнесённость в романе красного цвета со смехом.

В художественном мире писателя символика красного цвета имеет двойственное значение. Так, в повести «Роковые яйца» образы красного яйца и красного петуха имеют зловещий характер. Действительно, красное является в творчестве писателя, как мы уже отмечали, символом мучений, порождаемых экспериментами новой власти. Но это то, что, скажем так, на поверхности текста. Каким образом тогда выстраивается в символическую цепочку красное — рождение (возрождение) — смех?

Согласно концепции Л. Карасёва «смех, соединённый с красным цветом, неожиданно открывает исходный смысл рыжего клоуна. Цвет его волос — дань забытой традиции, осколок древнейшего культа рыжих — детей солнца, — о котором уже почти ничего не помнят ни Античность, ни Средневековье, тем не менее, прочно связавшие смех и рыжее (красное) в единую смысловую пару» [8, с. 76].

Мы отмечаем животворящую функцию смеха в прозе М. Булгакова, которую воплощает женское начало.

В построении образов Елены и Юлии в романе «Белая гвардия» цветовая символика играет особую роль. У Юлии волосы «не то пепельные, пронизанные огнём, не то золотистые». Говоря о Елене, Булгаков постоянно указывает на её рыжие волосы: «Золотая Елена», «рыжеватая голова» и др. Убедиться в выдвинутом утверждении помогает антитеза. В романе есть ещё два женских, но не смеющихся образа: мать Най-Турса, у которой скорее седые волосы: «По каким-то незначительным и неопределённым чертам, не то на висках, не то по цвету волос, Никол-

ка сообразил, что это мать Ная...», [1, с. 112] — и его сестра с волосами чёрного цвета. Думаем, такая колористика неслучайна.

«Смысл рыжего включенного парика неизвестен сегодня уже ни одному клоуну. А ведь когда-то в мифе лицо-солнце сравнивалось с кругом и отходящими от него во все стороны волосами-лучами. Потому-то и клоун в рыжем парике несёт живительный добрый смех» [8, с. 76].

В.У. Тернер утверждает, что «красное способно поворачиваться сразу в обе стороны — и к рождению, и к смерти» [14, с. 69]. Смерть у Булгакова несут революция и хаос. А рождение — красное как символ смехового возрождающегося начала. Красное — подвижно. Чёрное же — одномерно и неподвижно. Оно связано лишь со злом, ночью и смертью.

Огонь — это тоже «красное». Огонь родственен солнцу и родственен крови, он тоже рождает и возрождает, и потому, когда в мифе зажигается огонь, то рядом с ним часто звучит и смех. Огонь и смех идут вместе, и это можно видеть и в уже упоминавшемся рассказе о Кошкли (красный цвет он принимает за пожар), и в карнавализованной прозе Булгакова: «С вечера жарко натопили <...> и до сих пор, до глубокой ночи, печи всё ещё держали тепло. <...> Дом на Алексеевском спуске <...> спал давно и спал тепло <...> Играли звёзды <...>, и особенно высоко в небе была звезда красная и пятиконечная — Марс. В тёплых комнатах поселились сны. Турбин спал <...> и сон висел над ним <...> Юлия прошла и поманила и засмеялась...» [1, с. 264] Так Булгаков рисует возвращение покоя в дом Турбиных. И рядом с возрождающейся, но уже другой новой жизнью встают у него символы тепла печи (красного) и смеха.

В эпизоде, когда Юлия спасала Турбина, осуществляя свою животворящую роль, Булгаков вновь разворачивает мифологему «смех и красное»:

«Она вошла, нагруженная охапкой дров, и с громом выронила их в углу у печки.

— Что вы делаете? Зачем? — спросил он в сердцах.

— Всё равно мне нужно было топить, — ответила она, и чуть мелькнула у неё в глазах улыбка, — я сама топлю...» [1, с. 169]. И ещё: «Когда она так сидит и волна жара ходит по ней, она представляется чудесной, привлекательной. Спасительница» [1, с. 170].

Улыбка Юлии с золотистыми волосами соединяет символику красного и возрождения. Эта «любящая улыбочка» и есть воплощённая доброта подлинного смеха, распрямляющая человека, а не унижающая его.

Да, улыбка — это ещё не смех. Но смех возникает из улыбки и ... предполагает её. Неслучайно этимология слова «смех» во многих языках показывает происхождение этого слова от слов, обозначающих улыбку, радость. Сама же улыбка для архаич-

ного сознания символизировала рождение ликующей жизни. По замечанию О. Фрейденберг «“смех”, “улыбка” семантизируются сперва как новое сияние солнца, позже — солнечного рождения. От улыбки неба ликует земля. Смех поэтому избавляет от смерти и недуга, исцеляет, врачует; улыбка возвращает жизнь» [15, с. 100—101].

Да, улыбка и смех отличаются. Первое всегда идёт как «смягчённый, умиротворённый, ослабленный, оженствленный смех». Смех же, наоборот, подчёркнуто бунтален. И, насколько бы он не был у Булгакова обоснован, он всё равно звучит грубее, чем мягкая улыбка. Она — знак мистической радости, знак благорасположения и уважения. Улыбка — знак доброжелательности, желания быть понятым и понять другого. Самое главное отличие улыбки и смеха в том, что смех — это, прежде всего, звуки. Если смех беззвучен, то это некая аномалия, которую отдельно надо оговорить: «беззвучный смех». Улыбка, в отличие от смеха, тиха и не слышна, она не бывает громкой или кричащей. Улыбка появляется раньше смеха. Возможно, что смех — это некое внешнее, бурное проявление внутренней улыбки.

Роман «Белая гвардия» начинается с описания дома Турбиных, в котором изразцовая печка в столовой *грела и растила* Еленку, около домашнего очага — около *жара* читалась книга, *горел парафин*.

Очень яркая деталь: писатель не случайно говорит о том, что не мать растила, а печка растила детей, согревала дом. Тепло — красное — жар — печка — всё это символы налаженного быта; символы Дома, семьи, в которых царилась любовь, и слышался детский смех: «Много лет назад до смерти, в доме № 13 по Алексеевскому спуску, изразцовая печка в столовой *грела и растила* Еленку маленькую, Алексея старшего и совсем крошечного Николку. Как часто читался у *пышущей жаром* изразцовой площадки «Саардамский Плотник», часы играли гавот, и всегда в конце декабря пахло хвоей, и разноцветный парафин *горел* на зелёных ветвях. В ответ бронзовым, с гавотом, что стоят в спальне матери, а ныне Еленки, били в столовой чёрные стенные башенным боем. Покупал их отец давно, когда женщины носили *смешные*, пузырчатые у плеч *рукава*. Такие *рукава* исчезли, время мелькнуло, как искра, умер отец-профессор, все выросли, а часы остались прежними и били башенным боем. К ним все так привыкли, что, если бы они пропали как-нибудь чудом со стены, грустно было бы, словно умер родной голос и ничем пустого места не заткнёшь. Но часы, по счастью, совершенно бессмертны, бессмертен и «Саардамский Плотник», и голландский изразец, как мудрая скала, в самое тяжкое время *живительный и жаркий*» [1, с. 8—9].

Это животворящее тепло исчезнет, когда героям «перебьёт жизнь на самом рассвете», тогда же исчезнет и смех: «Ну, думается, вот перестанет, начнётся

та жизнь, о которой пишется в шоколадных книгах, но она не только не начнётся, а кругом становится всё страшнее и страшнее... Восемнадцатый год летит к концу и день от дня выглядит всё грознее и щетинистей... Упадут стены, улетит встревоженный сокол с белой рукавицы, *потухнет огонь* в бронзовой лампе, а *Капитанскую дочку сожгут в печи...*» [1, с. 8—9]. Но в начале романа — в середине декабря Дом ещё жив: турбинские окна горят «*сильно и весело*». Пока в столовой жарко и уютно: «*Жар согревает* братьев, рождает истому» [1, с. 12]. Пока ещё слышится смех... Смех в жизни без войны.

Ещё в древней индоевропейской мифологии огню приписывалась священная функция. Хранительницей огня считалась женщина. Если она умирала, могильную яму иногда выкапывали в виде очага, или опускали в место захоронения горшок с углями, а на лице рисовали улыбку.

Иногда Булгаков использует мифологему «смех и красное», когда желает «оттенить» мрачное состояние своего героя. Однажды Алексея Турбина, ехавшего по улице Владимирской, останавливает пьяный прапорщик: «Совершенно *красное* лицо качалось у оглобли, держась за вожжу и по ней, пробираясь к сиденью, на дублённом полушубке поблёскивали смятые прапорщичьи погоны:

— Пав... пав... поворачивай, — сказал *красный пьяный*, — выса... высаживай пассажира... — Слово «пассажир» вдруг показалось красному *смешным*, и он *хихикнул*» [1, с. 124].

В рассказе «Красная корона» мы вновь обнаруживаем символику золотого (как оттенка красного) и смеха: «Он играл на пианино, звучали белые костяшки, все брызгал *золотой* сноп, и голос был *жив и смеялся*» [3, с. 130]. В данном отрывке смысл мифологемы «смех и красное» раскрывается полностью, выстраиваясь в цепочку «золотой» — «жив» — «смеялся».

Булгаков глубоко чувствовал мирозерцательный и универсальный характер своего смеха и в то же время не мог найти ни подобающего места, ни теоретического обоснования для такого смеха в условиях «серьёзной» культуры начала XX века. Когда в своих рассуждениях он объяснял, почему смеётся, он, очевидно, не осмеливался раскрыть до конца природу смеха, его универсальный, всеобъемлющий характер; он часто оправдывал свой смех ограниченной моралью времени. В этих оправданиях, рассчитанных на уровень понимания тех, к кому они были обращены, Булгаков невольно снижал, ограничивал, подчас искренне пытался заключить в официальные рамки ту огромную преобразующую силу, которая «вырывалась наружу» в его творчестве. Первый — внешний эффект, задевая и опрокидывая привычные понятия, не позволял непосредственным наблюдателям — читателям увидеть положительное существо этой силы. Исследователю осуществить эту задачу позволит опыт архаического сознания — мифологии.

Утверждающий тон задаёт в прозе писателя смех, принадлежащий иногда не главным, а второстепенным героям. Такой смех очень важен и выступает в качестве символического звена в мифологии «смех и круг».

Булгаков-философ в романе «Белая гвардия» среди снега, крови и стрельбы оставляет место философскому мирозерцанию, побуждает помнить о том, что всё в этой жизни скоротечно. Человеческая душа устаёт от лишений и войн, и всегда будет тянуться к покою и простым человеческим радостям. В таких философских размышлениях писателя таится надежда на утверждающее добро начало: «Когда Николка пришёл к началу своей улицы, крутого Алексеевского спуска, и стал подниматься по ней, он увидел у ворот дома № 7 картину: двое мальчуганов в сереньких вязаных курточках и шлемах только что скатились на салазках со спуска. Один из них, маленький и *круглый, как шар*, залепленный снегом, сидел и *хохотал*. Другой, постарше, тонкий и серьёзный, распутывал узел на верёвке» [1, с. 138]. Казалось бы, эпизод совсем незначительный.

В работе «Проблемы комизма и смеха» В.Я. Пропп задаётся вопросом — почему дети просто как таковые часто бывают смешны? И отвечает: «Мы видели, что смех возникает при взгляде на внешние проявления духовной и душевной жизни, причём внешнее проявление заслоняет собой внутреннюю сущность, которая при этом оказывается неполноценной. При взгляде на детей бросается в глаза комизм именно внешней формы. Чем колоритнее форма, тем сильнее вызванный ею произвольный комизм. Но внешние формы при этом не заслоняют внутренней сущности, а, наоборот, раскрывают её. Они составляют самую суть детского существа. Здесь не дисгармония, а наоборот — гармония, и эта целостность нас радует» [11, с. 126].

Говоря о бессознательном, Карл Густав Юнг утверждал: «Услышанный во сне счастливый детский смех сулит радость и здоровье» [16, с. 45].

У Булгакова гармонию олицетворяет не просто ребёнок, а маленький, *круглый, как шар, смеющийся мальчик*. Смех и детство в художественной концепции писателя — едины. Наивность детского взгляда так же обнажает несправедливость социальных отношений, как и смех. В этом они — смех и детство — глубоко родственны (вспомним андерсеновскую сказку о голом короле). Наивность ребёнка очищает мир от не подлинных, мнимых величин, надстроек, уничтожает чины и социальные перегородки. Смех и детство едины у Булгакова ещё и потому, что они, действуя вместе, возвращают жизни её реальный лик, очищая его от скверны авторитарности.

Любовь М. Булгакова к детям отразилась и в рассказе «Псалом»: здесь герой беседует с маленьким мальчуганом как со взрослым человеком (при том, что своими детьми писатель так и не обзавёлся). Интересны автобиографические факты, на которые

ссылается в булгаковской энциклопедии Б. Соколов. «Т.Н. Лапа <...> не без основания считала: «Он любил чужих детей <...> у меня никогда не было желания иметь детей. Потому что жизнь такая...» Вторая жена писателя Л.Е. Белозёрская в мемуарной книге «О, мёд воспоминаний» свидетельствует: «М.А. любит детей и умеет с ними ладить, особенно с мальчиками... «Третья жена автора Е.С. Булгакова в своём дневнике неоднократно фиксирует самые тёплые отношения, сложившиеся между Булгаковым и жившим вместе с ними её сыном Сергеем Шиловским (1926—1975), а также с другим сыном, Евгением (1921—1957), оставшимся с отцом, Е.А. Шиловским...» [13, с. 427].

В финале романа: «Петька добежал до алмазного шара и, задохнувшись от радостного смеха, схватил его руками. Шар обдал Петьку сверкающими брызгами. Вот весь сон Петьки. От удовольствия он *расхохотался* в ночи. И ему *весело* стрекотал сверчок за *печкой*» [1, с. 238]. И в том, и в другом случае символ шара (круга) соседствует со смехом. Такое соединение символов в смеховой мифологии «смех и шар» у Булгакова закономерно. От улыбки солнца расцветают цветы и рождаются люди. Солнце — шар смеющийся. Толстый человек, по В.Я. Проппу, — шар осмеиваемый. Но осмеиваемый иначе, чем мы это делаем сегодня: смеясь, мы отвергаем тучность. Архаический же ум утверждал, приветствовал полноту, округлость, создав, тем самым, особый смеховой культ полноты. В известных нам мифах взаимоотношения смеха и круга (или шара) уже переосмыслены, но все же уцелели, несмотря ни на что, а сами символы соединяются друг с другом весьма причудливым образом. «Так, в мифе о Туи-Лику демоны, смеясь, играют человеком, сделавшимся для них чем-то вроде ореха. Русский колобок и латышский каравай катятся по земле под хохот насмешников (Колобок — то же солнце: круглое и румяное), в латышской сказке никогда не смеявшаяся принцесса начинает громко смеяться лишь тогда, когда речь заходит про круглое яблоко. Слишком длинный путь проделал исходный мотив рождающегося и рождающего шара — шара-тела, круга-солнца по лабиринтам смыслов, чтобы можно было легко догадаться об истинной причине рождения поговорки — «покатились со смеху» [8, с. 75].

«Добрый смех» звучит в финале романа. Поэтому в ключевых финальных сценах «Белой гвардии» появляются Елена Турбина, Иван Русаков, Петька Щеглов — герои, олицетворяющие силу и разные грани христианских идеалов, противостоящих мечу войны, смерти физической. К небу, престолу Бога, к вечным ценностям, которые в большей или меньшей степени забыли, через которые переступили почти все герои романа, — вот к чему семантически направлен этот смех.

У Булгакова смех, соединённый с шаром, — символ доброго, всепобеждающего, возрождающего

начала, заключающего в себе память о вечности и покое. Эта смеховая мифологема означает целостность, непрерывность, первоначальное совершенство. Смех и круг — первичный символ единства и бесконечности. Знак абсолюта и совершенства [12, с. 487]. Значение символа шара у Булгакова невообразимо велико, соединённое со смехом, оно уходит куда-то глубоко, в Изначальное. Не случайно во сне Петьки Щеглова мир, Земля соотносятся с шаром.

«Круг — это шар. Это универсальный символ. Он означает целостность, непрерывность, первоначальное совершенство. Округлость священна как наиболее естественное состояние, содержащее самость, неявленное, бесконечное, вечность. Это время, заключающее в себе пространство и отсутствие времени, как отсутствие начала и конца, пространства, верха и низа. В мифологии как циркулярность, так и сферичность это отрицание времени и пространства, но означает также возвращение, возвратное движение. Это небесное единство. Круглое символизирует женственность. Три концентрических круга символизируют прошлое, настоящее и будущее; три сферы земли: землю, воздух и воду; небесные миры, землю и преисподнюю; фазы луны; восходящее, полуденное и заходящее солнце, а также динамику примирения противоположностей. А шар олицетворяет как Солнце, так и Луну. Игры с шарами связаны как с солярными, так и с лунными ритуалами и празднествами. Круг (или шар) символизирует способность богов разбрасывать по небесам планеты, метеоры и звёзды. Золотые шары — эмблема святого Николая из Миры. Шар, как сфера, означает мир, вечность, самодовлеющую власть над вселенной, силу и императорское достоинство. Обычно его держат в левой руке как символ далеко простирающейся власти божества или суверена. Шар, водружённый на основание, означает Небо, ограничение или предел. Чем проще кажется изображение, тем, как правило, глубже оказывается его внутреннее содержание. Так и шар: вокруг точки центра идёт бесконечно правильная замкнутая линия. Точка символизирует неделимое целое, не имеющее формы и размеров: ведь только так можно изобразить Единое» [12, с. 486]. В конце романа «Белая гвардия» Булгаков и говорит об этом единстве: «Всё пройдёт. Страдания, муки, кровь, голод и мор. Меч исчезнет, а вот звёзды останутся...» [1, с. 238].

На некотором равном удалении от центра располагается бесконечное множество точек, сливающихся в окружность. Все они — реализация, проявление того самого «породившего» их Единого и Изначального. Именно так у Булгакова воплощается идея равновесия и гармонии. Смех, соединённый у Булгакова с символом шара, является выразителем вечности и добра.

В греко-римской мифологии шар символизировал удачу, судьбу, ассоциируясь с Тихэ (Фортуной),

стоящей на шаре. Шар и компас — эмблемы Урании.

Христианство — шар, увенчанный крестом, означает правление мира Христом, а также преобладание веры в Христа. В христианском искусстве Бог-Отец иногда изображался стоящим на шаре.

В алхимии коронованный шар — это философский камень, который иногда называют Великим Королём.

Агриппа Неттесгеймский поясняет, что древние спрятали в своих рукописях великие тайны, например, всё округлое они приписывали миру, солнцу, надежде, счастью и смеху. Округлость означала небо, части её (дуги, чаши) — Луну. Ноль, этот чудесный символ нашей математики — не что иное, как округлость, обрисовывающая пустоту. У круга нельзя увидеть ни начала, ни конца, ни направления, не ориентировки, и небосвод также вследствие кругообразных путей звёзд вокруг небесного полюса — представляется как круглый купол, потому круг соответствует небу и всему духовному, потому рядом всегда будет звучать положительный смех. Округлость священна как наиболее естественное состояние, содержащее самость, неявленное, бесконечное, вечность.

У Булгакова это Время («Всё пройдёт. Страдания, муки, кровь, голод и мор» [1, с. 238]), заключающее в себе пространство и одновременно отсутствие времени, как отсутствие начала и конца, верха и низа. Как циркулярность и сферичность Время — отрицание пространства, но означает также возвращение, возвратное движение к вечным истинам. У Булгакова это небесное единство («Меч исчезнет, а вот звёзды останутся, когда и тени наших тел и дел не останется на земле» [1, с. 238]), всякое цикличное движение, динамизм, бесконечное движение, завершение, исполнение, Бог. Бог есть круг, центр которого везде, а округлость — нигде.

Так устанавливаются связи между смехом, животворящим женским началом, красным, кругом, Божественным. Круг выступает как универсальная проекция шара, признаваемого идеальным телом как в научно-философской традиции, так и в мифопоэтической традиции писателя.

А в повести «Дьяволиада» символ шара приобретает несколько иной смысловой оттенок. Шар выступает в качестве средства нападения на представителей мира с «дьявольской усмешкой» на лице: «Шар вылетел из рук Короткова, со свистом прошёл через стекло, и голова мгновенно исчезла. На её месте сверкнул бледный огонь и выросла вторая голова, за ней — третья. Шары полетели один за другим, и стёкла полопались в перегородке...» [2, с. 42].

Символ бильярдного шара появился ещё в начале повести. Когда Короткову повредило глаз, он уснул и увидел сон: «...будто бы на зелёном лугу очутился пред ним огромный, живой бильярдный шар на ножках. Это было так скверно, что Коротков закричал и проснулся. В мутной мгле ещё се-

кунд пять ему мерещилось, что шар тут, возле постели, и очень сильно пахнет серой» [2, с. 8].

Символ шара рядом с дьявольским смехом, как мы видим, приобретает значение оружия нападения и средства защиты, что может быть предметом отдельного исследования.

Установленные в этой статье смеховые мифологемы «смех и красное», «смех и шар (круг)» являются средством воплощения в художественном мире романа М. А. Булгакова животворящего /утверждающего начала.

### Литература

1. Булгаков, М. Белая гвардия / М. Булгаков // Белая гвардия: сборник романов и повестей. — М. : АСТ, 2003. — 475 с.
2. Булгаков, М. Дьяволиада / М. Булгаков // Собачье сердце. Фантастические повести. — СПб. : КРИСТАЛЛ, 2001. — 224 с.
3. Булгаков, М. Красная корона / М. Булгаков // Записки на манжетах: рассказы. — СПб. : КРИСТАЛЛ, 2002. — 192 с.
4. Бергсон А. Смех / А. Бергсон. — М. : Искусство, 1992. — 127 с.
5. Библия. Книги священного писания. Ветхого и Нового завета. Канонические. В русском переводе. С параллельными местами: Христианское издательство, 1992. — 292 с.
6. Гомер. Илиада. — СПб. : Светлячок, 2001. — 607 с.
7. Гомер. Одиссея. — М. : Светлячок, 2000. — 482 с.
8. Карасёв, Л.В. Мифология смеха / Л.В. Карасёв // Вопросы философии. — 1991, № 7 — С. 68—86.
9. Лихачёв, Д.С. Смех в Древней Руси / Д.С. Лихачёв // Избранные работы: В 3 т. — Л. : Худож. лит. 1987. — Т. 2.
10. Лосев, А.Ф. Знак. Символ. Миф / А.Ф. Лосев. — М. : МГУ, 1982. — 462 с.
11. Пропп, В.Я. Проблемы комизма и смеха / В.Я. Пропп. — М. : Лабиринт, 2002. — 192 с.
12. Символы, знаки, эмблемы: Энциклопедия / авт.-сост. В.Э. Багдасарян). — М. : Локид-Пресс, 2003. — 495 с.
13. Соколов, Б. Булгаков. Энциклопедия / Б. Соколов. — М. : Алгоритм, 2003. — 608 с.
14. Тернер, В.У. Проблема цветовой классификации в примитивных культурах (на материале ритуала идембу) / В.У. Тернер // Семиотика и искусствоведение. — М., 1972. — С. 69.
15. Фрейденберг, О. Поэтика сюжета и жанра. Период античной литературы / О. Фрейденберг. — Л. : Лениздат, 1989. — 235 с.
16. Юнг, К.Г. Человек и его символы / К.Г. Юнг. — СПб. : БСК, 1996. — 454 с.



## К ВОПРОСУ ОБ ОРГАНИЗАЦИОННОЙ КУЛЬТУРЕ УНИВЕРСИТЕТА

Любая организация, независимо от размера и вида деятельности нуждается в координации взаимодействия её сотрудников, установлении определенного внутриорганизационного порядка. Этот порядок проявляется в форме организационной культуры, под которой понимаются принимаемые большей частью организации философия и идеология управления, предположения, ценностные ориентации, верования, ожидания, расположения и нормы, лежащие в основе отношений и взаимодействий как внутри организации, так и за её пределами [1, с. 71].

Организационная культура охватывает большую область явлений духовной и материальной жизни коллектива: доминирующие в нем нормы и ценности, официально или негласно принятый кодекс поведения и укоренившиеся ритуалы. Она проходит через каждый элемент организации, оказывая тем самым непосредственное влияние на ее деятельность, создает у каждого члена организации причастность к чему-то большему, чем личный интерес и служит контролирующим механизмом, который направляет и формирует отношения и поведение работников.

Если говорить об университете, то он, является организацией с весьма разветвленной структурой и, соответственно, для каждого подразделения характерен свой вид организационной культуры, которые находятся в рамках общей культуры университета.

Университеты, как известно, являются центральным звеном системы высшего образования. Говоря об университетах, мы будем иметь в виду многопрофильные крупномасштабные исследовательские региональные университеты, которые, кроме решения общих задач высшего образования обеспечивают основанное на научных исследованиях воспроизводство научных и педагогических кадров, без которого невозможно существование всей образовательной системы в целом [2, с. 113].

Становление организационных культур в образовательных системах России происходило в 30-е годы прошлого столетия, в период тоталитаризма и закрытости всего общества, в целом, и образования, в частности. Несмотря на то, что политические, экономические и социальные условия с тех пор претерпели значительные изменения, но, что касается ценностных отношений, а особенно организационной культуры, то здесь мы наблюдаем некий консерватизм.

Те процессы модернизации, которые идут повсеместно, слабо проявляются в организационной куль-

туре, поэтому многие идеи реформирования системы высшего образования сталкиваются с закостенелым фундаментом старой организационной культуры и обречены на неудачу.

Какая культура существует в университете? Во-первых, культура декларируемая или официальная, которая развивается в двух направлениях: как портрет университета, ориентированный на внешнюю среду (т. е. то, как себе представляют университет сторонние наблюдатели) и то, как должны воспринимать университет те, кто непосредственно связан с ним (преподаватели, студенты, научные сотрудники). Иными словами, декларируемая культура университета — это его официальное представление о самом себе и себя самого. Декларируемую культуру можно увидеть в официальных документах, приказах, оповещениях, газетах, выпускаемых вузом и т. п.

И, во-вторых, в университете существует реальная культура. В противоположность официальной, она закрепляется во внутренних организационных структурах (факультетах, кафедрах, исследовательских лабораториях). Она неоднородна, между локальными культурами существуют некоторые различия, но в целом, они скорее дополняют, нежели исключают друг друга. Таким образом, в университете складывается некая общая реальная культура.

Данную классификацию можно изобразить схематично:

Официальная культура университета		Реальная культура университета
Ориентирована на внешнюю среду	Ориентирована на членов организации	Различная в разных подразделениях
То, чем должен являться университет в сознании стороннего наблюдателя	То, каким хотят видеть вуз руководители высшего звена (ректор, проректоры и т. п.)	То, чем вуз является на самом деле и каким он видится преподавателям, студентам, прочим сотрудникам

Почему же возникает такое различие в культурах? Вероятно, потому что университет не может жить без взаимодействия с внешней средой, которая и оказывает влияние на формирование деклари-

руемой культуры, а постоянные коммуникации внутри университета являются предпосылкой для формирования реальной культуры [3, с. 70].

Для того чтобы успешно выполнять все задачи современного образования необходимо вносить изменения в организационную культуру, но как это сделать?

На сегодняшний день теория организационных культур системы образования России практически не разработана. Имеют место лишь описания организационных культур в социальной сфере зарубежных авторов, однако, специфичность российского образования не позволяет применять эти описания полностью для нашего образования.

В литературе данная проблема освещается, в основном, с позиций анализа системы управления образовательными и иными системами. Это можно объяснить тем, что организационную культуру в большей степени формирует как раз управление.

К сожалению, российская образовательная система не обладает открытостью и восприимчивостью к достижениям других наук, поэтому, прежде всего, необходимо установить, какие изменения происходят в организационной культуре университета при внедрении в образовательную практику новых технологий.

Здесь перед исследователями организационной культуры университета открывается широкий

спектр деятельности: начиная от исследования основных моделей организационных культур системы образования и заканчивая разработкой системы диагностики таких параметров как педагогическое сознание, оценка обществом результатов образовательной деятельности.

В заключении можно отметить, что повышение эффективности деятельности любого высшего учебного заведения базируется на изменениях организационной культуры, для которых существуют некие ориентиры. И, несомненно, каждое учебное заведение должно вносить какие-либо изменения исходя от собственных отношений внутри университета.

### Литература

1. Родин, О. Концепция организационной культуры: происхождение и сущность / О. Родин // Менеджмент № 7, 1998. — М. : Школа Бизнеса МГУ; Барма — С. 71—72.
2. Грудзинский, А.О. Университет как предпринимательская организация / А.О. Грудзинский // Социологические исследования 2003 № 4, — С. 113—120.
3. Смирнова, Н.И. Организационная культура промышленных предприятий: исследование немецкого строительного концерна / Н.И. Смирнова // Экономическая социология. — 2005. — Т. 6. — № 3. — С. 70—88.

## ПРОБЛЕМА БЕССМЕРТИЯ ЧЕЛОВЕКА: ФИЛОСОФСКО-АНТРОПОЛОГИЧЕСКИЙ И РЕЛИГИОВЕДЧЕСКИЙ АСПЕКТЫ

Проблема бессмертия человека всегда рассматривается в неразрывной связи с проблемой его жизни и смерти, образуя органичное триединство. Это триединая проблема искони привлекала внимание людей и волновала их, занимая сердцевину каждого мировоззрения, особенно философского и религиозного, которые изначально оппонировали друг другу, предлагая свои версии её решения. Их противостояние сохраняется и теперь, хотя критерии демаркации между ними становятся — на мой взгляд, совершенно неоправданно — все более размытыми и неопределёнными. Современная литература и происходящие дискуссии по данному вопросу дают немало примеров этому. Особенно наглядно подобная тенденция проявляется в контексте философской антропологии и религиоведения.

Различение рассматриваемых аспектов триединой проблемы жизни, смерти и бессмертия человека с преобладающим акцентом на последней её составляющей имеет достаточно прозрачное основание: в первом случае речь идёт о наиболее общих вопросах, не имеющих прямого отношения к религии; во втором — непосредственно связанных с нею. Разумеется, грань между философско-антропологическим и религиоведческим аспектами рассматриваемой проблемы относительна, но она всё же позволяет сориентироваться в соответствующей проблематике.

Первый подход в его идеалистической интерпретации («линия Платона») убедительно иллюстрируется на примере диалога Сократа с Кебетом в «Федоне» [1, с. 335—364]. В сложившихся во времена Сократа классово-антагонистических условиях человеческого бытия этот знаменитый древнегреческий мыслитель пытался обосновать тогда ещё только зарождающийся оптимистический (точнее — псевдооптимистический) взгляд на природу смерти как «отрешение души от тела», т. е. представление о бессмертии души. Такой взгляд, в конечном счёте и по существу, был призван придать некий смысл нарастающей бессмыслице бедствий и страданий людей как своего рода подготовка к их посмертному воздаянию в трансцендентном мире. Сократ, по сути дела, переносил на западно-европейскую почву представления восточных религий о метемпсихозе, или реинкарнации. Кебет, напротив, отстаивал традиционные взгляды, согласно которым душа смертна и разрушается вместе с гибелью тела (так считали, например, саддукеи, да и вообще подобного рода представления были характерны для мифологического мировоззрения), хотя сам Кебет выражает явное желание принять имен-

но сократовскую точку зрения. Таково было веление времени. Между тем до возникновения христианского вероучения, принципиально неприемлемого представления о переселении душ, оставалось ещё четыре столетия.

Материалистическое направление в философии («линия Демокрита») наиболее значимо выражена по рассматриваемому вопросу в античности Эпикуром в его учении о принципах прекрасной жизни. Во-первых, этот древнегреческий мыслитель-атомист считал необходимым, чтобы человек был свободным от страха перед богами. Он считал, что боги существуют как бессмертные и блаженные существа, но они обитают в межмирях и в дела своих миров не вмешиваются, а значит и в дела людей, так что бояться их нет никаких оснований. Во-вторых, разъясняя суть своего нравственного учения, Эпикур писал: «Итак, когда мы говорим, что удовольствие есть конечная цель, то мы разумеем не удовольствие распутников и не удовольствия, заключающиеся в чувственном наслаждении, как думают некоторые, не знающие или не соглашающиеся, или неправильно понимающие, но мы разумеем свободу от телесных страданий и от душевных тревог» [2, с. 211]. Вместе с тем он утверждал, что «нельзя жить приятно, не живя разумно, нравственно и справедливо, и наоборот, нельзя жить разумно, нравственно и справедливо, не живя приятно» [2, с. 212]. В-третьих, человек, по убеждению Эпикура, должен быть свободен, и это главное в данном случае, от страха перед смертью.

Неоправданность подобных переживаний он обосновывал тем соображением, что человек лично со своей собственной смертью, по существу, не встречается, ибо все наши радости и огорчения воспринимаются через ощущения, а смерть есть их отсутствие, так что пока человек есть, т. е. ощущает, живёт, смерти ещё нет, а когда смерть его настигает, человека уже нет, он не воспринимает происходящего. В этом есть несомненный резон, который люди далёкие от религии, разделяли всегда, разделяют и сегодня.

В то же время Эпикур полагал, что человек жаждет бессмертия именно вследствие страха перед смертью, т. е. если бы человек перестал бояться смерти, то и бессмертие стало бы для него чем-то внешним, необязательным, излишним. С такого рода доводами, разумеется, трудно согласиться. Во-первых, человек, пусть и не со своей, но со смертью всё же встречается — родных, близких и дальних, и она, как правило, приносит ему горе и страдания чего в случае достижения личного бессмертия просто не было бы. Во-вторых, смерть разрушает пла-

ны, делает цели недостижимыми, отнимает радость жизни и её удовольствия. Одних перечисленных её «издержек», как представляется, вполне достаточно, чтобы люди, и без страха перед смертью, возжелали бы реального личного бессмертия.

Начиная с древнекитайского философа-материалиста Ян Чжу (ок. 440—360 до н. э.), приверженцы этого философского направления были непоколебимо убеждены в том, что старение и смерть являются неотвратимым следствием действия непреложных законов природы.

Так, П. Гольбах, французский материалист XVIII в., исходя из представления о том, что всё в природе необходимо, делал, в частности, такой вывод: «Если жизнь благо, если необходимо любить её, то столь же необходимо покинуть её; и разум должен приучить нас принимать с покорностью веления рока» [3, с. 154]. Столь же фаталистическое мировоззрение, по существу, разделял и немецкий философ-материалист Л. Фейербах. Он считал, что естественная смерть, т. е. «та смерть, которая есть результат законченного развития жизни» [4, с. 298], не является бедой. Злом, с его точки зрения, является только преждевременная смерть. А другой немецкий философ-материалист Л. Бюхнер, как бы подводя такого рода убеждения к общему знаменателю, утверждал: «Не размышление, а лишь упрямство, не наука, а лишь вера могут поддерживать идею личного бессмертия» [5, с. 46]. В подобных суждениях в то время также был немалый резон, ибо наука, действительно, не открывала ещё никаких перспектив в данной области, а фантазиям на сей счёт они были чужды. И всё-таки эти представители материалистического направления в философии серьёзно ошиблись, проявив чрезмерную категоричность. Впрочем, у приверженцев такого мировоззрения речь о бессмертии человека тоже заходила, но лишь в аллегорическом смысле этого понятия, как увековечивания себя в делах, потомках и их памяти. Однако это уже другая тема.

Таких же убеждений, по существу, придерживались и основоположники диалектико-материалистической философии. Ф. Энгельс, например, считал банальностью, что каждый человек должен умереть. Он же рассматривал жизнь как самоотрицание, а смерть — как её необходимый результат [6, с. 610]. Однако вместе с тем ими был высказан ряд важнейших и ценнейших положений прежде всего методологического характера, которые впоследствии сыграли несомненно позитивную роль в разработке современной концепции практического бессмертия человека и его реального воскрешения, которая осуществляется преимущественно как раз с позиций диалектико-материалистической философии (противоречивость процесса жизни, историчность законов природы и общества, возможность на основании их знания планомерно заставлять действовать эти законы для достижения человеческих целей и т. п.).

Материалистическая традиция в отношении решения триединой проблемы жизни, смерти и бессмертия человека укоренилась и на российской почве. В.Г. Белинский, например, утверждал: «Человек смертен, подвержен болезни, голоду, должен отстаивать с бою жизнь свою — это его несовершенство, но им-то и велик он, им-то и мила, и дорога ему жизнь его» [7, с. 614]. Он же высказал «дежурное» для прежних материалистов (впрочем, и для большинства сегодняшних тоже) следующее утешительное суждение о никчемности бессмертия. «Застрахуй его от смерти, — считал Белинский, — болезни, случая, горя, — и он — турецкий паша, скучающий в ленивом блаженстве, хуже — он превратится в скот» [7, с. 164].

Такого же рода философско-пессимистическое убеждение разделял и Н.Г. Чернышевский. «Это горько, — писал он. — Но что делать? Лета берут свое. Дважды молод не будешь» [8, с. 440].

А.И. Герцен, высказавшись в том смысле, что людям не дано достигнуть возраста Симеона Богоприимца, который будто бы прожил триста лет, дожидаясь пришествия Иисуса Христа, посетовал в связи с этим: «Как ни тяжела эта истина, надобно с ней примириться, сладить, потому что изменить её невозможно» [9, с. 387]. Он был бы вполне прав, если бы добавил — «в наше время». Но вместе с тем Герцен высказал и такое показательное признание. «Старчество и болезнь, — писал он, — протестуют своими страданиями против смерти, а не зовут её, и, найди они в себе силы или вне себя средства, они победили бы смерть» [9, с. 387]. Так что, в конечном счете и по существу, неприятие бессмертия не было принципиальным, а лишь обусловленным уровнем научного познания, и не более того.

Неудивительно поэтому, что последующее развитие материализма в России привело к возникновению философско-оптимистического подхода к решению рассматриваемой проблемы, к эволюции смертного материализма в материализм бессмертнический. Наглядным и убедительным свидетельством этому может служить космическая философия К.Э. Циолковского, в контексте которой, исходя из представлений материализма и панпсихизма, он пришёл к выводу, что субъективно смерти нет, что в мире торжествует жизнь [10, с. 140, 205].

Ещё более последовательной в своём философском оптимизме стала «новая идеология» анархистов-биокосмистов. Они считали назревшей задачей, исходя из достижений науки и техники, преодолеть временной локализм человеческой жизни, достигнув личного бессмертия (иммортализм), а также пространственный локализм, освоив космическое пространство и установив межпланетные сообщения (интерпланетаризм) [11].

Был глубоко убежден в решаемости проблемы бессмертия человека и А.М. Горький. Его «внутреннее убеждение», по словам самого писателя и мыс-

лителя, как раз состояло в том, что «человек достигнет действительно бессмертия», «междупланетные пространства победит, победит и смерть» [12, с. 107, 111]. С целью практической реализации этих идей по его инициативе был организован Всесоюзный институт экспериментальной медицины (ВИЭМ). Однако, к сожалению, политические перипетии 20-х и 30-х годов в стране и мире не позволили добиться на этом пути сколько-нибудь значимых позитивных результатов.

Достойной воспреемницей идей философского оптимизма в решении рассматриваемой проблемы стала как раз современная концепция практического бессмертия человека и его реального воскрешения. Опираясь на такие достижения прежде всего научно-технического прогресса, как клонирование человека, расшифровка его генома, регенерацию стволовых клеток, успехи нанотехнологии, так называемой «загрузки» и многие другие, её разработчики убедительно обосновывают реализуемость перспективы победы над смертью при сохранении оптимальных характеристик телесной и духовной жизнедеятельности человека [13 и др.].

В то же время всё более актуальным становится и религиозно-аспект рассматриваемой проблемы. Действительно, за последние три года, согласно социологическим исследованиям, «доля молодых челябинцев, считающих себя верующими, остается постоянной чуть более 80 % от общего числа молодых жителей города в возрасте до 30 лет» [14, с. 22]. Цифра, конечно же, впечатляющая! Правда, из этих исследований остается не ясным, в чём и насколько проявляется такого рода религиозность: частота посещения храмов, исповеди, воцерквлённость и т. п. При этом делается и такой вывод: «Анализ результатов опроса показывает, что влияние религии на восприятие жизни молодыми людьми уменьшается» [14, с. 25].

Как бы то ни было, рассмотрение различных теологических версий происхождения души, её природы и посмертной участи людей, человека, основываемых на «священных писаниях и самых благочестивых намерениях, но тем не менее сплошь и рядом исключают друг друга; превращение религии в апологию смерти как возделенной возможности соединения с божеством и т. п.; философии общего дела Н.Ф. Фёдорова, бросившему вызов даже уже свершившейся смерти [15] и концепций других русских религиозных философов [16, с. 12—218] остаётся насущной задачей.

Особенно острой становится полемика в связи с упомянутыми выше новейшими достижениями науки и техники, прежде всего, с открывшейся возможностью клонирования человека. Эти успехи вызвали далеко не однозначное отношение к ним. Религия, по существу, их решительно осудила. Так, в США, например, клонирование человека безоговорочно запрещено, что отнюдь не явилось случайностью. Показа-

тельно, что на вопрос известному учёному профессору Д. Медоузу: «Пытался ли он довести свои соображения по необходимости объединения усилий разных стран в решении проблемы устойчивого развития современного общества до слуха президента США», — последовал такой ответ: «Говорить что-либо Бушу — бессмысленно. Он верит в то, что все наши попытки что-то предотвратить — это суета. Когда наступит конец света, Господь спустится на облаке и заберёт праведников в рай, а остальные сгорят, так что особенно беспокоиться не стоит» [17, с. 45].

С ещё большей определёностью высказался патриарх Московский и всея Руси Алексей II. «Клонирование человека, — заявил он, — аморальный, безумный акт, ведущий к разрушению человеческой личности, бросающий вызов своему Создателю» [18]. В подавляющем большинстве такую же позицию занимают и другие религиозные конфессии.

Неудивительно, что под их влиянием, а также консервативно настроенных учёных и политиков, в марте 2005 года Генеральная ассамблея ООН приняла Декларацию, запрещающую клонирование человека [19]. Среди стран, поддерживающих её, значится, понятно, и Россия. Декларация носит рекомендательный характер, но она вместе с тем настоятельно рекомендует принять национальные запретительные законы. Сегодня в нашей стране продолжается мораторий на исследования в этой данной области, что отбрасывает отечественную науку всё дальше вспять. Он заканчивается в начале апреля 2007 года, и если на смену придут запретительные законы, россиянам придется обращаться за здоровьем, молодостью и бессмертием в другие страны, которые не поддержали эту Декларацию и продолжают успешные исследования на важнейших направлениях решения и этой триединой задачи. Создания такой ситуации допустить нельзя, ибо вопрос стоит — жить или не жить, иначе говоря, умирать, как это происходит до сих пор, с прежней фатальностью. Клонирование человека — проект отнюдь не принудительный. Запрещение его осуществления по сугубо идеологическим мотивам недопустимо, ибо это означало бы непоправимое ограничение человеческой свободы. Современный уровень развития цивилизации настоятельно требует принципиально иных подходов и решений проблем такого рода.

#### Литература

1. Платон. Избранные диалоги / Платон. — М., 1965. — 442 с.
2. Материалисты Древней Греции: Собрание текстов Гераклита, Демокрита и Эпикура. — М., 1955. — 239 с.
3. Гольбах, П. Система природы / П. Гольбах. — М., 1940. — 456 с.
4. Фейербах, Л. Вопрос о бессмертии с точки зрения антропологии / Л. Фейербах // Избранные философские произведения в двух томах. Т. 1. — М., 1955. — 676 с.

5. Бюхнер, Л. Сила и материя / Л. Бюхнер. — СПб., 1907. — 292 с.
6. Энгельс, Ф. Диалектика природы / Ф. Энгельс // К. Маркс, Ф. Энгельс. Соч. Т. 20. — 827 с.
7. Белинский, В.Г. Собрание соч.: В 9 т. / В.Г. Белинский. — М., 1982. — Т. 9. — 863 с.
8. Чернышевский, М.Н. Последние дни жизни Н.Г. Чернышевского / М.Н. Чернышевский // Н.Г. Чернышевский в воспоминаниях современников. — М., 1982. — 591 с.
9. Герцен, А.И. Концы и начала / А.И. Герцен // Соч. В 2 т. — М., 1986. — Т. 2. — 652 с.
10. Циолковский К.Э. Научная этика / К.Э. Циолковский // Очерки о Вселенной. — М., 1992; его же: Радость смерти. // Очерки о Вселенной. — М., 1992. — 255 с.
11. Бессмертие. 1922, № 1; Биокосмист. 1922. № 1—4.
12. Горький, А.М. О знании / А.М. Горький // Архив А.М. Горького. — Т. 12: Художественные произведения. Статьи. Заметки. — М., 1969. — 639 с.
13. Балашов, Л.Е. Практическая философия / Л.Е. Балашов. — М., 2001. — 320 с.; Вишев, И.В. На пути к практическому бессмертию / И.В. Вишев. — М., 2002. — 324 с.
14. Гуревич, М.А. Отношение молодёжи Челябинска к вопросам религии / М.А. Гуревич // Челябинский гуманитарий: сб. научных трудов членов Челябинского отделения Академии гуманитарных наук. — 2006. — № 1. — 102 с.
15. Фёдоров, Н.Ф. Соч. в 4-х т. / Н.Ф. Фёдоров. — М., 1995—1999.
16. Вишев, И.В. Проблема жизни, смерти и бессмертия человека в истории русской философской мысли / И.В. Вишев. — М., 2005. — 432 с.
17. Режабек, Б.Г. Встреча с корифеем / Б.Г. Режабек // Вестник Российского философского общества. — 2005. — № 1. — С. 141—145.
18. <http://www.wco.ru/Biblio/books/kaftl/H1-Fhtm>
19. <http://www.un.org/russian/document/declarat/declclon.htm>

## КРИЗИС ГЕНДЕРНОЙ ИДЕНТИЧНОСТИ В СИСТЕМЕ СОЦИАЛЬНО-ФИЛОСОФСКОГО ЗНАНИЯ: ПРОБЛЕМА ПОИСКА ТЕОРЕТИЧЕСКОГО ЯЗЫКА

... трудно увидеть слишком заметное, трудно заметить то, об отсутствии чего даже не помышляешь; о вещах вспоминаешь, только когда они исчезают, либо выходят из строя: нечто должно сначала утратить свою привычную «данность», чтобы начались исследования его сущности, происхождения, полезности и роли.

### З. Бауман

Взрыв интереса к концепции идентичности, отмеченный еще в 1996 году С. Хэллом [2], к настоящему времени породил самостоятельное и очень насыщенное пространство «дискурса идентичности», стремительно втягивающее в свое поле философов, социологов и психологов. Сегодня «исследования идентичности» становятся независимой и быстро развивающейся отраслью знания, а уже признанным объектам изучения социальных наук теперь присваиваются новые формулировки, им придается новый вид, соответствующий дискуссиям, которые вращаются теперь вокруг оси «идентичности». Более того, дискурс идентичности в последнее время определяется как проблематичный и подвергается широкой критике, представляя собой ныне «достаточно амбивалентную, социально укорененную структуру, язык которой неоднозначен, мифологизирован и идеологизирован, что делает предельно сложной его адекватную интерпретацию» [10].

В этой связи интерес автора статьи, обозначенный как проблема поиска теоретического языка, можно выразить словами С. Хэлла, полагающего, что идентичность — это «идея, о которой нельзя мыслить в старой форме» [2]. И поэтому, разделяя позицию исследователей, склонных распутать клубок значений, связанных с этим термином, хотелось бы включиться в процесс поиска «эмпирических оснований» и «структурных корней» [2] проблематики идентичности, ибо без этого некоторые ключевые вопросы современности не могут быть решены вообще.

Согласно П. Бергеру и Т. Лукману, идентичность представляет собой феномен, возникающий из диалектической взаимосвязи индивида и общества, где идентичность формируется социальными процессами, а идентичности создаются благодаря взаимодействию организма, индивидуального сознания и социальной структуры, реагирующей на данную социальную структуру, поддерживая, модифицируя или даже переформируя

ее. Поэтому, с одной стороны, «теории идентичности всегда включены в более общую интерпретацию реальности, в силу чего, теоретическое решение проблемы идентичности исходит из фундаментальных способов описания мира в целом» [3], а с другой стороны, как отмечает З. Бауман, «идентичность становится призмой, через которую рассматриваются, оцениваются, изучаются многие важные черты современной жизни» [2].

Общеизвестным является то, что процесс осмысления идентичности и теоретическое оформление его результатов связан с рядом трудностей. Остановимся на некоторых из них.

Как отмечает М. Кле, «когда речь заходит об идентичности, она оказывается той сферой интимной и невыразимой реальности, которую трудно обозначить и сделать объектом демонстрации» [6]. Очевидность соотнесения себя с социальным миром и, в то же время, неуловимость этой связности делает процесс самоопределения индивида сложным для его теоретического осмысления. Именно поэтому проблема идентичности изначально не была специальной областью исследований, она вообще не была проблемой до тех пор, пока эмпирическая философия не выразила сомнение в том, что называют «единством самости».

Согласно авторитетным исследованиям, «обнаружение» «идентичности» происходит с наступлением современной эпохи [2; 10; 11], когда актуализируется поиск человеком собственного самоопределения в рамках противостояния традиционным представлениям. С этого момента трудности самоопределения индивида стали предметом рефлексии, обозначив тем самым истоки будущей проблематики, изначально «вырастающей» из ситуации ее кризиса.

Таким образом, аспект кризиса идентичности, обозначенный в теме нашей статьи, может быть осмыслен как имманентно присущий идентичности. Это позволяет вывести данное понятие из узкоспециального его словоупотребления, заданного Э. Эриксеном, выражающего состояние психических больных, а также преходящее самоощущение подростков [2]. Говорить о «кризисе идентичности» теперь означает, говорить еще и о характере современной эпохи, и о специфичном образе жизни всякого (в том числе и здорового) современного человека в ней. Так Б. Рассел указывает на то, что мы не можем жить в современном мире с уверенностью, так как в качестве своих фунда-

ментальных свойств современный мир предлагает нам нестабильность, разнообразие, множественность [2]. П. Бурдьё говорит о «неопределенности», которая, по его мысли, «присутствует сегодня повсюду» и «преследует человеческое сознание и подсознание» [10]. А Бауман полагает, что в современном мире «главной и наиболее нервирующей проблемой, является даже не то, как найти свое место в жестких рамках класса и страты и, найдя его, сохранить и избежать изгнания» [2].

Изменившаяся реальность, обозначаемая теперь как «постсовременность» в последние годы повлекла за собой и изменения в интеллектуальном климате, где центральное место занято «проблемой идентичности». Это не означает, что нас больше, чем наших предков, интересует, кто мы такие. Скорее для нас намного труднее установить, кто мы такие, и удовлетворительно поддерживать нашу идентичность в рамках нашей жизни и добиваться ее признания другими.

Существует еще одна особенность, характеризующая специфику постсовременного подхода к поискам самоопределения индивида. Она связана с открытием пола как социального феномена (гендера), с открытием половой (гендерной) идентичности и обнаружением ее конструируемости.

В эпоху модерна, как известно, признаки класса и пола довели над возможностями личного выбора, а в рамках системы практических намерений и целей класс и пол выглядели почти как «естественные признаки», и задачей большинства самоутверждающихся личностей становилось «вписаться» в отведенную нишу, демонстрируя такое же поведение, какое было свойственно ее законным обитателям.

Сегодня же «индивидуализация» прежних времен приняла иную форму, где пол, как и в целом оппозиция мужского и женского перестает восприниматься как некая биологическая заданность, акцент теперь переносится на раскрытие внутренних механизмов формирования общества и культуры, что теперь требует исключения, или, по крайней мере, переосмысления натурализма, биологического редукционизма и фатализма в объяснении сути общественных норм, явлений и порядков.

Половое самоопределение индивида в последние десятилетия связано со все более заметными трансформациями привычного гендерного порядка. В трансформирующемся социокультурном контексте понимание гендера как социально конструируемого пола, как набора многоплановых характеристик, позволяет уже говорить скорее о различных типах маскулинности и фемининности, не сводимых, например, только к сексуальной ориентации. Э. Гидденс определил это новое явление термином «пластичная сексуальность» [5], а Ж. Бодрийяр отозвался на него уже ставшим известным высказыванием: «Нет сегодня менее на-

дежной вещи, чем пол» [4]. Дискурс современности обеспечил, таким образом, право на существование тем, кто не вписывался в прежние общественные нормы, обозначив тем самым пределы прежних теоретических способов описания этого феномена.

Итак, следуя утверждению П. Бергера и Т. Лукмана о включенности теорий идентичности в более общую интерпретацию реальности с ее теоретическими легитимациями [3], хотелось бы подробнее прояснить, теоретические и практические основания проблематики идентичности.

Идентичность как проблема возникает в концептуальных структурах эмпирической философии, усомнившейся в существовавшем тогда представлении о «единстве самости». Именно в учении о сознании Локка выявляется сложная проблема: как возможна индивидуальность в урбанизированной среде современного общества, где идентичности постоянно сталкиваются с тем, что Локк называет Законами. Речь идет о божественных законах, обеспечивающих основу нравственности, и законах поведения или частного суждения, то есть процедурах, посредством которых люди управляют сами собой и находятся, в лучшем случае, в амбивалентном отношении с догмами божественного закона. Здесь важна современная интерпретация понятия человека, как рационального существа, которому для правильной ориентации в мире нужно только дать научное знание, обладающее однозначной истинностью. И ключевым знаком этого нового акцента на идентичности является именно *cogito* Р. Декарта. Именно по такому субъекту и нанесли решающий удар Ф. Ницше и З. Фрейд [10].

Ницше радикально отверг проблемы классической моральной и политической философии, тем самым освободив самость от навязывания ей правил коллективной жизни. Фрейд поместил стимулы к реализации самости внутрь человеческой психики и связал историю цивилизации с вытеснением этих стимулов. Теперь открываются возможности, благодаря которым Г. Зиммель и Дж. Г. Мид смогли концептуализировать способы формирования идентичностей в различных социальных контекстах. С этого момента представления об индивидуальности и идентичности перестали опираться на предпосылку изначального существования некоей «сущности» человеческой природы, кроме того, новые подходы стало возможным увязать с детской психологией и с феноменологией, а на передний план выходит социально сконструированная природа индивидуальности.

Результатом осуществленных сдвигов от модерна к постмодерну в философии и культуре XX в. становится метафора «смерти субъекта», где речь идет именно о субъекте классического мыш-



ления. Но в то же время речь теперь идет и о формировании новой субъективности во всем многообразии ее проявлений. И здесь кроется основная причина постмодерного обращения к проблеме идентичности и ее многообразия. Вопрос о «смерти субъекта» был поставлен в структурализме (К. Леви-Строс) и всесторонне артикулирован в постструктурализме (Р. Барт, М. Фуко, Ж. Деррида) и постмодернизме (Ж.-Ф. Лиотар, Ж. Бодрийар). И одновременно в процессе движения от постструктурализма к постмодернизму (в особенности в творчестве Фуко) нарастал интерес к возрождению субъекта, но только в новых формах [10].

Согласно Фуко современный субъект есть исключительно продукт властных отношений. Но так как власть не является только принуждением, а предполагает действие, то есть сопротивление, то именно анализ подобного сопротивления позволяет понять формирование новой субъективности, или идентичности. Таким образом, если субъективность схватывает условия своего существования в структурах дискурса власти и сопротивления ему, то становятся возможными изменения: идентичность может быть сконструирована по-новому [12].

Этот момент усиливается у Ж.-Ф. Лиотара [9], согласно которому в ситуации постсовременности происходит разрушение «большого нарратива», т.е. единой языковой игры модерна, и переход к множеству языковых игр, конституирующих социальную реальность и, следовательно, идентичности, которые теперь предстают в модусе множественности.

В дальнейшем эта тема была подробно разработана в концепте «конца социального» Ж. Бодрийаром [4], основным положением которой стало понимание социального как «симуляции» масс-медиа и информационной технологии и не обладающего собственной автономией, как мира знаков или симулякров, где такими же симуляциями оказываются идентичности.

Таким образом, можно утверждать, что постмодернизм открыл пространство для радикальной рефлексивности в современных культурных изменениях. Он показал, как идентичности обнаруживают свою проблематичность в силу своей сложности, неустойчивости и переплетенности.

Если говорить об осмыслении полового самоопределения в гендерной области, то его специфика связана с междисциплинарным статусом самих исследований, включающих в себя чрезвычайно широкий круг наук: философию, социологию, историю, политологию, экономику, демографию, антропологию, психологию, филологию и социолингвистику, семиотику, этнографию, культурологию и т. д. На основе социологических теорий о конструируемости реальности (социально-конструктивистский подход П. Бергера и Т. Лук-

мана, этнометодология Г. Гарфинкеля, драматургический интеракционизм И. Гофмана) была сформирована и разрабатывается социально-конструктивистская интерпретация гендерных отношений (Д. Зиммерман, Р. Коннел, Д. Кэхилл). Кроме того, современный этап гендерных исследований, определяемый как «постфеминистский», сделал заявку на формирование собственной теории и практики, уже не опирающейся на концептуальные схемы классической (патриархальной) философии с акцентом на политике репрезентации, в рамках которого определились два подхода: эссенциалистский (Ш. Бенхабиб, Э. Бадентэр, А. Дворкин и др.) и антиэссенциалистский, на основе которого формируется теория перформативной идентичности (Дж. Батлер, Р. Брайдотти, М. Виттиг). Теоретическим основанием данного подхода стали уже оформившиеся в современной философии идеи об опосредованности современной реальности языком фаллоцентричности европейской культуры (Л. Альтюссер, Р. Барт, Ж. Бодрийар, Ф. Гваттари, Ж. Делез, Ж. Деррида, Ж. Лакан, Ф. Ницше, Дж. Остин, М. Фуко). Важным здесь оказалось то, что в гендерных исследованиях была плодотворно использована постструктуралистская идея анализа сексуальности не как естественной природной данности, а как политической конструкции, явившейся результатом развития системы надзора и контроля над индивидом.

Теоретическое осмысление столь сложного спектра проблем вызвал к жизни новые методологии и концепты, обладающие высокой степенью чувствительности к различию, что становится теперь ключевой категорией в понимании идентичности. Так, например, в гендерных исследованиях постфеминистского этапа возникает перформативная концепция пола, проблематизирующая прежнее понимание гендерной идентичности. Основным положением перформативной теории пола Дж. Батлер является отрицание наличия «преддискурсивного я» в структуре идентичности, поэтому понимание языка здесь предстает как формирующего субъективность, а не наоборот. Новизна перформативного видения гендерной идентичности заключается в том, что она теперь понимается как следствие дискурсивных практик, а половая идентичность предстает культурно сконструированной и может быть истолкована как отношение пола, гендера, сексуальных практик и желания, являющихся также следствием регулятивной практики, которую Батлер определяет как обязательную гетеросексуальность. Идентичность, таким образом, понимается как не имеющая ни преддискурсивной сущности, (эссенциализм), ни преддискурсивной структуры (гендерный конструктивизм). Батлер таким образом говорит лишь об «эффекте сущности гендерной идентич-

ности», которая производится перформативно и подчиняется регулятивным практикам гендерной связности, то есть идентичность «перформативно конструируется именно теми ее проявлениями, которые считаются результатом ее существования, производя впечатление “естественной данности”» [1].

В многообразии теоретических подходов к пониманию новых особенностей человеческой субъективности хотелось бы также отметить возможности теории и методологии качественных исследований, заявивших о себе в последней трети XX века и оказавшиеся широко востребованными в гендерных исследованиях. В первую очередь, это связано с тем, что качественные методы, особенно в анализе телесности и сексуальности, предлагают такой способ исследования, при котором «ухватываются» трудноуловимые процессы, явления и их значения. Как отмечает Т. Клименкова, первым условием в подходе подобного рода является внимательное отношение к контексту, где методом анализа служит «речевой дискурс» (нарратив) [7]. Дискурсивный момент речи — это то, что, с одной стороны, содержится в речи, но, с другой стороны, как раз в речи-то и не высказано, а только с необходимостью примысливается. Этот пласт и интересует исследователя, задача которого в данном случае — «вытащить», то, что регулярно примысливается, как наиболее важное, но по тем или иным причинам замалчивается («молчащая речь»).

Необходимо отметить также, что методология качественных исследований представляет собой исследования микроанализа, основанной на изучении индивидуального аспекта социальной практики. Тем самым она отражает поворот к «забытому человеку», где «социологическим, экономическим, антропологическим и психоаналитическим традициям, построенным на большой традиции атомизированного индивида, брошен вызов» [8]. Качественные исследования, предполагают обращение к «фрагментам», к «живым человеческим голосам» и в силу этого позволяют включиться в процесс без фиксированных границ, позволяют продемонстрировать, что реальность множественна, как множественны и идентичности, включенные в нее.

В новых специфичных условиях современности, выявивших проблематичность существования в нем индивида, чрезвычайно возросла роль социальной философии. Она заключается в возможности анализировать проблему персональной идентичности и ее кризиса в новом смысловом единстве, что связано со спецификой этой области знаний как интегрирующей дисциплины, анализирующей общественные проблемы в контексте категориально-понятийных рядов теоретической социологии и сопряженных дисциплин (по-

литической экономии, антропологии, культурологии, психологии и др.). Кроме того, социальную философию интересует «культура в человеке», социальные нормы и властные механизмы, «работающие» в разнобразных социальных практиках и в сознании субъекта. Теперь важной задачей социального философа является поиск теоретических возможностей и границ исследования идентичности и ее кризиса, выявление эффективной объяснительной модели, наиболее адекватно отвечающей особенностям существования индивида в современном мире.

И в этой связи, в контексте социально-философского анализа проблемы полового самоопределения необычайно эффективным в методологическом смысле оказывается совмещение двух обозначенных выше исследовательских стратегий: перформативной теории субъективности (пола/гендера) и качественных методов, особенно в осмыслении пола и, в частности, альтернативной субъективности. Качественные исследования в данном случае дают методологию фиксации и дешифровки этой «работы культуры» в индивидуальном сознании, ее выявления в нарративе; перформативная концепция предлагает аналитические узловые точки интерпретаций властных культурных механизмов, инкорпорированных в человеческой телесности и сексуальности.

Таким образом, гендерная теория и методология, предложившая социальной философии пополнить свой понятийный аппарат новой категорией — категорией гендера, увеличивает возможности социально-философского анализа, позволяя сделать его выводы более полными и всесторонними. И здесь, при всем многообразии подходов и позиций в отношении определения гендера наиболее показательными являются несколько концепций: теория социальной конструкции гендера; теория гендерной системы, где гендер выступает в роли стратификационной категории; теория гендера как культурологической интерпретации.

В силу того, что, общество в целом и отдельные социальные группы внутри него всегда гендерно окрашены, гендер, являясь социальной конструкцией, создается основными общественными институтами. Иерархируя социальные отношения, указывая тем самым на ситуацию субординации в обществе, гендер становится составляющей сложной сети властных отношений в современном обществе, в силу чего существующая социальная система строит отношения между полами как различные и неравные, тем самым в обществе вновь и вновь воспроизводится гендерная асимметрия. Таким образом, социально-философский анализ, обогащенный категорией гендера, ориентирует на деконструкцию системы власти и доминирования, цель которой — концентрация

капитала, как материального, так и символического — в руках одного (легитимного) пола. На этой основе феминистски ориентированные социальные философы, исследуя общественные явления, выделяют базовые параметры: гендерные стереотипы, гендерные нормы, гендерную идентичность. И на этой же основе оказалось возможным сделать чрезвычайно важные выводы о том, что все эти стереотипы, нормы и идентичности подвластны изменениям, а сложившиеся стереотипы, нормы отношений между полами могут быть преодолены, так как имеют социально-историческую природу.

Как стратификационная категория гендер характеризует существующее разделение в обществе, где он соотносится с понятиями возраста, класса, расы. Таким образом, привлечение этой категории позволяет полнее раскрыть способы и приемы обретения индивидуумом его идентичности, и в частности, в столь трудноуловимой сфере, как пол и сексуальность.

Гендер в качестве культурной метафоры выполняет роль культууроформирующего фактора, фиксируя неявные ценностные ориентации и установки: все, определяемое через «мужское» или отождествляемое с ним, обозначается как позитивное и значимое, а определяемое как «женское» — негативное и второстепенное. Поэтому преодоление гендерно не-нейтрального характера культуры, использование новой гендерной методологии в социально-философском знании способно придать новый импульс к осмыслению общества и идентичности.

Кроме того, вполне очевидно, что категория гендера делает социально-философский анализ более восприимчивым к многогранной социальной реальности, позволяя обогатить и конкретизировать выводы социальной философии, в силу этого социально-философский анализ переводится на иной уровень, где его категории рассматриваются в социально-историческом контексте. Таким образом, понятие гендера, возникнув в рамках постмодернистской культуры, несет в себе глубокий социально-философский смысл и может выступать в качестве руководящей методологической концепции.

Важным оказывается и то, что формирование гендерной методологии и гендерного подхода в социальной философии, которые не просто описывают различие в статусах мужчины и женщины, но и анализируют систему власти и доминирования, осуществляемую через гендерные роли, в сущности, является гораздо большим, чем просто появление новой теории. Это принципиально новая теория, принятие которой обозначает изменение ценностных ориентации исследователя, пересмотр основных представлений и устоявшихся истин и, в конечном счете, развитие самой социальной философии как раздела философского знания.

Итак, как мы увидели, фундаментом в самостоятельном оформлении и карьере проблематики идентичности является смена представлений о субъекте, произошедшая в известном сдвиге от модерна к постмодерну, повлекшим за собой серьезные переосмысления субъективности, идентичности, пола. Очевидно также, что на основе предпринятого анализа столь сложной темы сделать серьезные обобщения достаточно непросто. Однако, по крайней мере, один немаловажный вывод, все-таки возможен. Уже более чем одно десятилетие мы наблюдаем изменение представлений о том, что такое общество и история, наука и научное исследование, так как мы живем в уже изменившемся мире, и глобальные результаты происшедших перемен еще предстоит осмыслить. Поэтому проблема «теоретического языка» ныне ощущается как настоятельная необходимость, определяющая исследовательские стратегии [8]. И, на наш взгляд, такие концепты, как разрушение «большой наррации», как «смерть субъекта» классической традиции, как обращение к «живым голосам», «забытому человеку», к «окраинам», о каких бы идентичностях ни шла речь, представляют собой наиболее адекватный теоретико-методологический фундамент для возможности их осмысления. Как бы ни были привлекательны своей интеллигентностью теоретические конструкции прошлых времен, основанные на единообразии и однозначности истины, современный нам мир живет и пульсирует различием, множественностью, выходами за всевозможные пределы, размыванием границ, и с этим мы уже не можем не считаться.

#### Литература

1. Батлер, Дж. Гендерное беспокойство / Дж. Батлер // Антология гендерной теории. — Минск : Пропилей, 2000. — 384 с.
2. Бауман, З. Идентичность в глобализирующемся мире / З. Бауман // Индивидуализированное общество. <http://www.vtk.interro.ru/book/print/155.htm>
3. Бергер, П. Социальное конструирование реальности. Трактат по социологии знания / П. Бергер, Т. Лукман. — М. : Медиум, 1995. — 323 с.
4. Бодрийяр, Ж. Символический обмен и смерть / Ж. Бодрийяр. — М. : Добросвет, 2000. — 387 с.
5. Гидденс, Э. Трансформация интимности: Сексуальность, любовь и эротизм в современных обществах / Э. Гидденс; пер. с англ. В. Анурина. — СПб. и др.: Питер; Питер принт, 2004. — 208 с. (Мастера социологии).
6. Клее, М. Психология подростка : Психосексуальное развитие / М. Клее; пер. с фр. — М. : Педагогика, 1991. — 147 с.
7. Клименкова, Т.А. Насилие как основа культуры патриархатного типа. Гендерный подход к про-

блема / Т.А. Клименкова // Гендерный калейдоскоп. Курс лекций; под общей ред. д-ра эконом. наук М.М. Малышевой. — М. : Academia, 2002. — 520 с.

8. Козлова, Н.Н. Опыт социологического чтения «человеческих документов», или Размышления о значимости методологической рефлексии / Н.Н. Козлова // Социологические исследования. — 2000. — № 9. — С. 22—32.

9. Лиотар, Ж. Состояние постмодерна / Ж. Лиотар — СПб. : Алетейя, 1998. — 160 с.

10. Миненков, Г. Концепт идентичности: перспективы определения / Г. Миненков. <http://guralyuk.livejournal.com/547306.html>

11. Трубина, Е.Г. Рассказанное Я: Проблема персональной идентичности в философии современности / Е.Г. Трубина. — Екатеринбург : УрО РАН, 1995. — 152 с.

12. Фуко, М. Воля к истине. По ту сторону знания, власти и сексуальности / М. Фуко. — М. : Касталь, 1996. — 448 с.

## ФОРМИРОВАНИЕ «УРАЛЬСКОЙ ВЕТВИ» РОССИЙСКОЙ КУЛЬТУРЫ: ТЕОРЕТИКО-МЕТОДОЛОГИЧЕСКИЕ ПОДХОДЫ К ИЗУЧЕНИЮ

Для культурологии как познавательной системы и интеллектуальной тенденции нашего времени характерно обращение к изучению тех арсеналов культурного опыта и культурной памяти, которые создались в различных регионах нашей страны.

Уникальная специфика России состоит в историческом и диалектическом единстве двух процессов.

С одной стороны, история нашего государства подтверждает, что Россия — одна из самых «унитарных» стран мира по своим политическим традициям. В историческом прошлом главный вектор развития Российского государства был устремлен к построению единой и сильной державы. Страна упорно крепила мощь централизованного государства, видя в ней единственное средство удержания освоенного пространства, подчинения местнических интересов регионов воле Центра и обеспечения управляемости страной [8, с. 19].

С другой, Россия всегда продолжала оставаться многонациональным, полиэтничным и поликультурным образованием, где достаточно ярко и выпукло проявляли себя процессы дифференциации, децентрализации, регионализации, преодолевающие диктат односторонних интересов, выдвигающие в качестве эталона взаимоотношений между народами красоту компромисса.

Таким образом, многовековая история Российской державы учит нас тому, что интеграция не противоречит законам дифференциации.

Между тем, ситуация в культурологических исследованиях до недавнего времени характеризовалась парадоксальным несоответствием: в отечественной истории и искусствознании лучше всего были исследованы вопросы мировой культуры; отечественная культура представлялась как преимущественно «русская» и «столичная», в научных подходах доминировал великодержавный этноцентризм, пренебрегающий разницей регионально-этнических культур малых народов России.

Подобная деформированность культурно-исторического сознания вела к отчуждению, отсутствию взаимопонимания между народами страны, обернулось драматической реальностью в трудные годы перестройки нашего общества.

Однако, «великодержавность» в культурологических исследованиях была не единственной проблемой. В годы перестройки, в связи с распадом тоталитарной системы, усилились сепаратистские тенденции и в науке: начался период принижения роли русской культуры, негативной оценки ее вклада в общий процесс отечественного культурогенеза. По-

добная тенденция проявила себя в межнациональной и внутринациональной культуре повседневности, когда часто отсутствовали терпимость, взаимопонимание и уважение народов друг к другу. Регионализм из фактора потенциального могущества России грозил превратиться в фактор дезинтеграции и распада.

В конце 90-х годов ситуация стала позитивно меняться. *Региональная парадигма* ярко выявила себя в историко-культурологических исследованиях.

Регионализм как принцип научного знания проявил себя на нескольких уровнях.

Во-первых, заявила о своем рождении как научной дисциплине «регионалистика / регионоведение / региология». Она определила свое *предметное поле* исследования, сформировала специфический *понятийный аппарат*. На смену расплывчатости, многозначности и условности понятия «регион» пришло четкое и всестороннее его исследование, хотя многозначность термина при этом сохранилась (его географический, политический, экономический, социальный, этнографический, гуманитарный и т. д. аспекты) Новая мировоззренческая ориентация позволяет рассматривать регион как социально-выраженное пространство духовно-культурной интеграции, формируемое только при помощи субъекта как пространство, имеющее свои генетические корни.

Во-вторых, произошла смена методологий научных исследований: в современных культурологических исследованиях доминирует *системно-синергетический подход*, при котором история культуры понимается как процесс саморазвития сложной системы, который имеет многовекторную направленность (в том числе самоорганизации, дезорганизации и реорганизации).

В-третьих, определилась таксономия региональных исследований, которая строится на *макро-* (например, Азиатско-Тихоокеанский регион или Западная Европа), *мезо-* (критерий структурирования территории России и СНГ: например, Центральная Россия, Дальний Восток, Большой Урал) и *микро-* (Северный, Средний, Южный Урал и т. д.)

И, наконец, начались и принесли первые результаты кроссдисциплинарные исследования по истории культуры регионов России [9]. Данные исследования задают устойчивый вектор познания регионов, ибо регионы мыслятся как часть сложного многосоставного историко-культурного явления.

Региональная локализация Урала в культурно-историческом пространстве России имела свои особенности.

Конечно, историческая самоорганизация Урала, как и Сибири, Поволжья, Северного Кавказа, Дальнего Востока и т. д. развивалась на основе множества общих для любой культуры процессов и закономерностей. Однако, помимо универсальности, формирование культурно-исторического пространства Урала имело свои особенности, обусловленные тремя группами культурообразующих факторов: природно-ландшафтными, социально-историческими (человеческий фактор) и общекультурными.

До XVIII столетия *Урала* как пространственно содержательного понятия не существовало. Бытовало наименование *Камень*, обозначающее границу (абстрактный разграничитель) между метрополией и колонией, что лишней раз показывает отсутствие у него сколько-нибудь протяженного (пространственного) содержания. И лишь в начале XVIII века данная территория уже под именем «Урал» заявляет о себе как о протяженном и информационно наполненном образовании. Данное образование имеет уникальные особенности. Оно разграничивает Запад и Восток, Европу и Азию, Россию и среднеазиатские государства. Как известно, в отличие от социальной дихотомии Севера и Юга смысловая пара Запад и Восток носит ярко выраженный характер социокультурной и цивилизационной дилеммы: *или — или*. Вопреки известному изречению Киплинга «Запад есть Запад, Восток есть Восток, и им не сойтись никогда», культура Урала явилась тем экспериментальным «полигоном», где «отрабатывалась» универсальная модель западно-восточного культурного синтеза. Географическое пограничье обусловило культурное «пограничье» региона. По большому счету и вся Россия, и Америка, и «дальневосточное чудо» (Япония, Южная Корея, Гонконг, Тайвань, Сингапур) так же демонстрируют различные варианты подобного синтеза. Но уникальная, на наш взгляд, особенность Урала заключается в том, что являясь провинцией государства Российского, он реализует, менее драматичный, более сглаженный, диалогический вариант. В этой связи можно говорить об уральской мультикультурности как специфической, уникальной черте региональной культуры. Мультикультурность (мультикультурализм) — термин, появившийся в второй половине XX века в Америке, до последнего времени обозначал быстрорастущее общественное движение за признание разнообразных субкультур, составляющих американскую культуру. В настоящее время он обозначает один из принципов культурной политики и политики вообще, предполагающей, что люди с разными этническими корнями могут мирно сосуществовать и принимать традиции друг друга, что они могут и должны преодолеть существующие предрассудки, связанные с категориями расы, пола, религии, возраста и т. д. Культура Урала изначально складывалась как гетерогенная, многообразная, поликультурная. Она представляла собой совместное культуротворчество народов финно-угорской, тюркской и

индо-иранской общностей. Этническая пестрота усложнялась разнообразием религиозной картины мира уральцев: христианской, мусульманской, языческой... Но история региона не знает сколько-нибудь значительного столкновения на религиозной или этнической почве. Уральская культура дала миру образец создающего взаимодействия, религиозного нестяжательства, взаимного сотрудничества и толерантности народов, его заселяющих. Данная черта является одной из определяющих культуры Урала.

Следующая специфичная черта — индустриальность и урбанистичность уральской культуры. Собственно формирование культурно-исторического пространства Урала было обусловлено государственной политикой правительственного протекционизма, начиная с петровских времен. Горнозаводской Урал становился сферой приложения капиталов Петербурга. Имея в виду двустолечность русской культуры, И. Грабарь писал: «...вся Россия в архитектурном отношении либо Петербург, либо Москва» [1, с. 8]. Данное высказание справедливо не только применительно к архитектурному, но и к культурно-историческому пространству регионов в целом. Урал был ориентирован на Петербург.

Для отношений между двумя полюсами национальной культуры: «региональной/провинциальной» и «столичной» в исторической динамике была характерна общая типология отношений, обозначенных М.С. Каганом.

1. *Изоляционистские*, когда речь идет о замкнутом бытии региона, отгороженного от контакта с другими регионами.

2. *Колонизаторские*: подавление самобытности того или иного региона, той или иной культуры и навязывания ему чужой культуры, начиная с языка и кончая идеологией, формой политической власти, религией и т. д. (В скобках отмечу, что культурная политика России в целом отличалась от управленческой стратегии Запада в отношении к разным этносам. Это не совсем колониализм в западном понимании. Было бы странным если бы разные по своим культурно-цивилизационным характеристикам этнокультурные общества России всегда взаимодействовали без конфликтов).

3. *Самоотречение региона* от своего духовного и поведенческого суверенитета, подавление черт собственной уникальности с целью перерождения в более «полноценную» культуру (в советскую эпоху).

4. *Диалогические*: равноценное общение заинтересованных партнеров, в котором каждый регион сохраняет свою индивидуальность при уважении права другого [3, с. 36—38].

Культурно-историческое пространство Урала XVIII—XX веков предстает как объект реализации новой экономической политики, правительственного протекционизма и творческой активности персоналий. Более того, горнозаводской Урал стал презентовать уральскую культуру в целом. За Уралом зак-

репился статус объекта технического творчества. Не только сооружения и здания заводов, но и административно-жилые, жилые, культовые и общественные сооружения возводились в комплексе с заводскими строениями, за счет заводов и представляют собой также памятники индустриальной культуры.

Индустриальность уральской культуры проявлялась в различных сферах человеческой деятельности, на различных уровнях. Так, например, Урал стал местом урбанистического бума, темпы которого исследователи часто сравнивают с американскими. Здесь рождается новый тип городского поселения — заводской поселок / город-завод, основанный на иных принципах градообразования. Во-вторых, на Урале появляется новая отрасль архитектуры — промышленная архитектура. В-третьих, рождается новый слой населения — техническая интеллигенция. Массовое внедрение техники эпохи парового двигателя и формирование технических наук создавало предпосылки для инженерного творчества. В-четвертых, как следствие сложных технических процессов, осуществляемых на заводах Урала, требующих образованности от рабочих, на Урале возникает сеть заводских школ. По данным переписи населения 1897 года уровень образованности среди уральского населения достигал 60 % (среди детей 13—14 лет) [5, с. 100]. Это было беспрецедентно для России того времени. В-пятых, горнозаводской Урал наложил отпечаток на все виды творчества человека, как на традиционную (народную), так и на профессиональную культуру. (Вспомним знаменитые уральские художественные промыслы — это прежде всего художественная обработка металла и камня). Наконец, здесь сформировался своеобразный региональный тип — «уралец». Образ человека труда становится репрезентативным типом, с которым связываются слова «уральский характер». Не случайно герцог М. Лейхтенбергский в рапорте Николаю I отмечал, что «народонаселение хребта Уральского одарено вообще здравым умом, деятельно и проникнуто духом ремесленности», а П.Бажов писал, что «нигде не было такого культа мастерства, умения, навыка в России, как здесь на Урале» [7, с. 86]. «Завод навязывал иные масштаб, время, образ жизни и культуры» (Р.Г. Пихоя), формировал иные ментальные установки жителя региона. Человек «маркировал» культурное пространство региона, воспроизводил свою картину мира, характерную для данной культуры, воплощал ее в материально-предметном мире. Моделируя региональное пространство, человек менялся сам, приобретая новые качества. В итоге этих преобразований, как пространства, так и человека, следует говорить о новом региональном типе населения — «уральце», обладающим совокупностью специфических качеств, позволяющих ему идентифицироваться с географическим пространством Урал. С одной стороны засельщики Урала, работая с металлом и машинами, создавая уникальную технику и художественные произведения,

всегда осознавали свою причастность к самым передовым рубежам технического прогресса. С другой, одной из важных характеристик формирующегося менталитета уральца оставались черты традиционной культуры — универсальность и синкретизм. Объяснялось это кристаллизацией особого промежуточного полурабочего-полукрестьянского образа жизни, конституированного закрепощением рабочих. Традиционализм региональной культуры Урала нашел отражение в культуре повседневности уральцев, чему в значительной мере способствовали расселившиеся по всей территории края раскольники. В советскую эпоху приверженность традиции и в определенной мере консерватизм сохранится в качестве одной из определяющих черт [1, с. 78].

В условиях ускоренной индустриализации XX века Урал — это край тяжмаша и «оборонок», где ценности научной картины мира, веры в возможности технического разума находят благодатную почву. Индустрия и сложившаяся на ее основе региональность Урала представляют собой существенные элементы российского пространства в социалистическую эпоху. Можно говорить о «машинной рациональности» пространства-времени Урала XX века [10, с. 27], «станочно-заводской ментальности» его населения [11, с. 86]. Урал становится «технологичен вдвойне: это педаль, «край державы», ее «опорный» интенсификатор, от которого зависит движение всей машины и ее центрального мотора; с другой стороны, водитель-государство через опосредствующие звенья директората и партийной номенклатуры жмет на педаль маргиналитета», — отмечают А.А. Сняцкий и А.И. Лучанкин [10].

Региональная культура Урала в современных исследованиях предстает как монокультура — преимущественно горнозаводская, а Урал промышленный стал презентовать Урал вообще. Безусловно, индустриальность Урала, ярко отразившаяся в региональной культуре, определила ее неповторимое содержание. Но культура Урала, будучи целостным образованием, не является единообразной. Региональная культура Урала сформировалась как сложодинамическое образование, в котором существует несколько силовых центров. Л.Н. Коган в свое время отмечал, что «Специфическая культура Урала является неотъемлемой частью национальной русской культуры. Однако внутри субкультур этого региона идет диалог между культурой Прикамья, культурой Среднего Урала, весьма своеобразной культурой Южного Урала, в особенности Оренбуржья и Зауралья» [4, с. 12]. Эти локальные черты каждой из названных частей Урала в пространстве единой региональной культуры являются слабо изученными в историко-культурологической литературе. Локальная культура Южного Урала, например, в большей степени, чем другие культуры так называемого Большого Урала, испытала влияние иноэтничного фактора, вобрала в себя специфическую казачью субкультуру и т.д. Вот

почему изучение локальных черт Южного Урала делает представление о смыслах и конфигурациях региональной уральской культуры более полным, развращенным и многообразным.

Отличительной чертой культуры Урала в советский период явилась значительная степень ее маргинализации по сравнению с другими российскими территориями. Причины этому — в драматической истории края: XX век — период вынужденного кочевья на «край земли» репрессированных и ссыльнопереселенцев в 30—50-е годы; эвакуированных с юга и из центра страны вместе с заводами в 40-е годы; призванных на ударные стройки пятилеток в 20—50-е годы; осваивавших целину в 50-е годы; беженцев с национальных окраин бывшего СССР в 80—90-е годы... В результате этих процессов культура Урала утрачивает значительную часть тех качеств, которые образовывали ее уникальность и самобытность в предыдущие столетия и приобретает маргинальные черты, характеризующиеся разрывом с традиционными ценностями и не приобщенностью к новым.

Катастрофические исторические процессы XX века (войны, революции и другие социальные потрясения) наслаивались на Урале на суперэтнические и демографические и создали своеобразную ландшафтно-историко-культурную среду, состоящую из многих слоев, проникающих и связывающих друг с другом — социалистический тип культуры. Данный тип обладал внутренним саморазвитием, логика которого характеризовалась стремлением к целостности, но целостности не рождала. Социалистический Урал стал осознавать себя частью нового мифологического пространства Страны Советов, ее «кузницей», «арсеналом», «индустриальным центром», «опорным краем державы». Включение Урала в реализацию некоего Большого Проекта привело к утрате его неповторимого «уральского мира», превратило его в периферийную копию сакрального центра — Москвы, «лабораторию» соцреализма [6].

Таким образом, уникальность региональной культуры Урала как специфического варианта общенациональной культуры, отличающегося по характеру функционирования, продуцирующего особый тип личности, собственную систему социальных и хозяйственно-экономических связей и оказывающего обратное влияние на национальную культуру [7, с. 29], позволило ряду исследователей говорить о самобытной «уральской ветви» российской культуры. При этом мозаичная, на первый взгляд, региональная уральская культура является ярким проявлением принципа «целое больше суммы». Вектор становления и развития культурно-исторического пространства Урала включал в себя периоды межкультурного синтеза, духовной консолидации народов, его заселяющих. Можно говорить о наличии в ней культурных механизмов, придающих системе гомеостатическую устойчивость. История формирования культурно-исторического пространства Урала подтверждает

то, что Российская идея, в сущности, — это осознание российской культурной идентичности во имя благополучия и процветания всех этносов и тем самым российской метаобщности.

### Литература

1. Грабарь, И.Э. История искусств / И.Э. Грабарь. — М. : б/г, Т. 3.
2. Заринская, И.З. Народная культура и предметный мир уральских рабочих / И.З. Заринская // Из истории художественной культуры Урала. — Свердловск, 1988.
3. Каган, М.С. Этнос и нация: общие проблемы и их проявление в отечественной истории / М.С. Каган // Вехи. Альманах, 1997. — № 10. — С. 23—38.
4. Коган, Л.Н. Теория и история культуры / Л.Н. Коган // Уральский исторический вестник, 1995. — № 2.
5. Корнилов, Г.Е. Рабочая семья на Урале в конце XIX — начале XX века: труд, быт, воспитание детей (историко-этнографический экскурс) / Г.Е. Корнилов // Трудовой коллектив и семья. — Екатеринбург, 1992.
6. Мурзин, А.Э. Советский миф в судьбе Урала / А.Э. Мурзин. — Екатеринбург : Изд-во УГПУ, 2004. — 247 с.
7. Мурзина, И.Я. Феномен региональной культуры: поиск качественных границ и языка описания / И.Я. Мурзина. — Екатеринбург : Изд-во УГПУ, 2003.
8. Регионоведение. Уч.-мет. материалы / сост. В.П. Тимошенко. — Екатеринбург, 1997.
9. См. например: Основания регионалистики. Формирование и эволюция историко-культурных зон / под ред А.С. Герда, Г.С. Лебедева. — СПб. : Изд-во СПбГУ, 1999; Лиходей, О. Основы регионоведения / О. Лиходей. — СПб., 2000; Гладкий, Ю.Н. Основы регионоведения. Учебник / Ю.Н. Гладкий, А.И. Чистобаев. — М. : Гардарики, 2000; Регионоведение. Учебное пособие. / под ред. Т.Г. Морозовой. — М. : Банки и биржи; ЮНИТИ, 1998; Сухарев, А.И. Основы регионологии / А.И. Сухарев. — Саранск, 1996; Истоки региональных культур России. Сб. науч. ст. / отв. ред Л.М. Мосолова. — СПб. : Изд-во РГПУ им. А.И. Герцена, 2000; Региональные культуры средневековья на территории России. / отв. ред. Л.М. Мосолова. — СПб. : Изд-во РГПУ, 2001; Регионы России: художественные процессы нового и новейшего времени. Сб. ст. / отв. ред. Л.М. Мосолова. — СПб. : Изд-во РГПУ, 2001 и др.
10. Сняцкий, В.А. Регион как социокультурное целое / В.А. Сняцкий, А.И. Лучанкин. // Регион: политика, культура, образование. Сб. тр. — Екатеринбург, 1994. — С. 4—72.
11. Трубина, Е.Г. Размышления о регионе как воплощении советской цивилизации и культуры в контексте реформ / Е.Г. Трубина // Регион: политика, культура, образование. Сб. тр. — Екатеринбург, 1994. — С. 73—92.



## К ПРОБЛЕМЕ ВЗАИМОДЕЙСТВИЯ РАЗЛИЧНЫХ ВИДОВ АКТИВНОСТИ ПРИ ФОРМИРОВАНИИ ЛИЧНОСТИ УЧАСТНИКОВ ТЕАТРАЛЬНОЙ СТУДИИ

Проблема организации личностно-ориентированного образовательного процесса является особенно острой в педагогической науке в настоящее время, в связи с чем возникает необходимость осуществления образования ориентированного на личность. Структура личности в последнее время привлекает самое пристальное внимание педагогов, психологов и социологов.

В психологической литературе имеются разные подходы к пониманию личности.

1. Личность может быть описана со стороны своих мотивов и стремлений, составляющих содержание ее «личного мира», т. е. системы личностных смыслов, индивидуально своеобразных способов упорядочения внешних впечатлений и внутренних переживаний.

2. Личность рассматривается как система черт — относительно устойчивых, внешне проявляемых характеристик индивидуальности, которые запечатлены в суждениях субъекта о самом себе, а также в суждениях других людей о нем.

3. Личность описывается как деятельное «Я» субъекта, как система планов, отношений, направленности, смысловых образований, регулирующих выход ее поведения за пределы исходных планов.

Л.С. Выготский рассматривает личность как понятие социальное, она выражает все, что есть в человеке надприродного, исторического. Личность возникает в результате культурного и социального развития [10, с. 315].

Таким образом: «Личность — это способ бытия человека в обществе, в конкретно-исторических условиях, это индивидуальная форма существования и развития социальных связей и отношений» [2, с. 4].

В связи с этим представляется важным уточнить сущность понятия «формирование». В научной литературе нет единого мнения по поводу определения этого понятия. Одни исследователи (Л.И. Божович, А.В. Брушлинский, Е.А. Родионова, Г.С. Тарасов и др.) считают, что процесс формирования существенно отличается от процесса развития. Другие (К.А. Абульханова-Славская, Т.И. Артемьева, В.С. Мерлин, Г.И. Щукина и др.) придерживаются мнения, что формирование личности — и процесс и результат ее развития под влиянием среды, наследственности и воспитания. В своем исследовании мы придерживаемся позиции Л.И. Анцыферовой, которая считает, что процесс формирования и развития взаимосвязаны. Таким образом формирование: «представляет собой целостную систему ..., социальных “органов” личности, позволяющую обще-

ственной жизни человека функционировать не только в коллективной, но и в индивидуальной форме» [2, с. 10].

А.В. Брушлинский обращает особое внимание на противоречие существующее в этом процессе. Во-первых: личность в процессе формирования не знает как будет протекать деятельность; во-вторых: будущий продукт неизвестен — отсутствует конечная стадия. Поэтому в процессе формирования существенную роль играют обратные связи [8, с. 111].

Исследователи считают, что процесс формирования личности может происходить на нескольких уровнях:

— нейродинамическом, психодинамическом и личностном (В.С. Мерлин);

— нейродинамическом, психологической организации личности, личностном (Л.И. Анцыферова);

— личностном, социальном, культурном (М.С. Каган).

Таким образом процесс формирования личности представляет из себя сложный процесс состоящий из следующих этапов.

1. Интеграция различных уровней;

2. Переход на высший уровень интеграции;

3. Переход хорошо интегрированных психологических механизмов вглубь личности при котором личность обретает фундаментальность;

4. Свободный и легкий переход от одного уровня к другому.

Главным способом устранения разноуровневых свойств личности оказалась деятельность индивида..., но лишь такая, которая выполняется охотно, заинтересованно, имеет личностный смысл для индивида [2, с. 8]. Отсюда вытекает необходимость поиска такого типа деятельности, которая включала бы личность в общественные связи и отношения с другими людьми. Таким видом деятельности, оказываемым существенное влияние на процесс формирования личности многие исследователи (К.А. Абульханова-Славская, Л.И. Анцыферова, Л.П. Буева, В.П. Иванов, Б.Ф. Ломов, И.А. Джидарьян, Е.А. Родионова и др.) считают общение. «При этом имеется ввиду не какой-то новый, самостоятельный методологический принцип, новая объяснительная схема наряду и параллельно с принципом деятельности, а один из его существенных аспектов» [4, с. 137—138].

В природе потребности личности в общении лежат две противоположные тенденции. Одна из них — это стремление индивида к слиянию с социальным окружением, к достижению необходимой общности с

другими. Другая тенденция связана со стремлением к выделению своего «Я» в качестве автономной единицы из окружающей социальной среды, к обособлению себя от других, к противопоставлению «Я» — «другие» [14, с. 156].

Таким образом, потребность в общении представляет из себя внутренне противоречивое единство противоположных стремлений личности, каждая из которых утверждает себя не за счет и не в ущерб другой, а при помощи и на основе другой.

Л. Фейрбах справедливо заметил, что: «Отдельный человек, как нечто обособленное не заключает человеческой сущности в себе ни как в существе моральном, ни как в мыслящем. Человеческая сущность налицо только в общении, в единстве человека с человеком, в единстве опирающемся лишь на реальность различия между Я и Мы. Таким образом, можно сказать, что вне общения формирование личности вообще невозможно [36].

В психологии установлено, что общение представляет собой сложный и многогранный процесс. При характеристике структуры общения в ней выделяют три взаимосвязанные стороны: коммуникативную, интерактивную и перцептивную. Эти стороны общения определяются в качестве функций, которые общение реализует в совместной деятельности людей.

Коммуникативная сторона общения состоит в обмене информацией между общающимися индивидами.

Интерактивная сторона заключается в организации взаимодействия между общающимися, т. е. в обмене не только знаниями, идеями, но и действиями.

Перцептивная сторона общения означает процесс восприятия друг друга партнерами по общению и установлению на этой основе взаимопонимания.

Исходя из принципа неразрывности этих сторон и их единства с деятельностью, следует обратить внимание на особенности их проявления в педагогическом процессе формирования личности.

Коммуникативная сторона общения как фактора формирования личности в творческом процессе связана прежде всего с созданием педагогом особого стиля общения в процессе формирования личности.

В работах исследователей (Ю.П. Азаров, А.А. Бодалев, Н.В. Кузьмина, В.А. Кан-Калик и др.) коммуникативная общность рассматривается как стержень всей педагогической деятельности, как движущая сила поискового, проблемного обучения. По мысли М.О. Кнебель для педагога необходимо: «...угадать, разглядеть в человеке художника. Пытаешься понять личность и делаешь все, чтобы помочь этой личности» [18].

Для нашего исследования важной частью проблемы общения является обратная связь, представляющая собой «чувственно — наглядное, непосредственное соотнесение или сличение... фактически достигнутых, промежуточных, текущих (а не вооб-

ще любых) результатов» [7, с. 113]. Исследуя проблему общения, А.А. Бодалев отмечает, что хорошо функционирующая обратная связь выступает одним из условий успешной работы руководителя, воспитателя, учителя. Когда, по какой-либо причине, механизм обратной связи начинает работать с переборами, взаимодействие нарушается.

В личностном общении учеными выделяются два уровня:

— уровень непосредственного контакта общающихся, «вчувствования» в настроение, психическое состояние и т.п. другого человека;

— уровень смысловых оценок, ценностных позиций, точек зрения, присутствующих в сознании собеседников [28, с. 190].

К.С. Станиславский рассматривал общение как определенный процесс, состоящий из следующих стадий.

1. Ориентация и выбор объекта общения.

2. Привлечения внимания на себя с помощью действий, бросающихся в глаза того, с кем хочешь общаться.

3. Зондирование души объекта, подготовка этой души для наиболее легкого и свободного восприятия мыслей, чувств и видений субъекта.

4. Передача своих видений объекту с помощью «лучеиспускания».

5. Отклик объекта и обоюдный обмен «лучеиспускания» и «лучевосприятия» [33, с. 388].

М.М. Бахтин подчеркивает «диалогичность» в процессе познания человека, в котором: «активность познающего сочетается с активностью открывающего» [4, с. 205].

Полное диалогичное общение, по мысли исследователей, предполагает следующее.

1. Полагание собеседника как полноправного обладателя внутренней смысловой позиции по отношению к теме общения.

2. Восприятие «мною» «твоей» позиции как имеющей не просто абстрактное значение, а ценность именно «для меня».

3. Целостное восприятие «твоей» позиции как именно «твоей», т. е. являющейся для «тебя» личностно-значимой [8, с. 193].

В интерактивной стороне — общение выступает как взаимодействие. Л.И. Уманский, выделяет три возможные формы взаимодействия.

1. Совместно-индивидуальную деятельность — каждый участник делает свою часть общей работы, независимо друг от друга.

2. Совместно-последовательная деятельность — общая задача выполняется последовательно каждым участником.

3. Совместно взаимодействующая деятельность — происходит одновременное взаимодействие каждого участника со всеми остальными [35].

Б.М. Кедров, считает, что процессу взаимодействия мешает «привычка мыслить по-старому», воз-

никает ППБ (познавательного-психологического барьера). Для преодоления этого барьера необходим «какой-то внешний случайный процесс, (который) вклинивается в ход мысли, нарушает его и дает мысли направление, приводящее к искомому решению» [17, с. 35]. Появляется подсказка не только позволяющая личности преодолеть психологический барьер, но и перейти на другой уровень общения.

В творческом обучении наиболее сложным моментом общения является создание единой, общей для всех, реакции, т. е. объединение индивидуумов в эффективном моменте их поведения.

Но в процессе общения должно присутствовать и взаимопонимание между участниками этого процесса. Само взаимопонимание имеет две формы: 1) понимание мотивов, целей, установок партнеров по взаимодействию; 2) принятие, разделение этих целей, мотивов и установок.

В этической системе творческой деятельности К.С. Станиславский особо отмечает ее значимость и необходимость того, «чтобы урегулировать между собой многих творцов и сберечь свободу каждого из них в отдельности». Он характеризует нравственные начала как «создающие уважение к чужому творчеству, поддерживающие товарищеский дух в общей работе, оберегающие свою и чужую свободу творчества и умеряющие эгоизм и другие инстинкты каждого из коллективных работников в отдельности» [33, с. 369].

Для организации творческого процесса обратная связь в общении играет исключительно важную роль, так как в этом случае происходит уточнение педагогом коммуникативных возможностей выработанного стиля общения. В тоже время он получает информацию о степени восприятия его собственного творческого процесса, о специфике и направленности творческого процесса индивидуальности личности осязая взаимодействие этих обоих творческих процессов; о необходимых коррективах в общении для организации плодотворного совместного творческого поиска. Процесс общения стимулирует целенаправленную активность внутригруппового взаимодействия. К.С. Станиславский подчеркивал, что в творческом процессе коллектив не может сплотиться, держаться и крепнуть только на основе личной взаимной любви и симпатии всех членов. Для этого люди слишком различны, а чувство симпатии неустойчиво и изменчиво. Чтобы спаять людей, нужны более ясные и крепкие основы.

Рассматривая педагогическую деятельность и характеризуя уровни общения как творческого процесса, В.А. Кан-Калик, основываясь на результатах исследований и практическом опыте, относит к высшему уровню педагогического общения «систему коллективного педагогического общения, способную создавать совместную творческую деятельность учителя и учащихся». В.Л. Дранков видит нравственно-психологическую основу такого общения, прежде

всего, в творческом типе отношения, характеризующегося, «отношением от другого». Автор утверждает, что «творческий тип не только понимает существо человеческих характеров, но и проникает во внутренний мир других людей и, постоянно настраивая свой внутренний мир на их душевное состояние, живет их мыслями, обстоятельствами и судьбой, воссоздает, понимает и переживает каждый момент их духовной жизни. Он как бы чувствует в себе бытие другой человеческой души, и ему легко быть близким другом человеку» [15, с. 117].

Исследуя психологию творческого труда студентов, А.Л. Гройсман отмечает, что их деятельность, связанная с эмоциональными перегрузками, в большей степени зависит от способности педагога к эмоциональной идентификации. Так, состояния утомляемости, напряженности, инертности, импульсивности, мнительности и другие отклонения нервно-психического здоровья студентов автор связывает с эмоциональными и характерологическими дефектами педагогического общения. Исследователь отмечает патогенное переживание, обусловленное педагогической ошибкой (слова переживались как незаслуженная обида), и ставшее основой реактивного состояния» вызванные словами педагога, которые отключают студента на личные переживания. Таким образом эмоциональные переживания личности становятся травмирующим фактором, мешающим процессу формирования творческой личности [12].

П.В. Симонов, считает, что роль эмоций незначительна и состоит в экстренном замещении недостающих знаний: «Эмоции целесообразны только в ситуации информационного дефицита. После его ликвидации эмоции могут стать скорее помехой для организации действий, чем фактором, благоприятствующим их эффективности» [31, с. 86]. Для организации действий, по его мнению, необходим дефицит «положительных» или «отрицательных эмоций или пророст прагматической информации» [31, с. 100].

Перцептивная сторона процесса общения подразумевает выведение пассивной системы восприятия в активное состояние. Это особенно важно при формировании творческой личности, так как «способность делать новые выводы, основываясь на сенсорных данных, и позволяет нам совершать открытия и видеть значительно больше... Восприятие становится основой для формулирования и проверки гипотез» [11, с. 243].

К.С. Станиславский отмечал, что для театрального педагога, существенно важен метод воспитания творческой личности который должен: «на первых парах лишь научить ученика познавать на собственном опыте и ощущениях самые элементарные законы органического творчества человеческой природы... Они говорят лишь о самой природе процесса человеческого творчества, насиловать которую нельзя безнаказанно» [35, с. 287].

По мере накопления перцептивного опыта личность способна не только получить новый тип знаний — «рефлексивные» — «плод раздумий самого человека, результат самостоятельного осмысления им действительности и фундамент сознательной социальной активности личности, оригинальной интерпретации и творческого изменения ею мира» [23, с. 60], но и получает возможность самостоятельно изменять формальные (базальные) свойства личности, то есть обретает фундаментальность.

Отсюда возникает закономерный процесс поиска ведущего вида связи (общения) для формирования творческой личности. Таким видом связи, мы считаем, является высший уровень доминанты «доминанта на лицо другого». Под доминантой понимается внутреннее состояние взаимодействия процессов возбуждения и торможения, своеобразный «очаг» этих процессов, во многом предопределяющий состояние сознания человека, особенно его общения и взаимодействия с другими людьми. Существенным признаком доминанты, согласно теории А.А. Ухтомского, является состояние внешне наблюдаемого покоя, детерминированное преобладанием процесса торможения. Процесс торможения соответственно относится к наиболее высокой и непрерывно нарастающей форме активности. Внешне наблюдаемый покой, таким образом, является формой внутренней активности психики, подготовки к определенному действию. При значительном развитии одного из существующих и социально ценностных уровней связи (общения) индивида с миром: «этот способ становится стержнем построения отношений личности. Формирующие на его основе качества личности становятся ведущими, они заряжают собственным высоким потенциалом другие черты личности» [2, с. 17]. Преодолевается конфликт, осознаваемых и бессознательных мотивов, который становится барьером на пути формирования гармоничной личности.

В процессе формирования личности весьма существенным является не только определение ведущего вида деятельности, на основе которой будет формироваться личность, но и определение ведущего типа активности. Согласно В.Г. Асееву, человеку присущи потребности двух типов: в активности вообще или потребность в простом физиологически-энергетическом функционировании; а также личная потребность при определенных социальных отношениях личности. Потребности первого типа приводят активность в определяемые требованиями и условиями общества пределы, формы, придают ей направление. Потребности второго типа вызывают активность, соотносящуюся с общественно значимыми ценностями, нормами, создают оптимальные условия для формирования личности [3]. По мнению Л.А. Абульхановой-Славской различаются две формы активности личности. Первая вызывается к жизни для решения отдельных задач, но «погаша-

ется» в их решении; возникают дискретные круги возобновляющейся деятельности. Вторая форма активности носит строящийся самой личностью и удерживающийся ею во времени характер [1, с. 30].

Можно выявить три подхода к объяснению сущности понятия «активность»: одни исследователи рассматривают активность шире, чем деятельность (В.И. Крестьянский, В.Г. Мордкович, С.Л. Рубинштейн), другие ставят между этими понятиями знак равенства (А.Н. Леонтьев, Э.С. Маркарян), а третьи активность рассматривают как характеристику деятельности (А.Г. Ковалев, Л.П. Станкевич).

Мы придерживаемся в этом вопросе мнения Э.С. Маркаряна, который считает, что понятия «активность» и «деятельность» соединяются друг с другом только в социально-культурном контексте: «Деятельность можно определить как социальную по своей природе активность людей, программируемую и реализуемую механизмами культуры. Для краткости будем ее определять как социокультурную — направленную активность людей» [19, с. 13—14].

Ближе всего к раскрытию понятия активность, по нашему мнению, подошел Н.В. Демин, который сравнивает понятия «активность» и «действие» не отделяя их друг от друга: «Активность всегда выражается в действиях и иначе выразиться не может, потому что сама она есть не что иное, как известная совокупность актов действий — внешних или внутренних, материальных или идеальных. Говорить об активности вне действия вообще, по-видимому нет никакого смысла [13, с. 45].

Ряд положений важных для понимания сути активности был разработан в рамках гуманистической парадигмы. А. Маслоу предложил потребностно-уровневую модель активности. Согласно теории А. Маслоу, существует определенная пятиуровневая иерархия потребностей. Необходимость удовлетворения потребностей того или иного уровня ведет к проявлению соответствующего типа активности. Успешность реализации потребностей данного уровня зависит от успешности реализации потребностей предыдущих уровней. Высшими являются потребности в самоактуализации, реализации творческого потенциала [20].

М.С. Каган выделяет механизм управления активностью личности, который включает пять блоков.

1. Для формирования целенаправленной активности субъекта необходима выработка внутренней мотивации.

2. Мотивация процесса деятельности получает ориентацию в виде целеполагания, разработки программы и технологии действия.

3. Деятельность может быть реализована лишь при помощи некоей операционной базы (обеспечивающейся психикой), при помощи которой действие непосредственно осуществляется.

4. Необходимы энергетические ресурсы, имеющие физическую и психическую природу.

5. Получение обратной информации и коррективировка деятельности [16, с. 175—176].

Исследователями выделяются различные виды активности, способствующие формированию личности:

— социальная активность (Л.И. Божович, Н.И. Болдыревым, Ш.И. Ганелиным, Н.Ф. Добрыниным, А.Г. Ковалевым, Т.Е. Конниковой, Ф.Ф. Королевым, Э.С. Кузнецовой, Н.Д. Левитовым, А.Н. Леонтьевым, В.М. Мясищевым, К.К. Платоновым, В.П. Тугариновым, Л.И. Уманским, В.А. Яковлевым и др.);

— креативность (Торренс, Гилфорд, Л.Б. Ермолаева-Томина и др.);

— интеллектуальная, креативная активность (Д.Б. Богоявленская);

— творческая активность (Л.Б. Ермолаева-Томина, И. Пуфаль-Струзик и др.).

В связи с большим количеством активностей участвующих в процессе формирования личности возникает необходимость подробного рассмотрения их взаимодействия. В.Г. Мордкович считает социальную активность как специфический вид активности, который присущ уровню социальной организации материи и выступает « как способность различных социальных субъектов к созидательному, целенаправленному взаимодействию со средой, в процессе которого происходит преобразование среды и субъекта» [21, с. 7]. Как индивид человек выступает в качестве пассивного носителя социальных функций. Переход с уровня «пассивного носителя социальных функций» на «социальный уровень развития» открывает для личности, по мнению С.Л. Рубинштейна, новые возможности: «реализация возможности, которая представляет способности одного уровня, открывает новые возможности для дальнейшего развития, для развития способностей более высокого уровня» [29, с. 227].

Исследования Д.Б. Богоявленской, интеллектуальной активности личности, в основе которой находится интеллектуальная инициатива, позволили выяснить общность происхождения социальной и интеллектуальной активности: «Таким образом, полученные результаты, указывая на принципиальную взаимосвязь активности личности в области мыслительной деятельности и в сфере субъект-субъектных отношений, позволяют установить общность происхождения интеллектуальной инициативы личности и ее социальной активности и раскрывают ... положение о том, что в основе интеллектуальной активности лежит отношение человека к миру» [5, с. 41].

Однако, развитие интеллекта ведет к деформации личности. Ведущим мотивом при этом выступает мотив «избегания неудач». Д.Б. Богоявленская выделяет три уровня интеллектуальной активности (ИА).

1. Стимульно-продуктивный. Уровень действия социального индивида с преобладанием внешней активизации мыслительной деятельности.

2. Эвристический. Открытие новых, оригинальных способов решения задачи на основе комбинирования уже имеющихся в опыте.

3. Креативный (от лат. *create* — творить, создавать). Обнаруженная эмпирическая закономерность становится самостоятельной проблемой, сама диктующая способы ее решения [6].

В общем виде понятие креативность определяется в педагогике как творческие возможности (способности) человека, которые могут проявляться в мышлении, чувствах, общении, отдельных видах деятельности; это способность порождать множество разнообразных оригинальных идей в нерегламентированных условиях деятельности [30].

Исследования зарубежных психологов подтверждают корреляцию интеллектуальной активности и креативности (общей творческой способности). Э.П. Торренс проследил отношение креативности к интеллекту в «теории интеллектуального порога». Интеллект и креативность образуют единый фактор при IQ ниже 120, при IQ выше 120 креативность становится независимой величиной. Креативность вновь может появиться когда интеллект очень высок (при IQ 150 и выше). Таким образом устанавливается общность креативности, интеллектуальной активности и социальной активности личности.

Понятие творческой активности, в отличие от креативности, социальной и интеллектуальной активности, которыми в основном занимаются психологи, широко распространено в педагогике. Творческую активность личности можно рассматривать как высшую ступень развития активности личности. Сущность понятия «творческая активность» проясняется при сопоставлении ее с понятием активности человека, в котором не присутствует творческое содержание. Такое сопоставление предполагает наличие двух видов активности: воспроизводящую (репродуктивную) и творческую (продуктивную). В первом случае усилия обучающихся направлены на восприятие и понимание, на создание в памяти того или иного материала и практическое его использование. Во втором случае, обучающие имеют дело с поставленными учителем проблемными вопросами и задачами, с вопросами возникающими у них самих, которые требуют самостоятельного решения [27, с. 69—77]. Поэтому большинство исследователей придерживается мнения, что переход на уровень творческой активности — это: «свидетельство значительного скачка в общем развитии личности, свидетельство силы его внутренних процессов, его саморегуляции и самоорганизации, поскольку прежние уровни активности его обогатились опытом» [37, с. 29].

Дж. Морено уделяет большое внимание бессознательным аспектам творческой активности. Определяя бессознательную сферу психической жизни как «резервуар творческого акта» [22, с. 53]. В творческом акте он выделяет такие характеристики:

спонтанность, внезапность или неожиданность, склонность к изменению реальности. Акт спонтанного творчества, согласно Дж. Морено, характеризуется высокой напряженностью. Его смысл состоит в преобразовании элементов творчества (эмоций, мыслей, речевых конструкций) из хаотичного движения в новый порядок: «Беспорядок здесь только кажущийся. Внутри всегда присутствует постоянная движущая сила, некая пластическая возможность и настоятельная потребность обрести определенную форму» [22, с. 54].

Данная концепция представляется нам не столько противоречащей, сколько дополняющей теории отечественных исследователей, настаивающих на необходимости сознательной регуляции творческой активности. Таким образом восстанавливается целостность творческого акта, сочетающего в себе как сознательные так и бессознательные компоненты.

По мнению М.А Соколова творческая активность раскрывается через понятие «идеального образа» в котором объект всегда отражен через отношение к нему субъекта, с его стремлениями и действиями [32].

Творческий акт как функциональная единица творческой активности рассматривается в исследовании Г.Г. Панковой, которая определяет творческий акт как «опредмечивание соответствующими средствами родившегося в голове образа, конструкции или идеи» [24, с. 21]. Однако сама по себе творческая активность, по мнению Г.Г. Панковой, приносит только некоторое эмоциональное облегчение. Удовлетворение способна принести объективизация, которая начинается за пределами творческого акта, когда его продукт становится объектом для других людей. Это положение, с нашей точки зрения является очень важным, так как сама направленность творческого акта на определенный объект, раскрывает его подлинную сущность. Е.П. Варламова и С.Ю. Степанов [9, с. 27], выделяют три аспекта творческой уникальности человека на основе масштаба инноваций, являющихся результатом его

творческой активности: 1. Инновации в масштабе индивидуальной жизни человека ведут к ее саморазвитию личности и дают начало его неповторимости по отношению к нему самому и прошлому. 2. Инновации в узкосоциальном (коммуникативном) масштабе дают начало экстраординарности (особенности человека) по отношению к окружающим людям. 3. Творческая активность в масштабе культуры приводит к уникальности человека в культурно-историческом масштабе — феноменальности, когда человек становится явлением (феноменом) культуры, а результаты его творчества обладают важностью в широком социальном масштабе.

И. Пуфаль-Струзик в своем диссертационном исследовании выделяет следующие виды мотивации творческой активности: независимая личная мотивация, инструментальная мотивация, защитная мотивация и общественная мотивация [25, с. 8]. Иерархия потребностей творчески активных людей (с точки зрения силы) в ее исследовании выглядит следующим образом:

- 1) потребность в творчестве;
- 2) потребность в общении;
- 3) познавательная потребность;
- 4) потребность в заботе о других;
- 5) потребность информировать других;
- 6) потребность в автономии;
- 7) потребность в компенсации [26, с. 209—213].

Поскольку процесс творчества существенно отличается от всех других процессов, так как включает в себя единство сознательных и бессознательных моментов, то и творческая активность будет протекать, по нашему мнению, в двух направлениях: Во первых: коррелируя с интеллектуальной и социальной активностью, что подразумевает смешение различных видов активности личности, а также объясняет тот момент, почему исследователям не удается выделить характеристики присущие творческой активности. Во вторых: перпендикулярно этим видам активности так как существенную роль в этом виде активности играет пассивность — активный процесс торможения (см. рисунок).

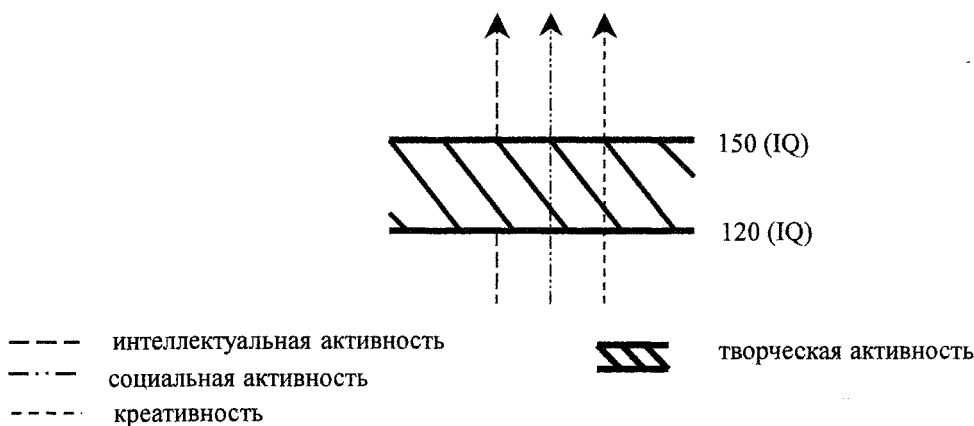

Рисунок

Таким образом, для формирования личности участника театральной студии мы выбираем:

- 1) ведущий тип деятельности — общение;
- 2) ведущий тип связи — доминанта на лицо другого;
- 3) ведущий тип активности — творческая активность;
- 4) ведущий тип обратной связи — целостный художественный образ.

#### Литература

1. Абульханова-Славская, Л.А. Стратегия жизни / Л.А. Абульханова-Славская. — М.: Мысль, 1991. — 299 с.
2. Анцыферова, Л.И. К психологии личности как развивающейся системы / Л.И. Анцыферова // Психология формирования и развития личности. — М.: Наука, 1981 — С. 3—19.
3. Асеев, В.Г. Мотивация поведения и формирование личности / В.Г. Асеев. — М., 1984. — 104 с.
4. Бахтин, М.М. К методологии литературоведения. Контекст-74 / М.М. Бахтин. — М.: Наука, 1975. — С. 205.
5. Богоявленская, Д.Б. Субъект деятельности в проблематике творчества / Д.Б. Богоявленская // Вопросы психологии. — 1999. — № 1. — С. 35—42.
6. Богоявленская, Д.Б. Интеллектуальная активность как проблема творчества / Д.Б. Богоявленская. — Ростов н/Д., 1983. — 173 с.
7. Бодалев, А.А. Формирование понятия о другом человеке как личности / А.А. Бодалев. — Л.: ЛГУ, 1970. — 180 с.
8. Брушлинский, А.В. О формировании психического / А.В. Брушлинский // Психология формирования и развития личности. — М.: Наука, 1981. — С. 106—126.
9. Варламова, Е.П. Психология творческой уникальности / Е.П. Варламова, С.Ю. Степанов. — М.: ИП РАН, 2002. — 256 с. илл.
10. Выготский, Л.С. Психология искусства / Л.С. Выготский. — М.: Искусство, 1968. — 576 с.
11. Грегори, Р.Л. Глаз и мозг. Психология зрительного восприятия / Р.Л. Грегори. Пер. с англ. — М.: Прогресс, 1970. — 271 с.
12. Гройсман, А.Л. Психогигиена творческого труда студентов / А.Л. Гройсман. — М.: Знание, 1982. — 66 с.
13. Демин, Н.В. Проблемы теории личности / Н.В. Демин. — М., 1977. — 240 с.
14. Джидарьян, И.А. Психология общения и развитие личности / И.А. Джидарьян // Психология формирования и развития личности. — М.: Наука, 1981. — С. 127—158.
15. Дранков, В.Л. Искусство быть человеком / В.Л. Дранков. — М., 1984. — С. 117.
16. Каган, М.С. Человеческая деятельность. Опыт системного анализа / М.С. Каган. — М.: Мысль, 1974. — 328 с.
17. Кедров, Б.М. О творчестве в науке и технике / Б.М. Кедров. — М.: Мол. гвардия, 1987. — 192 с.
18. Кнебель, М.О. Поэзия педагогики / М.О. Кнебель. — М., 1976. — С. 13.
19. Маркарян, Э.С. О генезисе человеческой деятельности и культуры / Э.С. Маркарян. — Ереван, 1973. — С. 13—14.
20. Маслоу, А. Мотивация и личность / А. Маслоу. — СПб.: Евразия, 1999 — 478 с.
21. Мордкович, В.Г. Пути формирования социальной активности личности при социализме / В.Г. Мордкович. — М., 1997. — 365 с.
22. Морено, Дж. Театр спонтанности / Дж. Морено. — Красноярск: Фонд Ментального Здоровья, 1993. — С. 15—54.
23. Обуховский, К. Психологическая теория строения и развития личности / К. Обуховский // Психология формирования и развития личности. М.: Наука, 1981 — С. 45—67.
24. Панкова, Г.Г. Творчество как способ бытия личности / Г.Г. Панкова // Творчество и личность. Тезисы докладов международного симпозиума 16—18 мая 1995 года. — Курск: КГТУ, 1995. — С. 9—43.
25. Пуфаль-Струзик, И. Структурно-иерархическая модель творческой активности личности.: автореф. дис. ... докт. пс. наук. 19.00.01. — М., 2003. — 49 с.
26. Пуфаль-Струзик, И. Структурно-иерархическая модель творческой активности личности.: дис. ... докт. пс. наук 19.00.01. — М., 2003. — С. 209—213.
27. Родак, И.И. Творческая активность учащихся в процессе обучения / И.И. Родак. — М.: Изд-во АПН СССР, 1969. — С. 69—77.
28. Родионова, Е.А. Общение как условие развития личности / Е.А. Родионова // Психология формирования и развития личности. — М., 1981. — С. 177—197.
29. Рубинштейн, С.Л. Проблемы общей психологии. — 2-е изд. / С.Л. Рубинштейн. — М.: Педагогика, 1976. — 416 с.
30. Современный словарь по педагогике / сост. Е.С. Рапацевич — М.: Современное слово, 2001. — 928 с.
31. Симонов, П.В. Эмоциональный мозг / П.В. Симонов. — М.: Наука, 1981. — 215 с.
32. Соколов, М.А. Сущность сознания и его роль в творческой деятельности человека / М.А. Соколов. — М.: Изд-во воен. академии им. маршала Р.Я. Малиновского, 1971 — С. 21—35.
33. Станиславский, К.С. Собр. соч. В 8 т / К.С. Станиславский. — М., 1954. — Т. 2. — С. 388.
34. Станиславский, К.С. Собр. соч. В 8 т. / К.С. Станиславский. — М., 1954. — Т. 6. — С. 369.
35. Уманский, Л.И. Психология организаторской деятельности школьников / Л.И. Уманский. — М.: Просвещение, 1980. — 160 с.
36. Фейербах, Л. Избр. философ. произвед. в 3 т. / Л. Фейербах. — М. 1955—1967. — Т. 1. — С. 203.
37. Щукина, Г.И. Активизация познавательной деятельности учащихся в учебном процессе / Г.И. Щукина. — М.: Просвещение, 1979. — 160 с.

## КРИТИКА УТОПИЗМА В РУССКОЙ ФИЛОСОФИИ (НА ПРИМЕРЕ ТВОРЧЕСТВА П.И. НОВГОРОДЦЕВА)

Павел Иванович Новгородцев (1866—1924) больше известен научной общественности как крупнейший специалист в области философии права и государства. В то же время его исследования корней и предпосылок утопизма как социального явления, критика утопического сознания мало знакомы современному читателю, хотя они не только не потеряли своей актуальности, но в связи с происходящими в последние десятилетия в нашей стране процессами приобрели особую злободневность. Утопизм меняет свои идеалы и формы, пытается найти новые способы влияния на сознание и психологию людей, но сущность его остается неизменной. Поэтому так важно обратиться к наследию русских мыслителей, которые не только попытались выявить сущность социального утопизма, но и найти пути его преодоления.

Критике утопизма П.И. Новгородцев посвятил несколько своих работ, главными из которых являются исследование «Об общественном идеале» и ряд статей «Демократия на распутье», «Восстановление святынь», «О путях и задачах русской интеллигенции» и др. Интерес П.И. Новгородцева к проблеме социального утопизма был не случайным. Являясь непосредственным свидетелем триумфального шествия утопических идей, которые захватили не только определенные слои западного общества в XIX веке (и прежде всего интеллигенцию, которая постаралась придать утопическим идеям наукообразное и моральное обоснование), но и просвещенные слои российского общества, Новгородцев одним из немногих своих современников усмотрел пагубность их реализации как для жизни общества в целом, так и отдельного человека.

Как глубоко мыслящий человек, который как никто другой осознавал необходимость перемен в стране, Новгородцев прекрасно понимал, к каким трагическим последствиям может привести увлеченность утопическими идеями. Тем более в России, где проблема усугублялась тем, что, попадая на российскую почву с ее отсутствием элементов гражданского общества, правового государства, независимой и свободной личности, с ее деспотизмом, доходившим до дикости, нищетой и беспорядком большинства населения утопические идеи начинают произрастать пышным цветом, захватывая все новые и новые слои общества. Утопические идеи начинают увлекать людей, не готовых к самостоятельному мышлению, не прошедших школу гражданственности, не осознающих ценности отдельной личности, не умеющих и часто не желающих подчиняться закону.

Способствовало распространению утопизма в России и обострение всех основных противоречий, связанных с развитием капитализма. Капитализм разрушал на глазах одного поколения благоразумные мечтания русской интеллигенции о том, что Россия может избежать все негативные последствия, которые несет с собой капитализм, что у России свой путь развития, который ей предначертано воплощать.

П.И. Новгородцев был не единственным русским мыслителем, кого интересовали проблемы распространения утопических идей в России и последствия такого распространения. Среди них имена таких мыслителей, как Н.А. Бердяев, С.Н. Булгаков, В.С. Соловьев, Е.Н. Трубецкой и многих других философов. Подчеркивая среди них роль П.И. Новгородцева, Р.Э. Пул справедливо указывал, что он, наряду с Е.Н. Трубецким, дал «самую отчетливую и сознательную критику утопизма среди всех университетских философов — членов Общества» [3, с. 73]. Именно благодаря ему стало возможным увидеть неясности и смещения проблем, поставленных в основных утопиях XIX века — марксизме и анархизме.

Особенность подхода Новгородцева к критике утопизма заключается в том, что не просто характеризует утопизм и утопическое сознание как негативные для социальной жизни явления, но пытается найти им оправдание в жизненно-практической деятельности людей и через это оправдание показать несостоятельность его притязаний на решение всех социальных проблем. Для этого он использует в частности диалектику, стремясь определить процесс крушения утопий в его диалектической неизбежности. Поэтому главной целью своих исследований он считает выяснения неизбежного логического развития социализма (марксизма) и анархизма, а также поиски их философских и научных оснований.

Выявляя социальные и психологические корни привлекательности данных утопий, Новгородцев отмечает, что они возникают не на пустом месте, а отражали чаяния людей, масс и были продуктом своей эпохи. В отличие от мыслителей прошлого идеологи данных утопий вслед за социалистами-утопистами, немецкой классической философии видели золотой век не в прошлом, а спроецировали социальный идеал в будущее. Именно в этом основная причина влияния этих идей на современников. Особенно быстро эти утопии распространяются и укореняются среди обездоленных людей, которым, чтобы вновь и вновь переживать эту отупляющую и опустошающую духовно жизнь, необходимы светлые перспективы об ожидаемом светлом обществе.



Он пишет: «Усталые путники на жизненном пути, люди могут отдохнуть и забыться в сладких мечтах о счастье, пережить хотя бы в воображении это блаженное состояние, где нет более ни борьбы, ни тревог, ни тяжкого изнурительного труда. И несомненно, что именно эти обещания и надежды обуславливают главную притягательную силу социалистических и анархических идеалов» [1, с. 40].

Не меньшую роль в принятии идеалов анархизма и особенно марксизма играет и наукообразность этих течений, которая выражается прежде всего в придании видимости обоснованности выдвинутых положений и путей достижения идеала. В отличие от позиции Н. Бердяева, С. Булгакова, Ф. Степуна, которые усматривали в марксизме нравственную порочность в выборе средств достижения поставленных целей, но признавали за ним научность, он считал, что научный анализ не играет решающей роли в системе Маркса, «он лишь придает ей респектабельный облик и психологическую убедительность». Свои по существу религиозные «обетования и надежды» марксизм, по мысли Новгородцева, облекал в форму научных выводов, провозглашая «культ чистой науки». «И этим, — подчеркивает мыслитель, — он необычайно импонировал той эпохе, которая так высоко ставила авторитет научного знания. Социалистический идеал получал таким образом обаяние твердого научного открытия, наделялся характером непреложной научной истины» [1, с. 229].

Сами основоположники и марксизма и анархизма постоянно подчеркивали научный характер своих учений. Так, классики марксизма, стремясь придать научность социальному знанию, вводят в него по аналогии с естественнонаучным познанием причинностный аспект, придающий детерминированность знанию (экономический базис и причинно зависимая от него надстройка). Тем самым из знания уходит субъективизм, оценочный плюрализм и т. д., зато появляется «научность», однозначность знания и решения. Интеллигенция, с ее стремлением к постоянной саморефлексии, к обоснованности принимаемых ценностей и идеалов, поиску абсолютных истин, преклонения перед наукой и ее результатами, питает слабость к наукообразию, то есть быстрее и легче принимает те концепции, которые отвечают, хотя бы внешне стандартам научности. Именно поэтому среди сторонников того же марксизма много было научной интеллигенции, которой импонировали и однозначность выдвинутых положений, и четкое соответствие между целями и путями их достижения. В связи с этим Новгородцев уделяет существенное внимание анализу противоречий, которые возникают в марксистской теории между элементами научности и революционной программой.

Для Новгородцева несомненным является тот факт, что, несмотря на распространение влияния

социализма и анархизма в российском обществе, данные учения переживают серьезный кризис. Причины кризиса он усматривает в тех чрезмерных притязаниях на будущее устройство общества и тех надеждах, которые марксизм и анархизм вселяют в своих сторонников. В то же время он подчеркивает, что кризис не распространяется на ценностные элементы, которые имеются в каждой из утопий. В качестве таких ценных элементов выступают элементы внутренней правды, и «эта правда заключается в их связи с безусловными началами общественного идеала — с началами равенства, свободы, солидарности» [1, с. 207]. Благодаря апелляции к этим началам утопии и могут пробуждать чрезмерные надежды масс.

Утопии могут принимать различные формы, быть спроецированы на прошлое или будущее, но все они, как правило, опираются на определенную идею, которая не только структурирует утопию, но и придает ей ценностный вектор. Такой идеей может быть как идея спасения мира (в христианских утопиях), так и идея создания такого общества, в котором не будет зла, несправедливости, угнетения и т. д. (в социальных утопиях). Поэтому центральное место в любой социальной утопии занимает идеал будущего устройства общества. Причем этот идеал мыслится как абсолютный, заверченный, в нем концентрируются представления о будущем обществе, как полном образе жизни, как своеобразном рае на земле.

Вера в установление такого рая на земле может базироваться только на убеждении людей в возможности установления безусловной правды. Правды, в которой воплотились бы высшие моральные и социальные ценности и идеалы, правды, понимаемой как такое состояние общества, в котором, наконец-то, будут реализованы высшая справедливость и равенство. В полной мере такой идеал, по крайней мере, на вербальном уровне, был представлен в социализме (марксизме). Не случайно, признание «жизненной правды» социализма — своеобразная традиция русской философии. Вл. Соловьев в «Чтениях о Богочеловечестве» пишет: «Я не буду опровергать социализм... Мы держимся таких начал, для которых социализм не страшен. Итак, мы можем свободно говорить о правде социализма» [4, с. 7]. Не отрицает ее и сам Новгородцев. Но он протестует против неоправданных надежд, внушаемых критикуемыми утопиями на возможность реализации подобных идеалов. Несмотря на всю притягательность идеи о земном рае как обществе реализованной высшей справедливости и равенства, он пытается показать ее несостоятельность и выявить ее несоответствие представлениям моральной философии. Поэтому главным пунктом, на котором строится доказательство, является выявление противоречия самой идеи земного рая, достигнутого земного совершенства представлениям моральной фило-

софии. Вслед за немецкими мыслителями Фихте и Шеллингом Новгородцев считает, что «...представить себе идеал достигнутым и конечным значило бы отрицать бесконечную силу нравственного стремления и абсолютный смысл, не вмещающийся в относительные формы» [1, с. 41]. А это может привести не только к абсолютизации относительных форм, но и к релятивизации самого абсолютного идеала. Поэтому в условиях обычной жизни идеал — это отдаленная цель, на пути к которой возможны какие-то достижения, но никогда невозможное полное осуществление идеала.

Поэтому коренную ошибку утопистов разных направлений Новгородцев видит в том, что они «стремясь к отысканию абсолютного идеала, ... полагали, что он может быть не только безусловной целью прогресса, но также и практической действительностью. Рисуя светлые образы идеальной гармонии, они хотели видеть их воплощенными в жизни; они верили в то, что обетованная земля всеобщего блаженства должна стать достоянием человечества» [1, с. 56]. Но если встать на данную точку зрения, то сразу же возникает несколько вопросов. Первое, возможно ли создание такого общества, не противоречит ли это естественным законам развития? Второе, каков путь достижения этого вечногорая? Как можно перейти от несовершенных общественных форм к идеальной гармонии? Проблема усугубляется тем, что речь идет не о частичных улучшениях общественных форм, а о коренном их преобразовании. Об обществе, в котором исчезнут противоречия, об обществе абсолютной гармонии. И третье, как вообще возможен скачок из царства необходимости в царство свободы?

При ответе на первых вопрос Новгородцев однозначно заявляет, что создание такого общества противоречит эволюционному учению, которое стало «мировоззрением наших дней». Согласно эволюционному мировоззрению, установление и осуществление идеала раз и навсегда в принципе невозможно, так как это противоречит идеи развития, изменения. Поэтому или мы остаемся на научной почве, т.е. признаем верным эволюционное учение или должны отказаться от ненаучного представления о возможности достижения совершенства на земле. Кроме того, таким образом понятый идеал, «не столько завершает, сколько прерывает историю. Прерывает трудный и сложный процесс культуры с ее страстями, борьбой, трудом, изменчивым счастьем, случайными поворотами судьбы» [1, с. 57]. Как показывает опыт нашей страны, Новгородцев оказался совершенно прав. Реализация идеалов марксизма, пусть и своеобразно осмысленных, привела к перерыву в развитии, уничтожила преемственность, разделила историю на темное недостойное прошлое, которое может быть только уничтожено, но не преодолено, и светлое идеальное будущее, ради которого не жалко и миллионов жизни.

Что касается путей осуществления абсолютно идеала, то это становится возможным только через скачок, когда общество из царства необходимости мгновенно может перейти к царству свободы. Но понимаемый таким образом путь достижения будущего состояния «переносит мысль о нем за пределы истории, в область эсхатологии» [1, с. 57]. Происходит своеобразная подмена, и место философского сознания занимает верующее сознание, а вместе с верующим сознанием происходит и вера в чудо всеобщего преобразования. Действительно, каким еще образом может осуществиться целостный общественный идеал как не через чудесный выход из естественных условий в сверхъестественные?

Критикуя такой подход, Новгородцев считает, что современная наука отрицает прыжки и перерывы в причинном ряде явлений. В действительности лучшее будущее всегда результат медленных и постепенных преобразований и осуществляется частично и неполно. Не является исключением, по мнению мыслителя, и революции, которые обычно представляют как катастрофические перерывы действительности. Напротив, революции представляют собой завершение «медленно подготовлявшихся процессов, в которых старое преобразуется, в которых настоящее и будущее неизбежно сочетается с прошлым. И несомненно, что те идеальные построения, которые предвещают полное отрешение от прошлого, которые пророчат о прыжках в новый мир, оставляют почву науки и переходят в область религиозных представлений о преобразении действительности» [1, с. 59].

Понимание идеала как «совершенство жизни», «как согласие в полноте определений» (по выражению Б. Чичерина) [6, с. 211] не позволяет применить его к миру относительных явлений. Это представляет задачу сверхисторическую, которая не только не может быть реализована, но даже осмыслена в философских представлениях. Отсюда делается однозначный вывод — практическая реализация абсолютного идеала в действительности невозможна.

Но тогда возникает вопрос: зачем нужен абсолютный идеал, если он не может быть реализован в условиях «обычной действительности»? Для Новгородцева наличие абсолютного идеала необходимо в силу следующих причин. Во-первых, идеал выполняет функцию критерия, с помощью которого становится возможным определять как прогресса общественных форм, так и различать вечные святыни и временных идолов и, во-вторых, абсолютный идеал позволяет определять направления, в котором «следует идти», развиваться обществу. Как критерий абсолютный идеал дает обществу и отдельной личности четкие представления о том, к чему необходимо стремиться в развитии, как отличить истинные ценности от ложных и в то же время выступает как путеводная звезда, которая не позволяет сбиться с пути.

Новгородцев понимает, что, критикуя утопические представления об идеале, он тем самым ставит под удар возможность существования абсолютного идеала как цели развития общества. Ведь переустройство мира не может опираться на относительные формы идеала, который не может иметь частное и временное значение и сиюминутно менять свое содержание. Поэтому, критикуя утопизм, не подрываем ли мы основы абсолютного идеала? Прежде чем ответить на этот вопрос необходимо определить само понятие абсолютного идеала. Он находит в нем несколько существенных черт. Абсолютный идеал является всеобщим, лишенным национальных особенностей и партийных разделений. Абсолютный идеал в отличие от изменчивых исторических идеалов, которых может быть много, может быть только один. В нем фиксируется стремление к правде и смысл общественной жизни, а также неизменность абсолютного идеала. Абсолютный идеал, заключает мыслитель — это всеобщий идеал, «который всегда один и тот же и стремление к которому составляет правду и смысл общественной жизни» [1, с. 55]. Понятый таким образом идеал отнюдь не является отвлеченной нормой, а напротив, он живая сила, обладающая высшей реальностью.

В содержательном плане абсолютный идеал, определяющий перспективу общественного развития, не может быть наполнен конкретикой, т.к. мы не обладаем в настоящее время знаниями, необходимыми для этого. Поэтому все попытки марксизма и анархизма дать конкретный идеал будущего рассматриваются Новгородцевым как утопические. В своей статье «Идеалы партии Народной свободы» он пишет: «Будущее само за себя скажет свое слово, и оно скажет его за нас, так как будет иметь такие знания о конкретных условиях и нуждах, какими мы не обладаем... Это не значит, конечно, что мы не имеем такого идеала, который имеет ценность для всех времен и для всех поколений. Это значит, что такой идеал стоит, как путеводная звезда, над всеми историческими программами и над всеми эпохами и что этот идеал расширяется во всю широту бесконечных притязаний личности» [2, с. 290].

Анализ утопических проектов переустройства общества, представленных в марксизме и анархизме, позволил Новгородцеву выделить то ведущее противоречие, которое объединяет их, несмотря на все присущие им различия. Это противоречие может быть осознано и выражено как внутреннее противоречие самого идеального устройства общества. С одной стороны, идеальное общество — это гармоническое общество. Но какое общество можно считать гармоническим? Конечно же, неизменное, устоявшееся общество, «в котором все элементы должны пребывать в полном и неизменном равновесии» [1, с. 127]. То есть общество, в котором господствует только жесткая необходимость и устранены любые возможности проявления свободы, не-

предусмотренные самим обществом. Истории известны рецепты, как поддержать такое равновесие и обеспечить гармонию — бдительный идеологический контроль или организация полицейского надзора, необходимость которого обоснована в трудах многих мыслителей, начиная с Платона, Фихте и т. д. и реализованная в нашей стране в годы советской власти. Новгородцев один из первых указал на последствия установления данного идеала общества. Хотя никто, включая и самого философа, и подумать не мог, что чисто идеологический спор об общественном идеале может принять такие злоеющие формы и породить такие ужасающие последствия после прихода к власти большевиков. Почему вообще произошло такое упрощение жизни, почему народ так покорно принял навязанные правила? Куда подевалось стремление русского народа к свободе и поиску правды? Эти и многие другие, связанные с этими вопросы волновали многих русских мыслителей, находящихся в эмиграции, в том числе и самого автора «Об общественном идеале». Не потеряли они актуальности и в наши дни.

Из данного противоречия вытекают и другие характерные черты, присущие такому идеальному обществу, прежде всего это консерватизм, аристократизм и сектанство. Как верно отмечает Новгородцев, подобные утопии пронизаны консерватизмом, несмотря на все их передовые замыслы, потому что «они утверждаются на неподвижной основе». Так, марксизм при всей его приверженности диалектике, постоянном подчеркивании роли диалектики в развитии и познании общества, в действительности диалектику как революционное выражение отрицания старого, предшествующего, как выражение вечного изменения и превращения не применяет по отношению к будущему. И этим марксизм «в глубине своих чаяний и надежд ставит себя выше временных исторических изменений. Как самая настоящая вера в чудеса и всецелое преображение действительности, социализм этого рода не может допустить, чтобы ожидаемый им совершенный строй когда-либо перешел в иной строй, качественно отличный от социалистического; абсолютный социализм может предвидеть в будущем количественные накопления богатств, искусств и познаний, но согласиться с тем, что путем постепенных изменений социалистический строй превратиться некогда в иной не-социалистический уклад жизненных отношений, это значило бы для этой системы вступить в противоречие с самой собою» [1, с. 227—228]. Все подвержено изменению, но только не практически реализованный абсолютный идеал. Но такое подходить не позволяет решить очень важный вопрос: как связать стремление к прогрессу, к развитию и потребность идеала оставаться неизменным? Марксизм на этот вопрос не дает полноценного ответа. По мнению Новгородцева это и невозможно, оставаясь в рамках марксизма.

Аристократизм рассматриваемых утопий философ видит в том, что, даже, несмотря на их демократические начала, они делят людей на посвященных и непосвященных, на тех, кто допущен к «лучшему жребию» и тех, кто составляет толпу, массу, которой необходимо управлять. Не случайно, поэтому практически всем утопиям присуще сектантство. И хотя марксизм активно боролся с этим явлением как в международном рабочем движении, так и в своих рядах, тем не менее, нельзя не согласиться с Новгородцевым, что в конечном итоге «принцип, на котором создается здесь общение, сам собою приводит к духу аристократического сектантства, внушает лицам в него входящим, мысль об особом избранничестве, отделяет их от других, образует особый сектантский режим сурового единомыслия, нетерпимость внутри и нетерпимость вовне» [1, с. 129]. А отсюда следует и то насилие, роль которого проповедуется в этих утопиях, и которое не может не воспроизводиться вновь и вновь. Оно необходимо, чтобы поддерживать идеальное общество в неизменном состоянии. Действительно Новгородцев отметил очень важное противоречие, с которым позже столкнулись все советские, да и не только они, режимы, построенные на недемократических основаниях. Идеал может увлечь одно поколение, но чтобы им увлеклись следующие поколения необходимо применять уже определенные усилия в виде или идеологического прессинга или же физического давления. А часто и то и другое вместе. Необходимы враги и они находятся или вне, но чаще всего внутри общества.

Нельзя не согласиться с Новгородцевым и в том, что кастовость, закрытость учений, проповедующих вновь открытые горизонты идеального общества и пути их достижения, характерная всем мессиянским проектам от Руссо и до Маркса сближает их с теократией, превращает их в своеобразные религии, несмотря на, может быть, и принимаемый атеизм. Он делает вывод, что Маркс и Энгельс, критикуя религию, в то же время пытаются заменить религию социализмом, но сделать это можно только поднимая социализм до значения религии.

Логика подобных учений, отмечает мыслитель, тождественна и строится на общих предпосылках, а именно: «Совершенному обществу приписывается значение высшей нравственной основы, которая дает человеку и полноту бытия, и смысл существования. Общественное начало получает абсолютный характер. Преданность обществу заменяет религиозное стремление, обетование земного рая ставится на место религиозных чаяний. Вся задача сводится к тому, чтобы найти форму устройства, при которой человек чувствовал бы себя в полной гармонии с общественной средой, в безусловном и благодатном слиянии с ней» [1, с. 42]. Но такое полное слияние человека с другими ему подобными возможно при условии, что все личности одинаковы, в

них отсутствует индивидуальное начало. Данное представление, по мнению Новгородцева, противоречит выводам общественной науки, получившей развитие именно в XIX веке и согласно которой личность является неповторимой, своеобразной индивидуальностью, поэтому между личностью и обществом нет и не может быть полного совпадения.

Кроме того, если мы обещаем личности рай на земле, полное ее совпадение с общественными потребностями и интересами, то тем самым мы предполагаем, что духовная жизнь личности должна ограничиться интересами политики и общественной жизни. Но это совсем не так. Личность никогда не может полностью слиться с политикой и общественной жизнью и искать свое спасение она должна не в них, но «прежде всего в себе, в своих собственных силах и средствах» [1, с. 43].

В этой связи возникает существенный вопрос, а возможен ли вообще общественный идеал, в любой его форме, который был бы значим для личности. Ответ на этот вопрос Новгородцев ищет на пути выяснения соотношения духовной жизни человека и внешних форм его общежития. Исходной точкой и конечной опорой функционирования двух этих областей, по его мнению, является сам человек и его нравственное призвание. Поэтому «*Не вера в земной рай, который оказывается по существу недостижимым, а вера в человеческое действие и нравственное долженствование* — вот что становится перед нами. *Не обетованная земля, а непреклонная личность*, такова наша последняя опора. Личность, непреклонная в своем нравственном стремлении, почерпающая свою силу из веры в абсолютный идеал добра и неизменно сохраняющая эту веру при всех поворотах истории, — вот что берется здесь за основу общественного созидания» [1, с. 44].

Сам Новгородцев прекрасно понимает неопределенность, или как он говорит, безбрежность по своей неопределенности, данного определения общественного идеала. Оправданием, по его мнению, может служить то, что в этом определении идеал направлен в бесконечность. В бесконечность совершенствования человека, понимаемого как свободная личность. «Свободная личность — вот основание для построения общественного идеала, но личность, не отрешенная от связи с другими, а носящая в себе сознание общего закона и подчиняющая себя высшему идеалу» [1, с. 47]. Общественный идеал не должен восприниматься как некая награда за приложенные усилия, он сам есть цель, к которому свободная личность должна стремиться, прилагая энергию, это творческий процесс не прекращающихся усилий. Свободное, универсальное и творческое социально-нравственное самосовершенствование личности в соответствии с законом добра и справедливости — вот общественный идеал философа.

Любые утопии, заключает Новгородцев, содержат внутри себя источники и причины своего кон-

ца. Отвергая историю, прошлое своего народа, подвергая сомнению все, что «на небе и на земле», сокрушая все святыни, основатели утопий тем самым «отнимают почву у своей собственной проповеди. ... Если все святыни отвергнуты, почему он (народ — Н. К.) должен преклониться перед святыней будущего. Откуда взять ему дар благословлять, на что опереться ему в своей вере?» [1, с. 246]. Именно в этом Новгородцев видел начало конца утопий земного рая, которая сама в себе носит источник своего разрушения. Подвергая все критике, стремясь разрушить «связь времен», прошлое, которое всегда является фундаментом для построения нового, утопии сами зависают над бездной «и тщетными становятся усилия удержаться над этой пропастью» [1, с. 247]. Высказанные Новгородцевым мысли оказались во многом пророческими. Правда, он даже предвидеть не мог, да, наверное, и никто не мог, как быстро одни кумиры сменят другие, как быстро земное будет вознесено на небо и останется там на многие десятилетия. Как власть, опираясь на насилие и идеологию, заставит практически все население играть в навязанные игры. Но утопии не могут существовать длительное время и рано или поздно они умирают, но перед этим общество платит огромные жертвы за увлечение утопическими идеями. Чтобы этого не произошло в будущем, необходимо, чтобы общество стреми-

лось не к гармонии общественного совершенства, а к свободе бесконечного развития.

В свое время Ф.И. Тютчев написал замечательные слова, под которыми, думается, мог бы подписаться и Павел Иванович Новгородцев:

«Единство — возвестил оракул наших дней, —  
Быть может спаяно железом лишь и кровью...»  
Но мы попробуем спаять его любовью —  
А там увидим, что прочней... [5, с. 221].

#### Литература

1. Новгородцев, П.И. Об общественном идеале / П.И. Новгородцев. — М. : Пресса, 1991. — 480 с.
2. Новгородцев, П. Идеалы партии Народной свободы / П. Новгородцев // Опыт русского либерализма. Антология. — М. : Канон, 1997. — 321 с.
3. Пул, Р.Э. Русская диалектика между неоидеализмом и утопизмом [ответы Вл. Соловьеву] / Р.Э. Пул // Вопросы философии. — 1995. № 1. — С. 70—94.
4. Соловьев, В.С. Сочинения в 2-х т. / В.С. Соловьев. — М. : Наука, 1989. — Т. 2. — 602 с.
5. Тютчев, Ф.И. Стихотворение «Два единства» // ПСС и письма: в 6 т. / Ф.И. Тютчев. — М., 2002. — Т. 2. — 311 с.
6. Чичерин, Б.Н. Философия права / Б.Н. Чичерин. — М. : Наука, 1990. — 435 с.

## СОЦИАЛЬНО-РОЛЕВОЙ АНАЛИЗ ДЕЯТЕЛЬНОСТИ УЧИТЕЛЯ

Профессиональная деятельность учителя подразумевает проявление модели его поведения в различных ракурсах, трансляцию различных социально-ролевых позиций — как предметника, методиста, организатора, воспитателя и др. Анализ данного феномена представляется актуальным как с точки зрения подготовки будущих педагогов, так и с позиции совершенствования профессиональной деятельности настоящих учителей.

Любая система деятельности дифференцируется на подсистемы действий и подсистемы, обеспечивающие качество, надежность, производительность [8, с.120]. Оперативно проявляющиеся профессионально важные качества обуславливают функционирование, динамику, уровень компетентности субъекта профессиональной деятельности. Соответственно, уровень актуализации ролевых позиций педагога определяет качество функционирования социальной роли учителя в целом, отражаясь в его профессиональной деятельности.

Для достоверного отражения социально-ролевой деятельности педагога проанализируем понятия «социальная роль» и «социальная роль учителя».

Исследованию «социальной роли» уделено на сегодня достаточно внимания и можно отметить, что оно находится, в основном, в области научного рассмотрения социологии, как отечественной, так и зарубежной (Д. Майерс, Н. Смелзер, Г.Е. Зборовский, А.А. Радугин, С.С. Фролов и др.), психологии (Э. Берн, А.А. Леонтьев, др.), педагогики (К.М. Левитан, С.А. Шмаков, др.), а так же интегральных дисциплин, в первую очередь социальной психологии (Г.М. Андреева, Е.В. Андриенко, Д. Майерс, Т. Шибутани, П.Н. Шихерев и др.), социологии образования (Дж. Баллантайн, Э. Дюркгейм, Г.Е. Зборовский, А. Осипов), педагогической психологии (И.А. Зимняя).

В целом, в современных концепциях социальная роль рассматривается как:

— способ и модель индивидуального поведения, обусловленная социальным положением, социальной позицией или социальным статусом [3, с. 455; 7, с. 122; 13, с. 89 и др.];

— способ и модель межличностного взаимодействия [6, с. 98; 19, с. 319 и др.];

— набор норм, совокупность требований, одобренный образец поведения, экспектируемый на каждого, занимающего данную позицию [10, с. 164; 14, с. 430; 18, с. 203 и др.];

— социальная функция личности [2, с. 101; 7, с. 122—123; 11, с. 100 и др.];

— фиксация определенного положения в системе общественных отношений [1, с. 71];

— интернализация индивидом общественных ожиданий [13, с. 172].

Согласно приведенным выше взглядам, социальная роль предполагает модель поведения, подразумевающую нормативно ожидаемый и личностно интерпретированный способ взаимодействия в соответствии с определенным социальным статусом. Таким образом, роль неразрывно связана со статусом и социально запрограммирована, однако степень ее интернализации и трансляции вариативна в соответствии с социальным опытом, системой ценностей и степени интеграции личности в общество.

Соответственно, под *социальной ролью учителя* правомерно, на наш взгляд, понимать *модель его профессионального поведения, подразумевающую нормативно ожидаемый и личностно интерпретированный способ взаимодействия с участниками педагогического процесса в соответствии с социальным статусом учителя*.

В целом, характеристики социальной роли в преломлении к профессиональной роли учителя могут быть представлены следующим образом.

1. Данная социальная роль является *достижимой* [ряд авторов] и *институциональной* [3, с. 53].

2. Как большинство профессиональных ролей, она является одной из *ведущих* [1] в жизни человека и может быть *постоянной* [6] в течение долгого времени.

3. Данная роль является *зависимой* [по 11, с. 102], т. к. имеет значение только в отношении другой роли — роли ученика.

4. Рамки, границы этой роли, заданы нормативно «извне», *предписаны* [там же], но, вероятно, четко не определены (помимо профессиональной, в других сферах жизни от педагога также ожидается определенный стиль поведения).

5. «*Исполнение*» [15, с. 151] данной роли всегда индивидуально и субъективно окрашено.

6. Соответствие между ролевым предписанием и ролевым исполнением в данном профессиональном пространстве определяет ролевое *поведение* [3, с. 458] учителя.

7. В отношении данной роли и ее носителя можно говорить о ролевой *идентификации* (максимальном слиянии с ролью) и *дистанцировании* (среднем и минимальном уровне слияния) [6, с. 101—102].

8. Согласно морфологического подхода [15], в отношении роли учителя, можно говорить о *ролевой стратегии* (способе пристройки к партнеру по общению); *ролевой задаче* (цели, которую необходимо достичь в проблемной ситуации); *ролевой программе* (системе целенаправленных, упорядоченных действий); *ролевых действиях* (средствах достижения

цели); *ролевой компетентности* (способности актуализировать необходимые профессиональные знания в рамках заданной ситуации); *ролевой свободе* (возможное и недопустимое при исполнении роли); *ролевым настроем* (психозмоциональном состоянии, соответствующем ситуации взаимодействия).

9. Данная социальная роль не означает абсолютной заданности шаблонов поведения, она всегда оставляет некоторый «диапазон возможностей» для своего исполнителя, что можно условно назвать *стилем «исполнения»* роли или *стилем ролевого поведения* [15, с. 151] учителя.

10. Неправильное понимание будущей социальной роли учителя, а также слабая подготовка к ее выполнению могут быть источником возникновения *ролевого напряжения* [1, с. 72; 6, с. 100; и др.].

11. Данная социальная роль является *комплексной* [1, с. 72; 18, с. 203 и др.], включает в себя «набор» составляющих позиций, которые, в свою очередь, могут быть актуализированы как одновременно, так и последовательно.

Таким образом, социальная роль учителя может быть освоена, интернализирована, понимание и качественное исполнение (ролевая компетентность) отражают профессионализм ее носителя. Как сказал Э. Фромм: «Человек продает не только товары, но продает самого себя и ощущает себя товаром... И как со всяким товаром рынок решает, сколько стоят те или иные человеческие качества, и даже определяет само их существование. Если качества, которые может предложить человек, не пользуются спросом, то у него вообще нет никаких качеств...» [по 19, с. 320].

Необходимо отметить, что теория социальных ролей в деятельности учителя нашла применение довольно поздно [17, с. 58]. Смысловое наполнение, структуризация, объем градаций данного феномена пока не разработаны в достаточной степени [4, 6, 17].

Анализ интересующих нас профессиональных позиций социальной роли учителя на сегодня представлен следующим образом.

Н.В. Корепанова, И.М. Хахимзянова, О.И. Щербак в качестве предназначения учителя отмечают *педагога, воспитателя, наставника* [5, с. 66].

Л.Б. Ительсон, говоря, в основном, о стилях взаимодействия, дает характеристику типичных ролевых педагогических позиций в следующем качестве: *информатор, друг, диктатор, советчик, проситель, вдохновитель* [по 17, с. 32].

Е. Кжтовски (J. Kjtowski) видит учителя как реализатора трех профессиональных целей: *дидакта, классного руководителя, наставника и воспитателя* [21, с. 54].

Е. Поплuch (J. Poplucz), анализируя ролевые функции учителя, отдает предпочтение следующим вариантам: *организующая, информирующая, мотивирующая, контрольно-корректирующая, опекунская, социально-исследовательская* [22, с. 154].

Б. Бромберек, рассматривая внутришкольные роли учителя, указывает четыре категории таких ролей, а именно: роль *организатора и руководителя дидактического процесса* в школе; роль *руководителя классного коллектива*; роль *организатора и руководителя внеклассного воспитания*; роль *лица, обучающегося в вузе или совершенствующего* свою профессиональную подготовку и *экспериментирующего* в процессе своей деятельности [20, с. 57].

М.В. Ломаева предлагает помимо названных и другие роли, присущие учителю: *педагог-воспитатель, исследователь-аналитик, методист, организатор* [9, с. 7—8].

Н.В. Немова более конкретно обозначает ролевой набор данной профессиональной модели поведения: *преподаватель определенного предмета, методист, исследователь, воспитатель, классный руководитель, социальный педагог, руководитель профессиональной группы, субъект собственного профессионального развития* [12, с. 25].

К. Рудестам, уделивший особое внимание групповой работе и тем ролям, которые распределяются между членами группы в поиске общего решения проблемы, выделил следующие роли: *инициатор, разработчик, координатор, контролер, оценщик, погонщик; вдохновитель, гармонизатор, организатор общения, доброжелательный слушатель* [16, с. 29].

Представляет интерес классификация ролей учителя, данная Э. Козиолом. Согласно этой классификации существуют: *основные школьные роли; второстепенные роли*, требующие решения наиболее типичных задач в рамках школы; *внешкольные роли*, направленные на воспитательную деятельность в локальной среде, но не вытекающие из непосредственных образовательных задач [4, с. 52].

Необходимо заметить, что представленные классификации, вероятно, не исчерпывают многообразия педагогических ролей. Однозначно можно отметить следующее: в целом, перечисленные позиции авторов так или иначе выделяют основные и второстепенные роли. Основные роли связаны с передачей знаний, опыта, ценностей, организацией педагогического процесса, выполнения воспитательных функций. Что же касается дополнительных функций и ролей, то здесь, очевидно, можно выделить огромное их количество, так как роль учителя тесно связана с изменениями в общественной жизни, которые диктуют определенные требования, относящиеся к школе и учителю, оказывают влияние на мотивацию целей, задач, методов обучения и воспитания, в связи с чем учитель находится в новой, изменяющейся ситуации, что в свою очередь влияет на условие и содержание его деятельности, а в результате ведет к актуализации определенных, уже существующих ролей, или к необходимости выполнения новых ролей.

Систематизируя вышеизложенные взгляды на ролевые позиции учителя, представляем их в следующем варианте (табл. 1).

Авторские взгляды на ролевые позиции педагога в профессиональной деятельности

Авторы	Основоположения для выделения ролей	Роли педагога
Н. В. Корепанова, И. М. Хакимзянова, О. И. Щербакова	Составляющие виды деятельности	— педагог; — воспитатель; — наставник
Л. Б. Ительсон	Виды деятельности и общения	— информатор; — друг; — диктатор; — советчик; — проситель; — вдохновитель
М. В. Ломаева	Виды деятельности	— педагог-воспитатель; — исследователь-аналитик; — методист; — организатор
Н. В. Немова	Виды деятельности	— преподаватель определенного предмета; — методист; — исследователь; — воспитатель; — классный руководитель; — социальный педагог; — руководитель профессиональной группы; — субъект собственного профессионального развития
К. Рудестам	Роль в группе при поиске совместного решения	— инициатор; — разработчик; — координатор; — контролер; — оценщик, погонщик; — вдохновитель; — гармонизатор; — организатор общения; — доброжелательный слушатель
К. Левин	Стиль поведения	— авторитар; — демократ; — либерал
Е. Кжтовски	Профессиональные цели	— дидакт; — классный руководитель; — наставник; — воспитатель
Е. Поплуч	Функции учителя	— организующий; — информирующий; — мотивирующий; — контрольно-корректирующий; — опекающий; — социально-исследующий
Б. Бромберек	Виды деятельности	— организатор и руководитель дидактического процесса; — классный руководитель; — внеклассный руководитель и воспитатель; — экспериментатор и обучающийся
Э. Козиол	Среда деятельности	— основные школьные роли; — второстепенные школьные роли; — внешкольные роли



Как можно заметить, совокупная социальная роль учителя всеми авторами видится гетерогенной, интегративной. Каждый из них определяет свой объем градаций, свой комплекс ролевых позиций, однако общим является представление ее сложности и неоднородности. Помимо этого, невзирая на разные основоположения, можно отметить существование одних и тех же ролей — воспитатель, исследователь, организатор и классный руководитель, информатор и другие. Подобная ситуация, очевидно, является результатом сложности и ёмкости самих ролевых позиций, которые представляют собой

и вид деятельности, и стиль поведения, и профессиональную функцию, и роль в группе. Вероятно, исследование ролевых позиций, свойственных учителю, требует более пристального и детального изучения, что предстоит ещё педагогической науке.

В зависимости от стиля поведения, вида деятельности или общения, по мнению представленных авторов, должна проявляться та или иная грань социальной роли учителя. Систематизируя изложенное ранее, правомерно выделить, на наш взгляд, следующие составляющие совокупной социальной роли учителя (табл. 2).

Таблица 2

Составляющие совокупной социальной роли учителя на основе авторских позиций

Составляющие	Ролевые позиции	Авторы		
Предметная	<ul style="list-style-type: none"> <li>— преподаватель определенного предмета</li> <li>— педагог;</li> <li>— педагог-воспитатель</li> <li>— дидакт</li> <li>— организатор и руководитель дидактического процесса</li> </ul>	<p>Н.В. Немова</p> <p>Н.В. Корепанова, И.М. Хакимзянова, О.И. Щербакова; М.В. Ломаева Е. Кжтовски Б. Бромберек</p>		
Методическая	<ul style="list-style-type: none"> <li>— методист</li> <li>— инструктор</li> </ul>	Н.В. Немова; М.В. Ломаева В.Л. Леви		
Воспитательная	<ul style="list-style-type: none"> <li>— воспитатель</li> <li>— наставник</li> <li>— социальный педагог</li> <li>— педагог-воспитатель</li> <li>— внеклассный руководитель и воспитатель</li> </ul>	Н.В. Немова; Н.В. Корепанова, И.М. Хакимзянова, Е. Кжтовски О.И. Щербакова; Н.В. Немова; М.В. Ломаева Б. Бромберек		
Организационная	<ul style="list-style-type: none"> <li>— организатор</li> <li>— классный руководитель</li> <li>— руководитель профессиональной группы</li> <li>— разработчик</li> <li>— организатор общения</li> <li>— координатор</li> <li>— опекун</li> </ul>	М.В. Ломаева, Е. Поплуч Н.В. Немова; Е. Кжтовски, Б. Бромберек	К. Рудестам	Е. Поплуч
коммуникативная	<ul style="list-style-type: none"> <li>— информатор</li> <li>— советчик</li> <li>— проситель</li> <li>— оратор, рассказчик, консультант, критик и др.</li> </ul>	Л.Б. Ительсон, Е. Поплуч Л.Б. Ительсон, В.Л. Леви	В.Л. Леви	
Психологическая и личностная	<ul style="list-style-type: none"> <li>— друг</li> <li>— вдохновитель</li> <li>— доброжелательный слушатель</li> <li>— гармонизатор</li> <li>— авторитар, демократ, либерал</li> <li>— субъект собственного развития</li> </ul>	Л.Б. Ительсон К. Рудестам; Е. Поплуч	К. Левин Н.В. Немова	
Исследовательская	<ul style="list-style-type: none"> <li>— исследователь</li> <li>— исследователь-аналитик</li> <li>— экспериментатор и обучающийся</li> </ul>	Н.В. Немова, Е. Поплуч М.В. Ломаева Б. Бромберек		

Выделенные авторами ролевые позиции не являются строго детерминированными и могут входить в ту или иную составляющую. В данной таблице, проанализировав различные варианты ролевых градаций, мы выделили ядерные сферы, которые в том или ином аспекте затрагивают большинство авторов. В итоге, получив совокупные «составляющие», можно выделить следующие социально-ролевые позиции учителя: предметник, методист, воспитатель, организатор, психолог, исследователь. Такая градация является одной из ряда других, однако, на наш взгляд, она точнее отражает основные сферы профессиональной деятельности учителя, области его профессиональной реализации и «зоны» трансляции педагогической компетентности.

Овладение широким спектром профессиональных социально-ролевых позиций, как считает Е.В. Андриенко, является наиболее адаптивным фактором, поскольку способствует профессиональному становлению [2, с. 109]. Таким образом, результаты социально-ролевого анализа деятельности учителя необходимы для повышения качества профессионального педагогического образования.

### Литература

1. Андреева, Г.М. Социальная психология : учеб. для высш. шк / Г.М. Андреева. — М. : Аспект-Пресс, 2000. — 376 с.
2. Андриенко, Е.В. Социальная психология : учеб. пособие для студентов высш. пед. уч. заведений / Е.В. Андриенко / под ред. В.А.Сластенина. — М. : Академия, 2000. — 246 с.
3. Зборовский, Г.Е. Общая социология : курс лекций / Г.Е. Зборовский. — Екатеринбург : Ин-т упр. и экономики; Урал. гос. проф.-пед. ун-т, 1997. — 600 с.
4. Козиол, Э. Социально-педагогический анализ профессиональных ролей учителя-воспитателя. Теория и практика подготовки классного руководителя в Республике Польша: дис. ... д-ра. пед. наук. — М., 1991. — 330 с.
5. Корепанова, Н.В. Профессионально-личностное становление и развитие педагога / Н.В. Корепанова, И.М. Хакимзянова, О.И. Щербакова // Педагогика. — 2003. — № 3. — С. 66—71.
6. Кравченко, А.И. Социология: учебник для вузов / А.И. Кравченко. — М. : Академический проект, 2000. — 382 с. — («Gaudeamus»).
7. Куликов, Л.М. Основы социологии и политологии : учеб. пособие для студентов сред. спец. уч. заведений / Л.М. Куликов. — М. : Финансы и статистика, 1999. — 336 с.
8. Кустов, Л.М. Проблема системогенеза исследовательской деятельности инженера-педагога: монография / Л.М. Кустов. — Челябинск : ЧИПРО, 1998. — 276 с.
9. Ломаева, М.В. Организация учебного ролевого взаимодействия в процессе профессиональной подготовки учителя: метод. рекомендации / М.В. Ломаева. — Екатеринбург : УралНАУКА, 2002. — 65 с.
10. Майерс, Д. Социальная психология : учеб. пособие для студентов вузов / Майерс Д. / пер. с англ. — СПб. : Питер, 1997. — 684 с. — (Мастера психологии).
11. Мендра, А. Основы социологии : учеб. пособие для вузов / А. Мендра / пер. с фр. — М. : Nota Bene, 2000. — 344 с.
12. Немова, Н.В. Управление методической работой в школе / Н.В. Немова // Библиотека журнала «ДШ» / отв. ред. М.А. Ушакова. — М. : Сентябрь, 1999. — 176 с.
13. Радугин, А.А. Социология : Курс лекций: учеб. пособие для студентов вузов. / А.А. Радугин, К.А. Радугин. — 2-е изд., перераб. и доп. / Моск. гос. ун-т им. М.В. Ломоносова. — М. : Центр, 1996. — 208 с.
14. Российская социологическая энциклопедия / под ред. Г.В. Осипова. — Рос. АН. Ин-т соц.-полит. исслед. — М. : НОРМА; ИНФРА-М, 1998. — 672 с.
15. Руденский, Е.В. Социальная психология : курс лекций / Е.В. Руденский. — Новосиб. гос. акад. экономики и управления. — М. : ИНФРА-М; Новосибирск, 1997. — 224 с.
16. Рудестам, К. Групповая психотерапия / К. Рудестам. — СПб. : Питер, 1998. — 384 с. — (Мастера психологии).
17. Савчук, Н.Ю. Системно-ролевой анализ профессиональной деятельности учителя: дис. ... канд. пед. наук / Н.Ю. Савчук. — Чебоксары, 2002. — 235 с.
18. Словарь-справочник по социологии и политологии / под ред. Э.В. Тадевосяна. — М. : Знание, 1996. — 612 с.
19. Тощенко, Ж.Т. Социология: общий курс : учеб. пособие для студентов вузов / Ж.Т. Тощенко. — 2-е изд., доп. и перераб. — М. : Прометей; Юрайт, 1998. — 511 с.
20. Bromberek, B. Role społeczne nauczyciela / B. Bromberek. UAM, Poznan, 1973. — 70 с.
21. Kjtowski, J. Analiza i okean pracy nauczyciela I Szcooty / J. Kjtowski. Pzws, Warszawa, 1996. — 139 с.
22. Poplucz, J. Funkcie nauczyciela procesie dydaktyczno-wychowawc zym szkoty / J. Poplucz. Chowanna, 1998. — С. 149—168.

## ПРОФЕССИОНАЛЬНАЯ КУЛЬТУРА В СИСТЕМЕ КУЛЬТУРЫ

Понятие «профессиональная культура» может быть раскрыто через сопоставление с такими понятиями, как «культура труда» и культура производства. Мы полагаем, что данные понятия пересекаются между собой как в содержательном, так и смысловом планах, являются нормативными системами, регулирующими трудовую деятельность личности, социально-профессиональной группы посредством специфических норм, стандартов, ценностей. Эти регулятивные механизмы вырабатываются субъектом и закрепляются в культуре в качестве оптимальных способов деятельности. Как отмечает В.Я. Матвиевский, по своей сути все три эти вида культуры являются способом самореализации человека, формирования и развития его социальных сил [1]. В этом, на наш взгляд, проявляется их родовая сущность. Различие же между ними заключается в том, что каждый вид культуры предоставляет человеку свои, специфические способы самореализации, обусловленные содержанием определенного вида социальной деятельности (трудовой, производственной, профессиональной).

Наряду с общими признаками обозначим ряд отличного. Субъектом культуры производства является коллектив предприятия (организации), который состоит из представителей разных профессий, занятых различными видами трудовой деятельности. Элементом, интегрирующим коллектив, является общая для всех цель производственной деятельности. Так, коллектив высшей школы представлен педагогами, методистами, лаборантами и т. д. общая цель которого заключается в организации образовательного и воспитательного процесса. Субъектом профессиональной культуры выступает социально-профессиональная группа, представители которой могут быть членами различных производственных коллективов и поэтому часто отдалены друг от друга в реальном времени и пространстве. Педагоги высшей школы могут работать в крупных и небольших, частных и государственных вузах. Однако это не мешает им формировать единое поле профессиональной культуры, необозначенное конкретными датами и адресами. Культура производства имеет такие ограничения, так как деятельность ее субъекта локализована в пространственно-временных рамках определенного предприятия.

Что касается культуры труда, то это — более масштабная система, регулирующая трудовую деятельность. Ее субъектом в равной степени может выступать и отдельный человек, и социально-профессиональная группа, и производственный коллектив предприятия в целом. На наш взгляд, понятия культуры производства и профессиональной культуры конкретизируют понятия культуры труда. Первое

определяет пространственно-временные аспекты культуры труда, второе характеризует определенный вид деятельности в условиях разделения труда. Понятие культуры труда является более абстрактным и наполняется конкретным смыслом и содержанием благодаря процессу дифференциации, усложнения культуры и человеческой деятельности. Так, например, современную культуру труда педагога высшей школы невозможно представить без владения им компьютером, Интернет и пр.

Таким образом, рассмотрев понятие профессиональной культуры в системе родственных категорий, мы можем сделать некоторые выводы о его сущности.

Профессиональная культура представляет собой подсистему культуры. Ее возникновение обусловлено процессом разделения общественного труда, начавшегося примерно 10 тысяч лет назад. Появление новых видов культуры — закономерный результат усложнения и дифференциации человеческой деятельности. Так, разделение умственной и физической деятельности повлекло за собой деление культуры на духовную и материальную. Как отмечают Л.Н. Коган и О.В. Ханова, появление профессиональной культуры, в свою очередь, явилось результатом становления самостоятельных видов профессиональной деятельности, формирования новых профессий и специальностей [2, с. 60—65].

Мы согласны с теми исследователями, которые полагают, что становление и развитие определенного типа профессиональной культуры тесно связано с процессом институционализации профессии [3, с. 22]. Действительно, особенности профессиональной культуры проистекают как из характера профессиональной деятельности, так и из особенностей ее субъекта, которые проявляются в конкретный исторический период. Вместе с тем, профессиональная культура является феноменом культуры, который имеет свою логику развития. Например, она имеет свой период развития и возникновение ее по времени не совпадает с выделением профессии как самостоятельного вида трудовой деятельности и формированием социально-профессиональной группы. Так, первые университеты в Европе появились в XIV веке, постепенно начала складываться социально-профессиональная группа педагогов высшей школы. Однако прошли десятилетия прежде, чем сформировалась их профессиональная культура. Профессиональная культура формирует также свой «пространственный» ареал. Он может быть общим для представителей нескольких близких профессий, а может быть дифференцирован, если профессиональная группа неоднородна или профессия включает в себя несколько специальностей.

Профессиональную культуру можно рассматривать как осуществление деятельности на высоком

уровне (оптимальными способами) с целью достижения максимального результата. Формирование профессиональной культуры личности означает освоение общепризнанных стандартов лучших образцов профессиональной деятельности.

Все сказанное выше позволяет выделить основные черты профессиональной культуры. К ним относятся.

1. Связь профессиональной культуры с профессиональной деятельностью группы. С одной стороны, это проявление внутренних, личностных качеств человека в процессе профессиональной деятельности. С другой — это результат влияния самой этой деятельности на формирование внутреннего мира человека.

2. Профессиональная культура — это необходимое условие существования и обеспечения отношений в профессиональной сфере деятельности. А это означает, что она находится в определенном пространстве.

3. Профессиональная культура — это определенный фрагмент сознания людей: их интерес к определенной деятельности, ориентация на предмет интереса, или, наоборот, безразличие, отсутствие его. Как элемент сознания профессиональная культура включает предпочтения, ожидания, мотивы поведения людей. Как отмечает И.М. Модель, «Движущей силой развитая профессионального сознания выступает постоянно воспроизводящееся противоречие между консервативными и динамичными началами. Отражением этого процесса является профессиональное самосознание, в профессиональном самосознании выкристаллизовывается осознание общности интересов, формируются и функционируют механизмы социально-психологической консолидации группы и поддержания стабильности ее социального положения».

4. Тесная связь профессиональной культуры с нравственной и правовой.

5. Профессиональная культура может рассматриваться как в динамическом (деятельностном) аспекте, так и в статическом с точки зрения ее норм, ценностей, институтов.

Таким образом, профессиональная культура жизнедеятельности группы выполняет следующие функции.

1. Селективную: сохраняет, выбраковывает ценности и нормы, необходимые для поддержания и развития профессиональной деятельности и группы.

2. Социальной памяти: передает социальный опыт от поколения к поколению.

3. Накопительную: накапливает эталоны соответствующего профессионального поведения, модели профессиональной деятельности группы.

4. Аксиологическую: формирует ценности профессиональной деятельности.

5. Регулятивную: регулирует, социальные отношения людей в процессе их профессиональной деятельности.

6. Инновационную: обновляет ценности и нормы, регулирует развитие профессиональной деятельности.

Остановимся на феномене профессиональной культуры работника высшей школы. В работе мы умышленно не рассматриваем деятельность института профессии по формированию профессиональной культуры работника, ибо полагаем, что они (институты) должны являться предметом специального социологического анализа.

Субъектом профессиональной культуры, ее носителем является сформировавшаяся на основе профессии профессиональная группа, в данном случае профессиональная группа работников высшей школы.

Можно выделить несколько основных моментов, касающихся профессиональной культуры. Первое. Являясь порождением взаимодействия общего, частного и единичного разделения труда, она выступает монопольным обладателем качественно особого вида профессиональной деятельности. Второе. Только на уровне профессиональной группы можно фиксировать создание возможностей и условий для реализации личностью ее индивидуальных сущностных сил. Третье. Профессиональная группа способна продуцировать профессиональные ценности, которые отличаются от ценностей других профессиональных групп. Четвертое. В среде профессиональной группы формируются нормы поведения ее членов. Пятое. Именно в лоне профессиональной группы происходит формирование профессионального сознания, самосознания и мышления. Шестое. Профессиональная группа может рассматриваться в качестве носителя профессионального мировоззрения.

Нетрудно заметить, что профессиональная группа педагогов высшей школы соответствует всем названным характеристикам. Однако педагоги высшей школы — это особый тип профессиональной группы — профессиональные объединения, работающие в рамках социального института высшего профессионального образования. Их существование определяется спецификой образовательной деятельности: обучением и воспитанием подрастающего поколения. Именно выполнение представителями данной профессиональной группы этих качественно однородных ведущих функций в ходе практической деятельности в значительной степени определяет однотипность их профессиональной культуры.

### Литература

1. Матвиевский В.Я. Творческая сущность труда / В.Я. Матвиевский // Социальное творчество — основа единства культуры и производства. Вып. 67. — М. : МГИК, 1986. — 240 с.

2. Коган Л.Н. Культура в условиях НТР / Л.Н. Коган, О.В. Ханова. — Саратов : Изд-во Саратовского ун-та. 1987, — 245 с.

3. Модель, И.М. Предприниматель: культура богатства / И.М. Модель, Б.С. Модель. — Екатеринбург : УрОРАН, 1996. — 380 с.

## ПРОСТРАНСТВЕННО-ВРЕМЕННОЙ КОНТИНУУМ В ПОВЕСТВОВАТЕЛЬНОМ КИНЕМАТОГРАФЕ ПОСЛЕДНИХ ЛЕТ

### Введение

К категории повествовательного кинематографа относят фильмы, рассказывающие законченную (в общем и целом) историю, в которых внимание автора и, соответственно, зрителя сосредоточено на воспроизводимых на экране событиях, на содержании, даже если режиссер и сценарист вводят новаторские решения в области художественной формы. Явление возникло, можно сказать, одновременно с появлением первых короткометражек, что представлялось естественным, само собой разумеющимся. Открывающиеся возможности вполне справедливо казались грандиозными, а любые попытки постановки вопроса об альтернативных подходах к внутренней структуре фильма воспринялись бы, как минимум, преждевременными. Кульминацией периода заложения основ стали, пожалуй, знаменитые шедевры Дэвида Уорка Гриффита, обобщившего опыт, накопленный за два десятилетия существования «седьмого искусства». В «Рождении нации» (1915) найдена почти идеальная структура рассказа как такового, рассказа в традиционном понимании, с четко выраженной фабулой, подчиняющей себе сюжет, во многих основных чертах (от отдельных художественных приемов до композиции) повторяемая по сию пору. В данном отношении еще более показательным примером является «Нетерпимость» (1916), где возможности того же, традиционного рассказа, опирающегося на классические (ньютоновско-лейбницевские) представления о категориях пространства и времени, прежде мало освоенные экраном, продемонстрированы во всем своем блеске и разнообразии вариаций.

Условия для заложения основ строения фильма в соответствии с наработанными веками (в смежных искусствах) канонами были созданы, предоставив режиссерам и сценаристам весьма богатый арсенал средств. Однако следует учитывать, что и литература, и драматургия, не говоря уже про отдельные эстетические теории, на тот момент ушли далеко вперед. Поэтому и кинематограф не обошли стороной попытки расширить, дополнить традиционные драматургические схемы. Позднее такой видный теоретик, как И. Вайсфельд ретроспективно обобщил процесс, справедливо указав на то, что «художественное кино начало свое развитие с появления в его младенческие годы трех типов сюжетов» [3, с. 25]: мелодраматического, детективного, комического. Но при этом «еще в рамках буржуазного кинематографа делались отчаянные попытки вырваться из плена этой сюжетной инерции» [3, с. 25].

По мере развития кинематографа проблема соотношения сюжета и зафиксированной, четко определенной фабулы вставала все острее. К началу 1960-х вопрос представлялся уже вполне очевидным, в том числе — исходя из кинематографической практики, хотя и не всеми принимался безоговорочно. «Чрезвычайно важно не забывать, что ослабленная фабула вовсе не означает ослабленных требований к драматургии, — писала М. Шатерникова [15, с. 92]. — Свободный сюжет должен оставаться художественным единством, и внешне его жизнеподобие диктует кинодраматургу еще более взыскательный отбор и тонкую нюансировку выразительных средств». Подобных высказываний было много и в отечественной, и в западной критике. Даже киноведы (например, Н. Зоркая в статье с красноречивым заголовком «Несколько слов в защиту старых сюжетов» [8, с. 94]), скептически относившиеся к новому поветрию, чаще все же не отрицали само явление, полемизируя лишь по части оценки оно. Наиболее же, на мой взгляд, точно и полно внутренняя эволюция повествовательного кинематографа была обрисована — по крайней мере на момент выхода — в изданной в 1966-м году книге «Фильм без интриги» Виктора Дёмина, предложившего стройную, непротиворечивую интерпретацию процесса. Автор оговорился, что понимает фабулу как связанную логической нитью и как бы связывающую внимание зрителя цепочку событий. Если несколько огрубить предложенную схему, историю кинематографа он подразделил на несколько этапов:

— первые, примитивные с сегодняшней точки зрения немые опусы с неестественной актерской жестикуляцией и ограниченностью действия несколькими яркими событиями;

— долгое время считавшийся классическим период заложения основ, правил кинодраматургии;

— существенное обогащение фона, когда особое внимание уделяется деталям, при одновременном усложнении событийного ряда;

— постепенное разрушение привычной фабулы в пользу сюжета;

— наконец, появление к середине 1960-х — в порядке эксперимента — бесфабульных картин.

И все же основным, пожалуй, достоинством книги Дёмина представляется удивительная прозорливость критика в высказываниях относительно характера дальнейшего развития кинематографа. Гипотеза о том, что «все растущая симпатия к бесфабульным сюжетам рано или поздно сменится интересом к фабульным конструкциям, — конечно, на новом уровне» [7, с. 216], подтвердилась со всей очевид-

ностью и неожиданной скоростью. За двадцать лет, с середины 70-х и практически по настоящее время, режиссеры и сценаристы продемонстрировали великое множество вариантов взаимоотношений интриги (уже, как правило, далеко не тривиальной) и сюжета — этот противоречивый процесс еще ждет своего осмысления. А в последнее десятилетие возникло явление, служащее сигналом о том, что кинематограф вступил на новый, «следующий» виток своего диалектического развития. И основным отличием в данном отношении является то обстоятельство, что режиссеры и сценаристы берут за основу уже не событие, которое под разными ракурсами как раз воспроизводилось средствами фабулы или, напротив, ее разрушения, отрицания. Выход на событие, показанное в фильме, происходит через основополагающие категории, категории пространства и времени, которые, в свою очередь, понимаются (и применяются) уже не на интуитивном уровне, а — с учетом всего многообразия теорий и гипотез, накопленных в разных областях знаний.

### Истоки направления

Истоки данного направления черпает в, как я их назвал, условно новеллистических кинокартинах, представляющих собой, в отличие от более распространенных собственно новеллистических построений, сочетание независимых фрагментов, прямо вытекающих один из другого. В числе первых подобных произведений принято называть «Бальную записную книжку» (1937) Жюльена Дювивье. Хотя в Голливуде идея была сразу же оценена по достоинству (а, например, драма «Гранд-отель», где Эдмунд Гулдинг и сценарист Уильям Дрейк уже нащупывали схожую форму, появилась еще раньше, в 1932-м году), одной из лучших, если не лучшей, остается работа именно этого французского режиссера, перебравшегося в США с началом Второй мировой войны. В «Сказках Манхэттена» (1942) «связующим звеном» событий, которые приключаются в разных местах и с совершенно незнакомыми друг с другом персонажами, служит фрак, оказывающий удивительное, вовсе мистическое влияние на судьбу его обладателя.

Вопреки первому впечатлению, будто в фильмах такого типа (и их литературных предшественниках вроде рассказа «Фальшивый купон» Льва Толстого) отсутствуют экспозиция, завязка, развитие действия, кульминация и развязка, указанная драматургическая цепочка все же наличествует. Другое дело, что контуры полноценной интриги выделить гораздо сложнее, поскольку фабула (в общепринятом значении термина) не прослеживается ни в отдельных, внутренне завершенных фрагментах, ни в картине в целом, но — рассредоточена между ними. Причём со временем указанные «дискретные» соотношения становились все более сложными и тонкими. Достаточно принципиальным событием в этом

смысле представляются картины американского режиссера Роберта Олтмана, снимавшиеся им в 1970-е (да и позднее). Но если «черная комедия» «М\*А\*S\*Н» (1970) еще являет собой типичный «фильм без интриги», в котором никакого «внешнего», движущего конфликта нет, то в вестерне «Буффало Билл и индейцы, или Урок истории Сидящего быка» (1976) каждый из героев уже не является статичной фигурой, а частичный («на новом витке!») возврат к интриге не кажется архаизмом. Не случайно и то, что в титрах вместо имен действующих лиц (исторических личностей) значатся Звезда, Продюсер, Журналист и т. д.: Олтман помещает данные собирательные мифологизированные образы в конкретный контекст, исследуя их при столкновении с жизнью. В 1980-е режиссер, отошедший от этой линии, тем не менее, по всей видимости, испытывал потребность вернуться к найденному. Возвратом и одновременно вершиной для мастера стал, безусловно, «Игрок» (1992), предельно беспощадное исследование мифа Голливуда. Фильм одновременно и содержит интригу (история шантажа крупного продюсера, случайного убийства невиновного человека и попыток замести следы преступления) и постоянно опровергает оную, ибо уж сотрудника-то «фабрики грез» в эту самую интригу вовлечь нелегко. Последующие ленты Олтмана, вплоть до неожиданно получившего признание «Госфорд-парка» (2001), содержат лишь комбинации прежде сделанных открытий. А прорыв, который (по крайней мере в значительной степени) подготовил этот режиссер, совершили все же другие.

Первые попытки отображения окружающего мира как пространственно-временного континуума

Одним из ярчайших событий сезона 1997-го стал фильм «Славное потустороннее» Атома Эгояна. Его фабула укладывается в несколько слов: престарелый адвокат Митчелл Стивенс приезжает в небольшой городок, где произошел трагический инцидент (перевернулся школьный автобус с детьми), в надежде убедить родителей четырнадцати погибших и нескольких выживших подать судебный иск против мнимого виновника несчастного случая. Режиссер-сценарист, основательно видоизменивший взятую за основу книгу Рассела Бэнкса, выстроил действие ассоциативно, перемежая условно настоящие события развернутыми «флэшбеками» и «флэшфорвардами», выбрав одну точку зрения и разбив повествование с помощью множества временных рамок. Именно «условно настоящие», поскольку с развитием сюжета Митчелл, а вслед за ним и зритель, напрочь утрачивает ощущение времени, уже не различая текущее, прошлое и возможное будущее, — воспринимая действительность из «славного потустороннего». Встречи Стивенса с жителями городка вызывают из небытия (помимо его и вообще чье-либо воли) картины жизни тех самых родителей, поголовно погрязших в мерзостях, а это гарантиру-

ет неудачу в суде. Долорес Дрисколл же, водитель злополучного автобуса, будучи человеком порядочным, продолжает жить под грузом личной ответственности за случившееся. Еще меньше шансов у Митчелла установить взаимопонимание с собственной взрослой дочерью-наркоманкой, не желающей принимать от отца помощь...

Эгояна, конечно, не причислишь к числу пионеров по части экспериментов с экранным временем и пространством. Но «Светлое потустороннее», на мой взгляд, разительно отличается от работ Алена Рене («Мюриэль, или Время возвращения» (1963), «Война окончена» (1966)) или «Зеркала» (1975) Андрея Тарковского, в которых главным было противопоставление-столкновение различных эпох. Схожими (уже, однако, пространственными) аналитическими задачами обусловлена, в сущности, и драматургия упоминавшихся произведений Олтмана, разбивавшего реальность на небольшие взаимосвязанные фрагменты, как в гигантских фресках. Канадский режиссер же стремится синтезировать разрозненные и явно неравноценные отрывки, словно вспыхивающие в памяти, стремясь достичь ощущения неделимости мира, иными словами — художественными средствами выразить то, что Альберт Эйнштейн и понимал под «пространственно-временным континуумом». Вместе с тем Эгояну удается избавиться от навязчиво-обличительного и почти пророческого пафоса — и драма, «способная всколыхнуть душу, но свободная от всяческого намека на манипуляцию, сентиментальность и слащавость» [17], все же не воспринимается приговором миру, преобразенному прикосновением к трансцендентному. Наступает момент, когда пространство и время сливаются в своем стремлении к запредельному и бесконечному.

Ощутимый успех Атома Эгояна, который мог быть воспринят как случайный, показалось заманчивым повторить другим режиссерам. Первым среагировал Пол Шредер, почти сразу, в том же 1997-м, адаптировавший другой роман канадца Рассела Бэнкса, «Скорбь». Вскоре увидела свет драма «Снег падает на кедр» (1999) австралийца Скотта Хикса, косвенно продемонстрировавшая, что разработанная драматургическая форма словно не допускает обращения к «второстепенным», земным проблемам. Переданное через замедленно-флегматичный ритм повествования, плавные движения камеры («снег падает на кедр») особое мироощущение человека, обремененного бесконечно печальным бытием, подлинная трагедия которого сокрыта внутри него самого, отходит в фильме, в отличие от случая с картинами Эгояна и даже Шредера, на дальний план. Возникает ощущение «побочной истины», в то время как изощренность визуального ряда, утонченная игра с цветом и, главное, способ изложения событий (настоящее прерывается многочисленными «флэшбеками») обещали нечто явно большее.

И все же о том, что в указанном направлении теперь невозможно сделать принципиально новых открытий, гораздо лучше (пусть косвенно) свидетельствуют более удачные фильмы. Прежде всего — «Обещание» (2001) известного актера Шона Пенна, обратившегося к книге Фридриха Дюрренматта. И уж совсем слабым отблеском былых открытий кажется «Таинственная река» (2003), психологическая драма Клинта Иствуда с тем же Пенном в одной из главных ролей.

Впрочем, позитивный опыт нескольких фильмов очень скоро показал, что даже более впечатляющих результатов можно добиться, если несколько изменить (точнее, расширить) совсем немного — угол зрения.

### Новейшая форма экранного триптиха

Подобное ощущение («больше, чем триптих») возникает при просмотре картины «Перед дождем» (1994), уникальной во многих отношениях. Ее автором оказался дебютант Милчо Манчевский, а вышла лента на экраны за три года до «Славного потустороннего» Атома Эгояна. Это не умаляет достоинств канадской ленты, но, безусловно, свидетельствует в пользу того факта, что развитие кинематографа довольно непросто подчинить четкому и не имеющему исключений правилу. Некоторые процессы могли развиваться параллельно и независимо.

Лента состоит из трех новелл. В первой, с заголовком «Слова», ненароком погибает давний обет молчания молодой греческой монах Кирилл, спасая девушку-албанку от толпы разъяренных македонцев, обвиняющих ее в смерти брата. В «Лицах» действие перемещается в Лондон, где жертвой непреднамеренной вспышки ненависти оказывается Ник, муж Энн. Наконец, в «Фотографиях» (или «Картинах») ее возлюбленный Александер, фоторепортер, давно работающий на Западе, возвращается на родину — и тоже гибнет по нелепой случайности, пытаясь вразумить бывших односельчан. Простой, но яркой находкой режиссера оказывается эпилог. Вернее, те кадры, что «вынесены» за развязку, — кадры, идентичные прологу. Для чего это потребовалось?

Роджер Эберт [21] верно предупредил, что оригинальное драматургическое построение фильма, распадающегося на три как бы независимых фрагмента, не следует приписывать влиянию Квентина Тарантино. В отличие от снимавшегося параллельно «Криминального чтива», где действие уподоблено комиксам или нескончаемым дешевым гангстерским рассказам, перемешанным в «произвольном» порядке, Манчевский не разбивает реальность по собственной прихоти, ограничиваясь тем, что создает иллюзию того, что «персонаж, кажущийся умершим, в данный момент еще жив» [21]. Режиссер говорил в интервью, что мнимые «временные парадоксы» («моменты, когда происходят вещи, ко-

торых быть не должно» [21]) являются способом показать, что мы не пребываем в ловушке истории, что иногда — приходит спасение. Таким, оригинальным образом Милчо Манчевский замыкает круговращение бытия, подводя к мысли о строгой обусловленности всех событий и явлений на свете, о жесткой, даже если не всегда осознаваемой людьми, зависимости следствий от причин.

«Перед дождем» — не триптих. Это нечто противоположное триптиху, триптих, сведенный воедино. В сравнении с Атомом Эгояном (не говоря уже о последователях) македонский режиссер не ограничивается воспроизведением реальности в двух плоскостях: конкретного персонажа, чьи представления неизбежно оказываются неверными, химерическими, и до поры скрываемой авторской. Манчевский практически дословно реализует знаменитую метафору Хосе Ортеги-и-Гассета [11, с. 480], последовательно воссоздавая одно и то же событие с разных, на сей раз — трех разных точек зрения. Однако достижением молодого режиссера оказывается не этот факт сам по себе, тем более что схожего эффекта добивались такие классики, как Орсон Уэллс (тайна личности «гражданина Кейна» осталась непостижимой для репортера, опрашивавшего его родственников и друзей) и Акира Курогава, заставивший в «Расёмоне» поверить в подлинность версии крестьянина, а не участников постыдного поединка. Режиссера, можно сказать, не устраивает позиция, помещающая создателя ленты на одну плоскость с персонажами и тем самым низводящая его. Как и позднее у Эгояна, фильм покоряет удивительно цельным взглядом на сущее — но притом взглядом, принадлежащим именно автору. Выразителем же глубоко внутреннего чувства выступает природа — идиллическая картина природы, удивительно красивой и умиротворенной природы «перед дождем» (отлично заснятой оператором Мануэлем Тераном), которая оказывается подлинным судьей для неразумного человека.

Влияние фильма «Перед дождем» несомненно на такие картины, как «В зимней спячке» (1997) Тома Тыквера и «Три сезона» (1999) Тони Буи, которые, правда, уязвимы в плане критики — в отношении того, какие цели преследовали авторы, пытаясь вызвать у зрителя ощущение неделимости, монолитности картины мира. Несравненно успешнее представляется другой опыт — полнометражный дебют Алехандро Гонсалеса Инарриту, снятый в 2000-м году и снявший подлинный триумф на киноэкранах разного уровня. Надо сказать, что присвоенное фильму международное название («Сука-любовь»), носящее завлекательно-эпатажный характер и в то же время по-своему отвечающее взвинченной, наэлектризованной атмосфере картины, содержит не только оскорбительный смысл. Оно перекликается с оригинальным испаноязычным заголовком, означающим в переводе «Любовь — это

псы» и являющимся, несомненно, авторским посланием, ключом к пониманию философской сути произведения. Сюжетно (сценарий принадлежит перу Гильермо Арриага Джордана) фильм также разбит на три новеллы, но действие, как и у Манчевского, едино, принципиально неделимо, даже если поначалу зритель склонен воспринимать рассказы обособленно друг от друга.

Работа Инарриту, казалось бы, ставит точку в поисках на этом направлении. Не в том смысле, что открытия, сделанные Манчевским и Эгояном, отныне утратили свою актуальность. А в том, что их непосредственное применение перестало быть делом экспериментального, новаторского кинематографа — подобно тому, как законы драматургии фильма без интриги, разрабатывавшиеся когда-то ведущими режиссерами, некоторое время служили готовыми образцами для не столь одаренных художников.

### Наивысшие достижения в рассматриваемой тенденции

И тем не менее дальнейшее развитие проследить можно и нужно. Прежде всего имеются в виду ленты, авторы которых словно осознали тот факт, что постичь Истину, добиться высокой объективности взгляда на бытие, возможно, «синтезировав» две, три и т.д., то есть любое конечное число субъективных истин.

Нет ничего удивительного в том, что следующий (не в смысле хронологии) по отношению к проанализированным выше работам этап ограничивается относительно небольшим количеством названий. В первую очередь следует упомянуть, конечно, «Бочку пороха» (1998) Горана Паскалевича. Режиссер, серб по национальности, пытается донести мысль о том, что «Бочка пороха», готовая рвануть, разрушая все кругом, от малейшей искры, — это Балканы конца XX века. С центром в Белграде, и прежде не казавшемся монолитным, но превратившемся в настоящий Вавилон накануне крушения. Причем — что механизм насилия уже запущен, переплетая и ломая судьбы все новых случайных прохожих, мирных обывателей.

Режиссер обратился к пьесе Дейана Дуковского (драматург участвовал и в написании сценария), населенной двумя десятками героев, ни один из которых не является главным. Но лента, вовсе не распадаясь на отдельные сценки, развивается ассоциативно, не столько иллюстрируя старую истину о том, что «насилие порождает насилие», сколько указывая на неразрывную взаимосвязь между всем, что творится в мире. Горан Паскалевич посчитал, что не имеет права ограничиться констатацией того печального факта, что мир сошел с ума, — даже если не в состоянии логически объяснить происходящее, напоминающее кровавый абсурд. Пролог и эпилог резко отличаются по интонации от остального действия. Борис, артист и чревоугодник, развлекающий пуб-



лику в кабаре «Балканы», произносит пророческие слова, в которых сокрыт намек на то, что затем будет выражено в самой истории. Образ пламени, поглощающего в финале, кажется, всю Вселенную, знаменует собой кульминацию трагического процесса, когда на смену гармонии приходит хаос.

Наверное, здесь сказались объективные причины, но авторы «Бочки пороха» острее прочувствовали боль всего человечества и каждого отдельного человека, чем создатель очень похожего произведения, увидевшего свет в другой части света — в США. И тем не менее «Магнолию» (1999) Пола Томаса Андерсона, даже если считать фильм менее значимым с философско-общечеловеческой позиции, было бы несправедливо вычеркнуть из числа достижений рассматриваемого течения, многие кажущиеся случайности которого лента раскрывает едва не с большей очевидностью. Сложная, построенная на ассоциациях и совпадениях, разветвленная, многоуровневая структура рассказа в «Магнолии» обретает объем, третье измерение. Именно третье, являющееся, как известно, проекцией четырехмерного (с добавлением новой оси координат — по времени) пространства. Возникающее ощущение, что фильм, начавшийся как драма отдельных людей (девять условно главных и неограниченное число второстепенных и эпизодических персонажей), постепенно возвышается до уровня «эпоса общества, взятого в разрезе» [9], отнюдь не случайно.

Френк Мэкки покупает славу оракула оболешения, заполучив репутацию женоненавистника и преуспевающего, самоуверенного до цинизма бизнесмена, ценой сознательного разрыва с прежней жизнью, где остались одинокий отец и смертельно больная жена. Джимми Гейтор, ведущий популярного теле-шоу, пребывает на пороге смерти, решаясь признаться в изменах любимой супруге. И так далее. Едва ли следует пересказывать судьбы всех героев. Гораздо важнее, что автор, «сцепляющий ряд эпизодов, происходящих в Лос-Анджелесе в течение одного дня, иногда — даже параллельно» [23], не ограничился задачей просто воспроизвести некий замкнутый пространственно-временной континуум, до отказа заполненный людьми, каждый из которых является обладателем по-своему трагического удела. Он возносится над процессом, словно задавшись целью заставить прочувствовать и почти лицезреть неумолимый рок, но не действующий слепо и бездумно, как в античных трагедиях, а сводящий тех, чьи пути независимы, в едином «красном кругу». Завеса тайны над замыслом приоткрывается уже в прологе, где с научной, если не юридической, скрупулезностью Пол Томас Андерсон реконструировал удивительнейший (практически невозможный с точки зрения теории вероятностей) факт, сформулировав гипотезу о существовании закона потусторонних связей между отдельными людьми. И уже на этой предпосылке построил (вернее, довел до уни-

версально-абстрактного обобщения идеи, нащупанные Манчевским, Эгояном и Паскалевичем) грандиозную художественно-философскую концепцию, трансформировав ее ключевые положения во впечатляющие кинематографические образы. «Магнолия» предельно ясно (пожалуй, именно в силу отсутствия ярко выраженной, тотальной «пограничной ситуации», как в большинстве рассмотренных выше картин) говорит о непосильной тяжести человеческого бытия, не мыслимого вне привычных категорий пространства и времени, а значит — априори ограниченного нашим грешным миром. И тем не менее не может быть разом нарушена лейбницевская предустановленная гармония, ниспосланная идеальным сущностям — монадам... Крайний, патологический, приведший к наивысшей степени отчужденности индивидуализм преодолевается обращением к чувству соборности, ибо «мы», согласно идее Семёна Франка [13, с. 90], является столь же первичной категорией, как и «я». Каждая из условно обособленных, но и связанных историй завершается стадией эмоционального катарсиса, как и фильм в целом.

В немалой степени поразил своим обращением к теме и бразильский режиссер Фернанду Мейреллис. В его «Городе Бога» (2002), безусловно, варьируются и опробуются на новом, достаточно неожиданном материале многие из находок, сделанных Паскалевичем и Андерсоном.

Мейреллис, сценарист Браулио Монтавани и Катя Лунд, числящаяся в качестве сорежиссера, обратились к одноименной книге Пауло Линда. Из очень большого (свыше 700 страниц!) романа, где действует 352 персонажа, в фильме задействовано лишь несколько сюжетных линий — наиболее интересных и важных. Повествование ведется от лица парня по имени Бускапэ (что значит «ракета»), родившегося и росшего в так называемых фавела — трущобах Рио-де-Жанейро, величественно окрещенного Городом Бога. Бускапэ, испытавший много лишений, прошедший (вместе с приятелем, предложившим стать грабителями) через искушение преступной жизнью, постепенно оказывается своеобразным хроникером хорошо знакомых реалий. С его слов мы узнаем историю падения одних и возвышения других криминальных группировок, начиная с конца 1960-х и вплоть до начала 80-х годов.

Особенностью фильма является стремление всячески снизить, низвести высокий пафос. Сама форма произведения позволяет с легкостью выйти за рамки собственно криминальной тематики, представить ее как частный (правда, предельно наглядный!) случай, обнажив механизм функционирования даже не общества в целом, а неких универсальных законов бытия. «Город Бога» созвучен «Бочке пороха» и «Магнолии» именно в том, что искусная драматургическая вязь, когда персонажи, поначалу принимаемые за эпизодических, внезапно выводятся на авансцену, а события

предстают в новом свете, возводится в основной принцип. У Мейрельиса пространственно-временной континуум уже не является однородным — включается фактор случайного возникновения события, позволяющий уравновесить жестко детерминированные законы бытия, даже если они, эти законы, в конечном итоге все равно одержат верх. Образы и Зе, и Мане, и Сандро, и даже шайки юных «генералов песчаных карьеров» поначалу решительно не привлекают к себе внимания ни Бускапэ, ни тем более зрителя! Лишь при повторном вовлечении в водоворот (затягивающий подобно воронке) событий они, подчас того совершенно не желая, становятся центральными персонажами в игре под названием Жизнь. Отдельного упоминания заслуживает остроумный пролог, когда Бускапэ оказывается меж двух огней — в эпицентре противостояния вооруженных преступников. Стоп-кадр, служащий для рассказа отправной точкой (действие сразу же переносится в его детство), повторяется еще раз — ближе к финалу, молниеносно опрокидывая первоначальные допущения... Таким образом Мейрельис замыкает на себя не только пространство (ведь действие разворачивается внутри Города Бога, где всё и вся рано или поздно пересекается), но и время.

Согласно гипотезе создателей фильма, связь сменяющих друг друга событий и эпох, в конечном итоге замкнутых в пространстве-времени, не может быть прерванной: эпохи возникают как результат накопления неких важных событий, но и сами, в свою очередь, способствуют появлению новых событий. В «Городе Бога» нет трагического переживания открытых, а вернее, приоткрывшихся законов бытия, как в «Бочке пороха» и «Магнолии». Наоборот, постулируется их априорное приятие. Более того, несомненна легкая ирония по отношению к оним, что проявляется (как верно отметил Берардинелли, ибо «Бога там нет» [16]) уже в названии. Но особенно — в эпилоге, когда ставшие новыми хозяевами фавела юнцы самонадеянно объявляют, что отныне и навсегда они лучшие, что справятся и с «Красными бригадами», если те вздумают показаться на их территории. Отмеченные различия обусловили, пожалуй, и выбор средств выразительности. Фернанду Мейрельис сумел добиться синтеза трудносочетаемого — обжигающе аутентичной атмосферы смертельно опасного криминального района и вполне очевидной условности.

Характерно, что американские критики [17, 23] указывали на переключку «Магнолии» (не менее верно подобное в отношении и «Бочки пороха», и «Города Бога») с «Короткими срезками» (1993) Роберта Олтмана. Это справедливо — но с оговоркой, что Андерсон (наряду, соответственно, с Паскалевичем и Мейрельисом) смог достичь синтетического, всеобъемлющего взгляда на действительность, к чему Роберт Олтман, как было отмечено выше, лишь подступил.

### Заключение

В свое время Томас Манн (в письме, процитированном И. Вайсфельдом [3, с. 60]) указывал на то, что фильм «куда ближе к повествованию, чем к драме»; «он есть зримое повествование — жанр, с которым не только можно мириться, но на будущее которого можно возлагать большие надежды». Ныне режиссеры все настойчивей повторяют, что «кинематограф — не филиал книжного магазина», что «мы не хотим видеть писательского кино», что «мы хотим видеть кинематографическое кино» (воспользуемся словами Питера Гринуэя [6, с. 129], решавшего обозначенную проблему по-своему). Иначе — не согласны идти на «компромисс». И именно приведенные произведения позволяют сделать вывод о правомочности подобных требований. Кинематографисты (прежде всего в лице названных выше художников), похоже, действительно способны обходиться без «писательства», как бы без написанной истории вообще, непосредственно опираясь на фундаментальные категории — категории пространства и времени.

Обозначенный процесс не случайно вызывает в памяти давний период столь необходимого избавления киноповествования от влияния театра, по поводу чего Андре Базен (защищая шекспировские экранизации Лоуренса Оливье [1, с. 192]), проницательно заметил, что дело не в используемых «чисто кинематографических» приемах вроде панорам, крупных планов и т. п., а во внутренней, сугубо кинематографической логике. Поэтому, между прочим, не должен удивлять тот факт, что многие из проанализированных лент тем не менее основаны на книгах и пьесах. На логике, обусловленной, в числе прочего, врожденными, онтологическими, так сказать, причинами, названными Юрием Лотманом «тройной отграниченностью кадра» [10, с. 40]. Именно преодолением объективных, априори навязанных пределов (краями экрана по периметру, его плоскостью по объему, наконец, предшествующими и дальнейшими кадрами) объясняется потребность режиссеров творить не «рабскую бездумную копию жизни, а активное воссоздание, в котором сходства и отличия складываются в единый напряженный — порой драматический — процесс познания жизни» [10, с. 7].

Впрочем, в завершении анализа фильмов, предложивших зрителю новейшее ощущение реальности, нельзя не сделать небольшую оговорку. Даже если отнести большинство рассмотренных произведений к числу бесспорных достижений кинематографа последних лет, было бы явным преувеличением свести все разнообразие повествовательных структур, сочиняемых современными сценаристами и режиссерами, к одной — основанной на манипуляции пространством-временем. Многие новаторски мыслящие кинематографисты, заявившие о себе в 1990-е, в принципе, вполне обходятся прежними, годами наработанными приемами сюжетосложения, варьируя их,

сосредоточивают внимание на элементах, не связанных с драматургией, или попросту — привнося неожиданное содержание, «вливая новое вино в старые мехи». Но, кроме того, существуют и альтернативные варианты решения проблемы, наличие которой позволили выявить картины Роберта Олтмана.

#### Литература

1. Базен, А. Что такое кино? / А. Базен. — М. : Искусство, 1972. — 383 с.
2. Балаш, Б. Кино. Становление и сущность нового искусства / Б. Балаш. — М. : Прогресс, 1968. — 328 с.
3. Вайсфельд, И.В. Кино как вид искусства / И.В. Вайсфельд. — М. : Знание, 1983. — 144 с.
4. Вайсфельд, И.В. Сюжет и действительность // Вопросы кинодраматургии / И.В. Вайсфельд. — 1965. — Выпуск 5. Сюжет в кино. — С. 13—45.
5. Гранберг, Ан. Превращения второго плана / Ан. Гранберг // Вопросы кинодраматургии. — 1965. — Выпуск 5. Сюжет в кино. — С. 191—207.
6. Гринуэй, П. Главный итог развития кино / П. Гринуэй // Искусство кино. — 2003. — № 4. — С. 127—132.
7. Дёмин, В.П. Фильм без интриги / В.П. Дёмин. — М. : Искусство, 1966. — 220 с.
8. Зоркая, Н.М. Несколько слов в защиту старых сюжетов / Н.М. Зоркая // Вопросы кинодраматургии. — 1965. — Выпуск 5. Сюжет в кино. — С. 94—111.
9. Кудрявцев, С.В. «Магнолия» / С.В. Кудрявцев // <http://cinema.km.ru/magazin/view.asp?id=4672E95AB43840FE8143DFE153569C96&idrubr=EED94F578AED11D3A90A00C0F0494FCA>.
10. Лотман, Ю.М. Семиотика кино и проблемы киноэстетики / Ю.М. Лотман. — Таллин : Ээсти раамат, 1973. — 140 с.
11. Ортега-и-Гассет, Х. Дегуманизация искусства // Х. Ортега-и-Гассет «Дегуманизация искусства» и другие работы. — М. : Радуга, 1991. — С. 479—517.
12. Тынянов, Ю.Н. Поэтика. История литературы. Кино / Ю.Н. Тынянов. — М. : Наука, 1977. — 576 с.
13. Франк, С.Л. Духовные основы общества / С.Л. Франк. — М. : Республика, 1992. — 511 с.
14. Фрейлих, С.И. О стиле в кино / С.И. Фрейлих. — М. : Знание, 1987. — 52 с.
15. Шатерникова, М.С. «Крепкий» и «ослабленный» сюжет / М.С. Шатерникова // Вопросы кинодраматургии. — 1965. — Выпуск 5. Сюжет в кино. — С. 75—93.
16. Berardinelli, J. City of God. A Film Review by James Berardinelli / J. Berardinelli // [http://movie-reviews.colossus.net/movies/c/city\\_god.html](http://movie-reviews.colossus.net/movies/c/city_god.html).
17. Berardinelli, J. Magnolia. A Film Review by James Berardinelli / J. Berardinelli // <http://movie-reviews.colossus.net/movies/m/magnolia.html>.
18. Berardinelli, J. The Sweet Hereafter. A Film Review by James Berardinelli / J. Berardinelli // [http://movie-reviews.colossus.net/movies/s/sweet\\_hereafter.html](http://movie-reviews.colossus.net/movies/s/sweet_hereafter.html).
19. Ebert, R. Affliction / R. Ebert // <http://rogerebert.suntimes.com/apps/pbcs.dll/article?AID=/19990208/REVIEWS/902080301/1023>.
20. Ebert, R. Amores Perros / R. Ebert // <http://rogerebert.suntimes.com/apps/pbcs.dll/article?AID=/20010413/REVIEWS/104130301/1023>.
21. Ebert, R. Before the Rain / R. Ebert // <http://rogerebert.suntimes.com/apps/pbcs.dll/article?AID=/19950310/REVIEWS/503100301/1023>.
22. Ebert, R. Cabaret Balcan / R. Ebert // <http://rogerebert.suntimes.com/apps/pbcs.dll/article?AID=/19990806/REVIEWS/908060302/1023>.
23. Ebert, R. Magnolia / R. Ebert // <http://rogerebert.suntimes.com/apps/pbcs.dll/article?AID=/20000107/REVIEWS/1070303/1023>.
24. Ebert, R. The Sweet Hereafter / R. Ebert // <http://rogerebert.suntimes.com/apps/pbcs.dll/article?AID=/19971223/REVIEWS/712230301/1023>.

## ОТРАЖЕНИЕ СМЕРТИ В СВЕТЕ ДРЕВНЕЙ МЕТАЛЛУРГИИ

Производство металла в древности представляется нам как важная отрасль деятельности человека, вплетенная в общую ткань жизни древнего общества. Древняя металлургия развивалась в условиях архаических сообществ, когда обыденное сознание испытывало самодовлеющее влияние мифа как способа объяснения и описания реальности. Металлург был частью общества и, безусловно, принимал укрепившуюся в данном обществе мировоззренческую концепцию и подчинялся ей. Он находился в жестких рамках витальной и сакральной сфер жизни, которые в условиях примитивного общества и примитивной религии неразрывно связаны и испытывают сильное взаимовлияние.

Металлургия представляется нам участником не только практической жизни, но и частью единого, целостного мировосприятия древнего общества. И, несомненно, отрасль, производящая решающий для развития прочих направлений практической деятельности продукт — металл, должна была претендовать на особое к ней отношение и на особую роль не только в хозяйственной сфере, но и в духовной жизни древнего общества. Соответственно, подобная ситуация должна была провоцировать возникновение особых отношений между металлургией и мировоззрением, так как влияние мировоззрения на металлургию ограничено лишь рамками запрета и разрешения, а металлурги со своим полезным обществу огненным ремеслом вполне могли составить оппозицию не только нормам жизни, принятым обществом, но и служителям культов.

Проблемы реконструкции мировоззрения древних обществ, традиционно, составляют значительную часть в работах, посвященных анализу многочисленного археологического материала, который в свою очередь предстает перед исследователем в «мертвом» состоянии. Научное поле археологии, в подавляющем количестве случаев, оперирует вещами, которые мертвы в силу своего специфического бытия, а именно — они оторваны от своей эпохи, находятся в отжившем состоянии. В данном моменте археология смыкается с танатологией.

Как известно «живая культура» охватывает все стороны человеческой деятельности, и в том числе металлопроизводство, причем металлопроизводство, единодушно, признается весьма важной чертой культуры. Но, будучи важной составной частью культуры, металлопроизводство является и обособленной её частью.

Металлопроизводство было окружено массой суеверий и предрассудков, магией, что нашло отражение в языке и фольклоре многих современных народов. В соответствии с этим социальный и об-

щественный статус кузнецов — литейщиков (носителей металлургической традиции и технологии) отличался своеобразием. Поэтому логично появление погребальных комплексов, обусловленных идеологическими установками (под этим подразумевается отношение мира живых и мира смерти), в соответствии с которыми, погребальный обряд учитывал профессиональную специализацию. Состав погребального комплекса позволяет предположить, что орудия металлурга — металлообрабатывающего характера, а также наличие минералов — руды и горного хрусталя — были символически связаны с идейным комплексом: смерть — рождение [1, с. 31—34].

На наш взгляд, процесс плавки в контексте погребального обряда мог иметь эсхатологические коннотации. Обрядовая практика отражает представления о гибели — обновлении мира в мире огня, что, несомненно, можно увязывать с «космогонической» деятельностью металлурга. В целом, в погребальном обряде наряду с символикой металла актуализировались и сакральные представления, связанные со сферой металлургии и металлообработки. Этот семантический комплекс возник благодаря ассоциативным связям между воспроизводством коллектива и производственной деятельностью кузнецов — металлургов. Сочетание определенных предметов в погребальных и ритуальных комплексах символизировало тот или иной производственный процесс, который, в свою очередь, ассоциировался воспроизводством общества. Воспроизводство общества укладывается в схему «смерть — рождение», которая и находит свое отражение в семантических значениях производственного (металлургического) процесса, происходившего не только в «потустороннем» состоянии, но и в бытийной реальности. Так, в индоевропейской традиции идея смерти могла мотивироваться как материальный распад, размельчение, размалывание (лат. *mortarium* «ступа» из *nr-to* «размолотое») [2, с. 12—46]. Вместе с тем, дробление как разрушение целого могло символизировать освобождение жизненного начала от омертвевшей формы.

Существование подобных представлений более вероятно, если учесть, что сходной семантикой могли обладать и песты с молотами — как «каменные стражи» у врат погребальной камеры, свидетельствовавшие о ритуале «перехода — порога», отделяющего живых от мертвых.

Используя для анализа материал с витальных (поселенческих) памятников, мы тоже можем усмотреть определенную связь металлургического производства со схемой «смерть — рождение». Для этого воспользуемся реконструкцией, возможно, быто-

вавших в то время теплотехнических сооружений (производственные комплексы).

Производственные комплексы подразумевают существование определенной системы ритуалов. Печь для плавки металла, так же как колодец или просто яма, в мифо — ритуальной практике рассматривается в качестве своеобразного канала — прохода из одной сферы в другую, где добываются необходимые блага — вода, металл. Технологические процессы (металлургические) входили в общую космологическую схему, выступая в качестве своеобразного продолжения операций по символическому созданию и воссозданию вселенной. Таким образом, технологическое совмещение печи и колодца на символическом уровне обнаруживает сходство со структурой мифологической, которая отображает восприятие человеком того времени отношения между жизнью и смертью, бытием и небытием. Применительно к данной ситуации можно говорить о единстве структур развертывания разных содержаний, а именно содержания производственной деятельности и мифологических представлений [1, с. 142—143; 3].

Символизм этих сооружений обогащается и тем, что археологически фиксируется разделение жилищ на две пространственные сферы — жилую и производственную. Планиграфическое разделение указывает на определенную боязнь и преклонение перед людьми, осуществлявшими металлургические процессы, как некий демиургический акт, связанный в первую очередь с «умертвлением» действительной реальности (под этим мы понимаем топливо, руда и проч.) Этому не противоречит и метафизическая наполненность сакрализованных элементов, которые участвовали в этом акте. Так, если ввести универсальную модель (по цветовым характеристикам), то можно определить основные элементы «модели мировосприятия» в системе «смерть — жизнь», где металлургия будет выступать одновременно как субъект, так объект, что укладывается в рамки гегелевского положения о единстве — противоположностей. Верхняя часть мира (жизнь) будет красного, белого, синего цвета, а это — огонь, дух, бог; нижняя (смерть) — черный, тусклый — мертвый человек, углубление, яма. В свете восприятия вещественного мира (археологической информации) всё это будет соответствовать протекавшим металлургическим процессам, так как будет происходить последовательный переход из черного (топливо, руда) в красное (огонь, металл, предмет). То есть вначале будет жизнедающая смерть [4, с. 160—161].

Наиболее часто мы (археологи) сталкиваемся с проявлением смерти в погребальных сооружениях, оставленных нам носителями определенного нравственно — этического и мифологизированного восприятия реальности.

Древние захоронения являются остатками физического аспекта ритуальной деятельности человеческого сообщества. Существование ритуала, тра-

диции и определенного мировосприятия подразумевает присутствие некоего идеологического, чувственного звена, которое и определяет его форму. Это же чувственное звено является определяющим при формировании всех циклов погребального обряда, как проявления бытия смерти.

Погребальное сооружение, как проявление бытия смерти, представляет из себя комплекс, независимый от культурно — хронологической принадлежности, всегда имеющий внутренние и внешние составляющие, где сооружения ниже почвы отображают мир смерти, подкурганное пространство — средний мир, а надмогильная насыпь отображает идею верхнего мира. Возведение погребальных сооружений есть практика обращения с умершими, которая является своего рода попыткой культурно — духовного преодоления противоречия между Жизнью и Смертью [5].

Стоит отметить, что появление курганной традиции совпадает со временем появления предметов из металлургической меди. То есть всеобщее восприятие идеи универсального погребального комплекса происходит в период изобретения примитивной плавильной печи и становления металлургии меди. Смерть как переход, как некое изменение образа сущности сближает погребальный ритуал с металлургией. В погребальной практике (то есть овеществленной смерти) присутствуют две константы: останки погребенного и надмогильное сооружение, а в системе древней металлургии данные константы отображаются в виде теплотехнического сооружения — печи — которая также состоит из двух неизменных компонентов: купола перекрытия над плавильной полостью и рудой.

Что же происходит при металлургических манипуляциях со связкой «смерть — жизнь», как в смерти предстает все своеобразие вечной жизни, в которой вдруг оживают и становятся активными все потенциальные силы Бытия?

Все компоненты металлургического процесса проявляют в момент взаимодействия способность и готовность к изменению, преобразению сути. Переходная стадия подразумевает необходимость преобразования, трансформации, преобразования сути. Так вот эта переходная стадия и олицетворяется смертью как таковой. Попадая в поле действия металлургического процесса, компоненты уже не в коей мере не принадлежат вещному миру, а относятся к миру «по ту сторону бытия»; но в тоже время, сохраняют внутри себя определенный заряд энергии, который согласно второму закону термодинамики не исчезает бесследно, а переходит на другой качественный уровень.

Постоянное воспроизведение древним человеком некоторых жизненно необходимых процессов довольно настойчиво демонстрировало образные примеры превращения вещества.

Во-первых, это манипуляции с огнем, который несет тепло (жизнь), но в тоже время приносит и

смерть (пожар, погребальный костер). Во-вторых, выразительно — объектный процесс изготовления керамической посуды, когда из аморфного куса глины возникает прекрасно — изящный сосуд, который только после воздействия огня (как части смерти — жизни) становится конструктивно — стабильной формой — керамикой. В-третьих, необычайно эффективная по своему внешнему виду и чувственно воспринимаемая металлургия меди.

Технология производства металла (меди) способна очень красочно продемонстрировать процесс качественного преобразования вещества. На глазах древнего человека синие (азурит) и зеленые (малахит) камушки теряют свой ярко-живописный цвет, исчезают в языках пламени и появляются уже в виде блестящего металла, по своим характеристикам в корне отличающегося от первоначального состояния. Налицо образная картина перехода вещества из одного состояния в другое, впечатляющая уже тем, что жидкому металлу (состояние «смерти — жизни»), оптимально близкое к состоянию динамического равновесия) можно придать любую форму любого изделия, тем самым объективизировать дихотомию Смерть — Жизнь. Вид этих процессов не мог не найти отражение в глубинах древнего сознания.

Стоит добавить, что при проведении металлургических манипуляций человек автоматически исключался как активное звено из процесса в самый наивысший момент его накала. Подготовив и запустив процесс и обеспечив успешное его протекание, металлург не имел возможности свободно созерцать сам момент перехода руды в новое состояние. Он имел дело уже с раскаленным жидким металлом. Он лишь обеспечивал выход трансформирующей мощи огня, подчиняясь определенному порядку, заданному заранее, поскольку металлургический процесс представляет собой совокупность режимов, установленных законами физики и химии. В данном случае, момент наивысшего накала, уместно сопоставлять с наступающей смертью, или же момент пребывания в ней, когда человеческое существо не коим образом не может повлиять на дальнейшие процессы, воздействующие на староновую форму бытия.

Тем самым, появление металлургии и обусловило её влияние на понимание «дления» бытия и его прекращения — «смерти-жизни». Вследствие этих процессов, примитивная медеплавильная печь, конструкция которой последовательно реализовывала таинство перехода вещества в новое состояние, неизбежно должна была выступить в роли теоретической конструкции погребального сооружения, как места смысловой объективации смерти. Именно печь четко и точно иллюстрирует процесс, определивший основную роль курганной конструкции в погребальной и некротической обрядности — места, где происходит преобразование исходного объекта (погребенного) из одного состояния в другое. Процесс же получения меди в ходе металлургического процес-

са дает умозрительный образец Возрождения вещества (руда, минералы) к новой, более прекрасной жизни (горячий металл «солнечного» цвета, новые блестящие предметы и изделия).

Прототип курганной конструкции предоставил в распоряжение архаического сознания видимый, вещный образ места, где совершался переход к состоянию новой, прекрасной жизни после смерти в том или ином виде. В контексте архаического сознания древний металлургический процесс, и связанное с ним его материальное воплощение можно отождествлять с идеей священного места, заключившего в себе таинство посмертной метафизической трансформации Субъекта, его перехода в новое состояние, с ожиданием последующего Возрождения.

По нашему представлению архаическое решение дихотомии Жизнь — Смерть преодолевается при помощи чудодейственной силы огня, которая является основополагающей и при металлургических процессах. Для носителей такой мировоззренческой позиции фактически не существовало такого понятия как «смерть». Осуществив перенос процессуальных законов в древней металлургии на погребальную культуру, древние оставили нам определенные памятники, которые положили начало формированию северного блока культур — блока курганных культур огненного культа [6, с. 6—10]. Но и своими первыми и робкими шагами показали нам, что смерти как таковой нет, а есть только круговорот бытия, который может принимать разнообразные формы.

### Литература

1. Русанов, И.А. О роли металлургии в становлении и идеологии древних обществ евразийских степей / И.А. Русанов // Человек в пространстве древних культур. Челябинск : Изд-во ЧелГУ, 2003. — С. 31—34.; Русанов, И.А. Древняя металлургия: субъект и производственный процесс / И.А. Русанов, А.И. Мацына // Там же. — С. 142 — 143.
2. Топоров, В.Н. Заметка о двух индоевропейских глаголах умирания / В.Н. Топоров // Исследования в области балто-славянской культуры. Погребальный обряд. — М. : Наука, 1990. — С. 12—46.
3. Михайлов Ю.И. Мировоззрение древних обществ юга Западной Сибири. Эпоха бронзы / Ю.И. Михайлов. — Кемерово : Кузбассвуиздат, 2003. — С. 364.
4. Никитин, А.Ю. Семантика древнего производства / А.Ю. Никитин // Археология Урала и Поволжья: Итоги и перспективы участия молодых исследователей в решении фундаментальных проблем ранней истории народов региона. — Йошкар-Ола : Марийский гос. пед. ун-т, 2003. — С. 160—161.
5. Смирнов, Ю.А. Лабиринт: Морфологи преднамеренного погребения / Ю.А. Смирнов. — М. : Восточная лит-ра, 1997. — С. 279.
6. Мацына, А.И. Идея кургана: к вопросу о смысловой основе / А.И. Мацына, А.Ю. Никитин, И.А. Русанов // Вестник ЧелГУ. Серия «История». — 2002. — № 1 — С. 6—10.

## ФИЛОСОФСКАЯ РЕФЛЕКСИЯ В МЕТОДОЛОГИИ РЕФЛЕКСИВНОГО УПРАВЛЕНИЯ: ПОСТАНОВКА ПРОБЛЕМЫ ИССЛЕДОВАНИЯ

Философские размышления над проблемами человеческого бытия могут привести и нередко приводят к выводу, что наиболее важные из них имеют своей причиной нашу неспособность управлять. Во всяком случае, такое убеждение, выраженное далеким заокеанским современником [1, с. 38], вряд ли будет опровергаться соотечественниками. Однако здесь обнаруживается и обратная зависимость — зависимость способности управления от нашего мышления. Внешняя простота и легкость распада Советского Союза, смены властей в ряде государств на постсоветском пространстве еще раз подтверждают известный философский тезис, что революции происходят сначала в умах людей. Активность человеческого сознания в управлении общественной и индивидуальной деятельностью становится в настоящее время все более и более значимой, причем не только в моменты различных жизненных катаклизмов, но и в повседневности [2; 3, с. 54]. Особую роль в детерминации этой активности играет философская рефлексия.

Актуальность обозначенной, таким образом, темы обуславливается многообразными факторами, в первую очередь, — потребностями практики управления, необходимостью дальнейшего развития его теории, а также внутренней логикой развития самой философии.

Современный этап развития нашего общества определяется его всесторонним реформированием. Улучшение жизни людей связывается с их собственной инициативой, умением самостоятельно решать свои личные и деловые проблемы, брать на себя ответственность. Процесс демократизации также предполагает свободомыслие граждан, их свободное волеизъявление, активное участие в принятии важных для государства решений.

Реформа административной системы и формирование местного самоуправления требуют новых управленческих кадров. Новый тип управленца должен обладать способностью творчески мыслить, решать проблемы, идти на разумный риск, быть ответственным за судьбу подчиненных.

Вместе с тем, часто говорят о трудностях, бесполезности и даже вредности этих реформ.

В сложившейся ситуации, я полагаю, важно вспомнить слова И. Канта о необходимости иметь мужество пользоваться собственным умом [4, с. 29—37; 5, с. 250—251, 291—293]. Решимость такого рода достигается философской рефлексией. Ее отсутствие или недостаток в сознании индивидов и

общества ведет их к бессубъектности — утрате самостоятельности, инициативы, духа творчества и т. д. А объективно ее отсутствие выражается в их безответственности, поскольку ими утрачивается обратная связь с результатами собственных действий. Примеры чего сейчас наблюдаются в предостаточном количестве. Отсюда же происходит и навязывание воли «сверху».

Совершенствование самоуправления на всех уровнях и во всех его ипостасях требует непрерывного обобщения и рефлексивного осмысления своего, собственного опыта, а не слепого копирования чужого. Но в этом плане мы видим нечто обратное, — некритическое усвоение всего западного, при отрицании своего. Естественно, лучшие образцы и ошибки чужого опыта знать нужно. Но рассматривать их следует сквозь призму решения собственных проблем, понимая, что никто другой за нас эти проблемы решать не будет.

Стремление России занять достойное место среди развитых стран требует освоения всего мирового опыта, определяя тем самым новое для нас видение всей управленческой проблематики. Переход этих стран к так называемому постиндустриальному или информационному обществу существенно увеличивает долю умственного труда в составе их факторов производства. В этой связи в них происходят качественные изменения содержания и форм управленческой деятельности [6; 7], модифицируются старые и конструируются совершенно новые системы управления. Все чаще их ориентирами становятся модели синергетического типа — креативные сетевые структуры, самообучающиеся организации, интеллектуальные организации и т. п. [7, с. 361—385; 1; 8; 9; 10]. Такие самоорганизующиеся системы объективно обуславливают рефлексивность управленческого мышления. Однако, несмотря на универсалистские притязания, синергетическая рефлексия оказывается все же ограниченной [11, с. 99—113]. Поэтому ее модели следует рассматривать также критически [12, с. 9—16].

Затянувшийся после распада СССР общесистемный кризис нашего общества резонирует с общей нестабильностью бытия человека конца XX — начала XXI века, обусловливаемую участвующими чрезвычайными ситуациями, экологической проблематикой, негативными последствиями научно-технического прогресса и т. д. Порождаются многочисленные конфликты, причем в разных сферах и на различных уровнях его организации. Появляются

ся экстремизмы разного толка — терроризм, бюрократизм, монополии, коррупция и пр. Как следствие, у людей возникает неопределенность будущего, неуверенность в завтрашнем дне. Растущая дезинтеграция и неуправляемость представляют собой беспрецедентную угрозу.

Трудным положением людей нередко пытаются воспользоваться различные антисоциальные элементы — безответственные политики и предприниматели, любители легкой наживы, мафиозные и криминальные структуры, некоторые религиозные секты... Они стремятся манипулировать общественным и индивидуальным сознанием с целью удовлетворения своих эгоистических интересов.

Становится необходимым умение профессионально управлять различными критическими ситуациями, умение не только их своевременно предупреждать, ликвидировать, преодолевать, искать из них выходы, но и, при возможности, использовать их. Это требует углубленной рефлексии и понимания каждой такой ситуации, определения четких позиций по отношению к ним, формирования новых к ним отношений, новых форм, стратегий и методов управления. Посильный вклад в это дело может и должна внести философия.

Практика управления, возможно, больше чем какая-либо другая область человеческой деятельности нуждается в теоретической поддержке. Весь XX век, как известно, был отмечен стремлением разработать его эффективную научную методологию. Теорию управления обогатили различные дисциплины: математика, психология, социология, экономика, право, история, бухгалтерский учет, антропология и др. Кибернетика положила начало его комплексным междисциплинарным исследованиям, которые затем были развиты в общей теории систем и синергетике. Естественно, в такой среде накапливались различные мнения и точки зрения по различным вопросам, что требовало время от времени переосмысления его многих понятий. Однако к концу XX в. в этой области образовалась «критическая масса». Исследователи стали вести речь о смене самой «парадигмы управления» [6, с. 15—65; 7, с. 352—359]. И это выводит их на уровень именно философской рефлексии.

Переживаемая в настоящее время информационная революция проявляется в необычной активности всех наук имеющих прямое и косвенное отношение к управлению. Появляются многочисленные новые идеи, понятия, теории, концепции и т. д. претендующие на качественное изменение его содержания. Лидерство в их конкуренции на рынке занимает, по-прежнему, менеджмент. Являясь своеобразным полигоном для испытаний, рынок, однако, поставяет не всегда доброкачественную продукцию. Заполнившая российские книжные магазины и библиотеки, зарубежная литература по управлению во многом давно устарела и часто не вы-

держивает никакой критики [13, с. 147]. При этом достойные внимания и перспективные направления исследований могут просто теряться из вида в море поступающей информации. В свете общих тенденций развития управленческой мысли XX — начала XXI века одним из таких направлений представляется «рефлексивное управление».

Концепция рефлексивного управления возникла и развивалась преимущественно в нашей стране. Американский специалист по исследованию зарубежных вооруженных сил Т.Л. Томас выделил следующие четыре исторических периода ее разработки:

- исследовательский (с начала 1960-х до конца 1970-х);
- практико-ориентированный (с конца 1970-х до начала 1990-х);
- психолого-педагогический (с начала до середины 1990-х);
- психосоциальный (с конца 1990-х) [14, с. 72].

В этом «взгляде со стороны» содержится объективная и в общем верная схема развития данной концепции. Но она очень абстрактно представляет суть дела и требует пояснений. В ней никак не учтен тот факт, что сама идея рефлексивного управления зародилась в контексте прикладных исследований Московского методологического кружка, впоследствии названного школой Г.П. Щедровицкого, развивалась в тесном переплетении с ними, а с середины 1980-х также в тесном переплетении с исследованиями, отпочковавшейся от первой, второй крупнейшей в стране методологической школы — Новосибирской школы «интеллектики» И.С. Ладенко.

Участниками Московского методологического кружка (ММК), возглавляемого с конца 1950-х годов Г.П. Щедровицким, в различные исторические периоды были: Н.Г. Алексеев, О.С. Анисимов, О.И. Генисаретский, Ю.В. Громыко, В.В. Давыдов, В.Я. Дубровский, А.П. Зинченко, В.А. Костеловский, И.С. Ладенко, В.А. Лефевр, Н.И. Непомнящая, Н.С. Пантина, А.А. Пископпель, С.Б. Поливанова, С.В. Попов, А.Г. Раппапорт, В.М. Розин, В.Н. Садовский, Б.В. Сазонов, И.Н. Семенов, В.С. Швырев, Л.П. Щедровицкий, П.Г. Щедровицкий, Э.Г. Юдин, С.Г. Якобсон и др. В разрабатываемой ими системомысле-деятельностной методологии механизм рефлексии явно или не явно, но почти всегда занимал центральное место. А интенция их исследований изначально распространялась на организацию и управление деятельностью профессионалов в различных областях [15—18].

В методологической школе рефлексивной «интеллектики» И.С. Ладенко участвовали С.А. Григорьев, В.З. Коган, С.С. Розова, В.П. Тыщенко, А.А. Акси-Петров, О.А. Донских, Л.П. Дедерер, Н.С. Розов, В.Г. Поляков, А.М. Адаменко, Е.Н. Смирнов, С.А. Кутолин, И.В. Городинский, В.И. Разумов, С.А. Смирнов, Г.П. Волкова и др. Их



исследования в общем ориентировались на развитие умственных способностей представителей различных областей деятельности, в том числе управленческой [19; 20].

Идею рефлексивного управления выдвинул в 1965 году участник методологического кружка Г.П. Щедровицкого В.А. Лефевр. В то время он работал в закрытом военном институте и занимался автоматизацией принятия решений [21, с. 96—97]. В 1967 году после выхода в свет первого издания его книги «Конфликтующие структуры» ее термин закрепился, а сама идея стала развиваться в особом практико-прикладном психологическом направлении [22]. Среди первых единомышленников В.А. Лефевра были В.П. Баранов, В.Е. Лепский, А.Ф. Трудолобов.

В практико-ориентированный период разработки концепции рефлексивного управления его стали осваивать военные и гражданские системотехники (В.В. Дружинин, Д.С. Конторов, Д.А. Поспелов), военные теоретики (М.Д. Ионов, Н.И. Турко, С.А. Комов, С.А. Модестов, С. Леоненко, Ф. Чаусов), представители отечественной кибернетики, работавшие в закрытом секторе.

В перестроечный и постперестроечный период среди психологов, работающих в этом направлении, появляется много новых. К ним присоединяются педагоги. Проблематика рефлексивного управления расширяется. Известность в этой области получили психологические труды Н.И. Гуткиной, Д.Н. Завалишиной, А.З. Зака, В.П. Зинченко, В.В. Знакова, А.В. Карпова, Т.В. Корниловой, Ю.Н. Кулюткина, Я.А. Пономарева, В.И. Слободчикова, С.Ю. Степанова, А.А. Тюкова, Б.И. Хасана, других ученых. В них показана роль рефлексии в принятии решений, в решении творческих и нетворческих задач, в разрешении проблемных ситуаций, конфликтов, в преодолении трудностей, в развитии умственных способностей человека, управленческого профессионалиста.

Педагогические исследования рефлексивного управления привели к образованию своей школы, которую возглавил В.В. Давыдов. Под его руководством и независимо теоретически и практически значимые результаты были получены в работах К.Я. Вазиной, Б.З. Вульфова, Г.Г. Гранатова, А.В. Захаровой, А.И. Зимней, И.Ф. Исаева, И.А. Колесниковой, Н.В. Кузьминой, А.А. Найна, Н.Ю. Посталюк, В.В. Рубцова, Н.Я. Сайгушева, Т.С. Сочень, Г.А. Цукерман и др. Анализ рефлексивного управления осуществлялся ими в аспектах самообразования, взаимодействия учителя с учеником, управления образовательными учреждениями, обучения и консультирования руководителей, игрового обучения, межпарадигмальном и пр.

С конца 1990-х годов исследования рефлексивного управления стали распространяться по всему спектру социальных наук. В них включились политологи, социологи, юристы, экономисты, теорети-

ки менеджмента, теоретики административного управления и т. д. В настоящее время интерес к нему проявляется также со стороны представителей естественнонаучных, технических и математических дисциплин, синергетики, науковедения и даже лингвистики. Таким образом, сейчас можно с полным основанием говорить об их междисциплинарном характере.

Вместе с тем, можно отметить, что ведущими в этой области исследований по-прежнему являются психологи. Основная часть диссертационных работ принадлежит им. Ими организовано несколько международных конференций по проблемам рефлексивного управления, создан журнал «Рефлексивные процессы и управление», где стали публиковаться и представители других специальностей. В 2003 году по их инициативе был учрежден Институт рефлексивных процессов и управления.

Распространение идей рефлексивного управления за рубежом связано, в основном, с деятельностью наших эмигрантов. Сам основатель этого научного направления В.А. Лефевр давно живет в США. Однако на Западе, также уже несколько десятилетий, ведутся и собственные аналогичные разработки. Это свидетельствует о наличии имманентной объективной логики в его исследовании.

Западные аналоги рефлексивного управления начали появляться с 1970-х годов у создателей «кибернетики второго порядка». Собственно техническое ее направление представили У. Матурано, Г. Паск, Ф. Варела, Р. Урибэ, Л. Лефгрэн, Г. Гюнтер, Г. Рот, Х. фон Ферстер и др.; гуманитарное — Э. фон Глазерсфельд, П. Ватцлавик, З. Шмидт, Н. Луманн и др. [23—27]. Это сравнительно небольшая группа известных ученых. Они обратили особое внимание на роль положительных обратных связей в управлении и связанных с ними процессов самоорганизации. Понятие рефлексии толковалось ими в смысле самоотнесенности и самореферентности систем.

Сравнивая работы отечественных и западных ученых в этой области, В.А. Лефевр отметил, что «западная кибернетика второго порядка разработала более развитую эпистемологию, в то время как Советская превзошла Запад в ясных формулировках и способности решать специфические задачи» [21, с. 98]. Действительно, исследования западных кибернетиков привели к возникновению нового направления в эпистемологии — радикального конструктивизма [28]. В отечественной науке подобных философских обобщений нет.

Философские обобщения идей кибернетики второго порядка осуществлялись почти всеми ее представителями, причем не только в эпистемологическом, но и в методологическом аспекте. Специально исследовал метод сложного синергетического мышления Э. Морен [28]. Использование этого метода в прикладном аспекте показано, например, авторами

уже упоминавшихся теорий самообучающихся и интеллектуальных организаций. Практическую же реализацию такого образа мышления в менеджменте продемонстрировал известный американский предприниматель Дж. Сорос [29—31].

В то же время на Западе стали обретать популярность идеи рефлексивного образования [32]. М. Липман, Э. Шарп, Ф. Осканян, Р. Рид, Г. Метьюс, М. Притчард, Ф. Кэм в своей программе «Философия для детей» настаивали на использовании в нем универсальных философских знаний [33]. В рамках этой рефлексивной педагогики возникла психологическая концепция критического мышления. Последнее стало связываться с принятием решений [34, с. 348—391].

В общем, можно отметить, что как в отечественных разработках теории рефлексивного управления, так и в их зарубежных аналогах ярко выражено стремление реализовать потенциал становящейся постнеклассической науки [35]. Требования философской рефлексии обуславливаются трудностями на этом пути.

Потребность использовать философию в различных областях человеческой деятельности существовала всегда, на протяжении всей ее истории. В этой связи возникали ее различные прикладные отрасли. В XX веке число таких отраслей значительно увеличилось. Среди них появились: философия жизни, языка, науки, техники, хозяйства, политики и др. Во второй половине века такой статус получает и «философия управления» [36].

Новый импульс взаимодействию философии с другими областями человеческой деятельности придает постмодернизм. Его дух охватывает все новые и новые сферы жизни человека и общества. Философия постмодернизма выражается в различных концептуальных формах. Ее негативное отношение к традиционному наследию нередко вызывает справедливую критику. Однако ее желание учесть контекст исторической ситуации и нацеленность в будущее, думается, заслуживает поддержки.

Обращение философии к проблематике современного управления обогащает ее экстенсивно и интенсивно. В этом случае ее категории наполняются новым культурным смыслом. По специфике исследуемых проблем и направленности она связывается с управленческими науками и управленческой практикой. Соответственно, они становятся источниками ее содержания. Вместе с тем, в ее собственную проблематику входит не только обобщение и развитие идей управления, но и формирование его методологии, доведение ее до практической реализации. Точно так же, концепция рефлексивного управления оказывается для философии привлекательной не только в плане исследования его перспектив, но и в плане возможности непосредственной реализации в нем самой философской рефлексии.

Идея о том, что философия предоставляет уни-

версальную методологию управленческой деятельности и действительно может быть руководством для практики не является общепризнанной. К ней вообще, как известно, относятся настороженно. Сказывается и клановый консерватизм специалистов, и предрассудки относительно философии как чего-то несерьезного, и естественная боязнь открыть двери власти ее абстрактным и эзотерическим формам. Поэтому представители различных специальных дисциплин, каждый на свой лад, изобретают способы и приемы ее использования. С другой стороны, философы, исследующие проблемы управления, чаще всего ограничиваются выявлением или конструированием его общих методологических схем. В итоге «философская рефлексия» теряет свой управленческий смысл, а управление становится не-рефлексивным.

В действительности же любая управленческая деятельность, поскольку она сознательная, включает в себя рефлексии и подчиняется ее общим закономерностям. «С появлением рефлексии связано философское осмысление жизни... С этого момента, — пишет С.Л. Рубинштейн, — каждый поступок человека приобретает характер философского суждения о жизни, связанного с ним общего отношения к жизни» [37, с. 352]. Специализация рефлексивного управления также началась с переосмысливания традиционного философско-психологического понимания рефлексии [22, с. 16].

Поскольку центральным, реально «работающим» в рефлексивном управлении понятием является понятие «рефлексия», во многих специальных исследованиях происходит дальнейшее его уточнение, конкретизация его смыслового содержания. При этом, с различных позиций и точек зрения рефлексия представляется по-разному: как предмет исследования, как способность, как свойство, как объяснительный принцип, как регулятивный принцип, как принцип сознания, как принцип самосознания, как детерминанта, как процесс, как механизм и т. д. Отсюда возникает полисемантизм в ее определении, нередко приводящий к существенным методологическим расхождениям среди ученых.

В настоящее время в области исследований рефлексивного управления на концептуальном уровне противостоят друг с другом, как минимум, три подхода: гуманитарный (В.А. Лефевр, В.Е. Лепский, Ю.А. Шрейдер и др.), системомыследеятельностный (Г.П. Щедровицкий, О.С. Анисимов, Г.Г. Копылов, В.Г. Марача, В.М. Розин и др.) и информационный (В.В. Дружинин, Д.С. Конторов, А.В. Карпов, Ю.Д. Красовский и др.). С позиции первого из них фундаментальная роль рефлексии в рефлексивном управлении заключается в «механизме выбора» [38—40], с позиции второго — в «механизме ликвидации разрывов деятельности», т. е. в «механизме связи», «организации деятельности» [41—44], с позиции третьего — в «механизме обратной связи»

[45, с. 169—175; 46, с. 302—356; 47, с. 240]. Такое положение дел, очевидно, не способствует продуктивности его разработки и реализации.

В решении проблемы рефлексии исследователи рефлексивного управления вновь обращаются к ее философским истокам. Однако и в самой философии на сегодняшний день единого ее понимания не существует. Более того, в многочисленных публикациях по различным темам как бы специально подчеркиваются ее смысловые различия.

В западной философии XX века рефлексии уделялось внимание практически во всех направлениях. Особое значение она обрела в феноменологии, экзистенциализме, прагматизме и герменевтике. В отечественной философии, после длительного перерыва вызванного идеологическими обстоятельствами, она стала интересовать исследователей лишь в последнюю треть столетия. Тем не менее, в работах Д.И. Дубровского, В.А. Лекторского, М.К. Мамардашвили, А.П. Огурцова, В.С. Степина, А.Г. Спиркина, В.С. Швырева, Б.Г. Юдина, некоторых других философов, она рассматривалась не только в традиционных онтологическом и гносеологическом аспектах, но и в аксиологическом, антропологическом, в аспекте взаимосвязи сознания и деятельности и др. Наибольший вклад в разработку ее методологического аспекта внесли представители и последователи упомянутых школ Г.П. Щедровицкого и И.С. Ладенко. Но в их ориентациях изначально заложены существенные расхождения.

В контексте общей рефлексивной проблематики рефлексивное управление как объект философского исследования в настоящее время представляется фрагментарно. Его различные стороны отражены в работах А.В. Авилова, О.С. Анисимова, А.С. Ахиезера, А.Н. Арлычева, В.С. Диева, Д.И. Дубровского, Л.Г. Ионина, С. Кара-Мурзы, А.В. Карпова, Ю.Д. Красовского, И.С. Ладенко, В.А. Лекторского, В.А. Лефевра, В.Г. Марачи, В.В. Никитаева, В.Е. Никифорова, В.М. Розина, М.А. Розова, Г.И. Рузавина, О. Савельзона, Г.В. Сориной, В.С. Степина, А.П. Хилькевича, В.П. Фофанова, Г.П. Щедровицкого, Ю.А. Шрейдера, И.П. Элентуха, других отечественных ученых. В них дается философское осмысление понятийного аппарата рефлексивного управления, специфики рефлексивного и управленческого мышления, рефлексивного аспекта управленческого сознания и самосознания, рефлексивного механизма управленческих решений, роли рефлексии в целеполагании, решении проблем и принятии решений, в самоорганизации и организации, в саморегуляции и регуляции деятельности, в самоуправлении и управлении, в понимании обычных, проблемных и критических ситуаций и др. Отсутствие целостного освещения данного объекта объясняется не только различием в понимании философской рефлексии, но и неоднозначным толкованием ее роли в фундаментальных и

прикладных исследованиях, а также имеющимся разрывом между самими фундаментальными и прикладными философскими исследованиями.

Автору представляется, что философско-методологический аспект рефлексивного управления является не только центральным, но и наиболее важным в этой области. Дело в том, что в плане фундаментальных теоретических обобщений рефлексия выступает одним из многих универсальных методов философии. В прикладном плане, наоборот, вся философия, среди прочих, выполняя методологическую функцию, определяется как метод и является философской рефлексией. Поскольку понятие «метод» в своей прикладной направленности частично пересекается с понятием «управление», последнее может определяться как метод в действии, как способ решения проблем [48, с. 342—367; 49, с. 304; 50, с. 38—48]. Следовательно и философская рефлексия в этом плане также обретает особые управленческие функции. Философия становится способной оказывать свои управленческие воздействия на различные области человеческого бытия.

Соотношения фундаментальной и прикладной философии в сознании субъекта управления, естественно, может меняться. Однако в любом случае их неразрывная связь сохраняется.

С функциональной точки зрения фундаментальное и прикладное направления философии можно понимать, соответственно, как воспроизводящее фундаментальные основания бытия — в виде первоначал — и как производящее новые основания — в виде конечных пунктов. В их диалектическом единстве производящее направление играет ведущую роль. В этом смысле философская рефлексия является творческой, основополагающей функцией. Как таковая, она включает в себя и производящую (продуктивную), и воспроизводящую (репродуктивную) функции. Таким образом, исследование основополагающей роли (функции) философской рефлексии в методологии рефлексивного управления является актуальной, теоретически и практически важной проблемой.

#### Литература

1. Сенге, П. Пятая дисциплина: искусство и практика самообучающейся организации / П. Сенге. — М. : Олимп-Бизнес, 1999. — 408 с.
2. Ришар, Ж.Ф. Ментальная активность. Понимание, рассуждение, нахождение решений / Ж.Ф. Ришар. — М. : Институт психологии РАН, 1998. — 282 с.
3. Тарасенко, В.В. Парадигма управления в информационно-коммуникативной культуре / В.В. Тарасенко // Синергетика и социальное управление / под общ. ред. В.С. Егорова. — М. : Изд-во РАГС, 1998. — С. 47—66.
4. Кант, И. Ответ на вопрос: Что такое просвещение? 1784. / И. Кант. — М. : ЧОРО, 1994. — Т. 8. — С. 29—37.

5. Кант, И. Антропология с прагматической точки зрения / И. Кант. — СПб.: Наука, 1999. — 471 с.
6. Друкер, П.Ф. Задачи менеджмента в XXI веке / П.Ф. Друкер. — М.: Вильямс, 2001. — 272 с.
7. Менеджмент XXI века / под ред. С. Чоудхари. — М.: ИНФРА-М, 2002. — 448 с.
8. Рубинштейн, М.Ф. Интеллектуальная организация. Привнеси будущее в настоящее и преврати творческие идеи в бизнес-решения / М.Ф. Рубинштейн, А.Р. Фирстенберг. — М.: ИНФРА-М, 2003. — 192 с.
9. Хант, Р. Как создать Интеллектуальную организацию / Р. Хант, Т. Базан. — М.: ИНФРА-М, 2002. — 230 с.
10. Тарасов, В.Б. От многоагентных систем к интеллектуальным организациям: философия, психология, информатика / В.Б. Тарасов. — М.: Эдиториал УРСС, 2002. — 352 с.
11. Князева, Е.Н. Саморефлективная синергетика / Е.Н. Князева // Вопросы философии. — 2001. — № 10. — С. 99—113.
12. Киященко, Л.П. Предисловие. Когнитивно-коммуникативные горизонты синергетической парадигмы / Л.П. Киященко // Синергетическая парадигма. Когнитивно-коммуникативные стратегии современного научного познания / отв. ред. Л.П. Киященко, П.Д. Тищенко, Я.И. Свирский. — М.: Прогресс; Традиция, 2004. — С. 9—16.
13. Диев, В.С. Управление, интуиция и неорационализм / В.С. Диев // ЭКО. Управление. — 2002. — № 7. — С. 146—157.
14. Томас, Т.Л. Рефлективное управление в России: теория и военные приложения / Т.Л. Томас // Рефлективные процессы и управление / Т.Л. Томас. — 2002. — Т. 2. — № 1. — С. 71—89.; <http://www.reflexion.ru>.
15. Щедровицкий, Г.П. Избранные труды / Г.П. Щедровицкий. — М.: Шк. Культ. Полит., 1995. — 800 с.
16. Методологический и игротехнический альманах «Кентавр». — 1990—2003. — Выпуск 1 — 38.; <http://www.circle.ru/kentavr/nom>.
17. Вопросы методологии. Архив номеров. — 1991—1999; <http://www.circle.ru/archive/vm/nom>.
18. Методология: вчера, сегодня, завтра / ред.-сост. — Г.Г. Копылов, М.С. Хромченко. — М.: Шк. Культ. Полит., 2005. — Т. 1. — 472 с.; Т. 2. — 504 с.; Т. 3. — 488 с.
19. Семенов, И.Н. Памяти Иосифа Семеновича Ладенко. Методологическая концепция рефлексивной интеллектики и философии образования И.С. Ладенко / И.Н. Семенов // Вопросы методологии. Архив номера 1994. — № 1—2 / И.Н. Семенов. — <http://www.circle.ru/archive/vm/nom>.
20. Ладенко, И.С. Библиография научных трудов: (Препр.) / И.С. Ладенко — Новосибирск: Институт теплофизики, Сиб. отд.-ние РАН, 1994. — 40 с.
21. Лефевр, В.А. Кибернетика второго порядка в Советском Союзе и на Западе / В.А. Лефевр // Рефлексивные процессы и управление — 2002. — Т. 2. — № 1. — С. 96—103.; [www.reflexion.ru](http://www.reflexion.ru).
22. Лефевр, В.А. Рефлексия / В.А. Лефевр. — М.: Когито-Центр, 2003. — 496 с.
23. Цоколов, С. Дискурс радикального конструктивизма / С. Цоколов. — 2006. — <http://www.circle.ru/biblio/lib/13/print>.
24. Матурана, У. Древо познания / У. Матурана, Ф. Варела. — М.: Прогресс-Традиция, 2001. — 224 с.
25. Луман, Н. Формы помощи в прогрессе изменения общественных условий / Н. Луман. — <http://www.nir.ru/socio/scipubl/sj/sjl-001hm/html/>.
26. Луман, Н. Понятие риска / Н. Луман. — <http://www.sociologika.ru/luman/pdt>.
27. Луман, Н. Понятие общества. Проблема теоретической социологии / Н. Луман / под ред. А.О. Бороноева. — СПб., 1994. — С. 25—42. — <http://studlib.ru/article/a-114.html>.
28. Морен, Э. Метод. Природа природы / Э. Морен. — М.: Прогресс-Традиция, 2005. — 464 с.
29. Сорос, Дж. Советская система: к открытому обществу / Дж. Сорос. — М.: Политиздат, 1991. — 220 с.
30. Сорос, Дж. Алхимия финансов / Дж. Сорос. — М.: ИНФРА-М, 1998. — 416 с.
31. Сорос, Дж. Кризис мирового капитализма. Открытое общество в опасности / Дж. Сорос. — М.: ИНФРА-М, 1999. — 262 с.
32. Юлина, Н.С. Педагогическая стратегия философии для детей / Н.С. Юлина. — HYPERLINK: [http://www/philosophy.ru/iphras/library/deti/chl/html\i"on](http://www/philosophy.ru/iphras/library/deti/chl/html\i)".
33. Философия для детей. — М.: ИНФРА-Н, 1996. <http://safety.spbstu.ru/el-book/www.philosophu.ru/iphras/library/deti/titul2.html/>.
34. Халперн, Д. Психология критического мышления / Д. Халперн. — СПб.: Питер, 2000. — 512 с.
35. На пути к постнеклассическим концепциям управления / под ред. В.И. Аршинова, В.Е. Лепского. — М.: Институт философии РАН, 2005. — 268 с.; [www.reflexion.ru](http://www.reflexion.ru).
36. Богачек, И.А. Философия управления: Очерки профессионального управленца / И.А. Богачек. — СПб.: Наука, 1999. — 232 с.
37. Рубинштейн, С.Л. Проблемы общей психологии / С.Л. Рубинштейн. — М.: Педагогика, 1973. — 424 с.
38. Лефевр, В.А. Формула человека: Контуры фундаментальной психологии / В.А. Лефевр. — М.: Прогресс, 1991. — 108 с.
39. Шрейдер, Ю.А. Искусственный интеллект, рефлексивные структуры и антропный принцип / Ю.А. Шрейдер // Вопросы философии. — 1995. — № 7. — С. 163—167.
40. Розов, М.А. От зерен фасоли к зернам истины / М.А. Розов // Вопросы философии. — 1990. — № 7. — С. 42—50.
41. Щедровицкий, Г.П. Проблемы методологии системного исследования. Избранные труды /

- Г.П. Щедровицкий. — М. : Шк. Культ. Полит., 1995. — С. 155—196.
42. Щедровицкий, Г.П. Схема мышледеятельности — системно-структурное строение, смысл и содержание. Избранные труды. / Г.П. Щедровицкий. — М. : Шк. Культ. Полит., 1995. — С. 281—298.
43. Анисимов, О.С. Стратегическая форма рефлексивного управления в контексте ситуации в России / О.С. Анисимов // Рефлексивные процессы и управление. — 2001. — Т. 1. — № 1. — С. 73—87; <http://www.reflexion.ru>.
44. Розин, В. Онтологические, направляющие и организационные схематизмы мышления / В. Розин // Методический и игротехнический альманах «Кентавр». — 1998. — Выпуск 20.; <http://www.circle.ru/kentavr/nom>.
45. Дружинин, В.В. Проблемы системологии (проблемы теории сложных систем). С предисловием акад. В. Глушкова / В.В. Дружинин, Д.С. Конторов. — М. : Сов. радио, 1976. — 296 с.
46. Красовский, Ю.Д. Управление поведением в фирме: эффекты и парадоксы (на материале 120 российских компаний): практическое пособие / Ю.Д. Красовский. — М. : ИНФРА-М, 1997. — 368 с.
47. Карпов, А.В. Психология рефлексивных механизмов деятельности / А.В. Карпов. — М. : Институт психологии РАН, 2004. — 424 с.
48. Куценко, В.И. Общественная проблема: генезис и решение (методологический анализ): монография / В.И. Куценко. — Киев : Наукова думка, 1984. — 439 с.
49. Ансофф, И. Стратегическое управление И. Ансофф / сокр. пер. с англ.; науч. ред. и авт. предисл. Л.И. Евенко. — М. : Экономика, 1989. — 519 с.
50. Янг, С. Системное управление организацией: книга / С. Янг. — М. : Сов. радио, 1972. — 456 с.

## НАУЧНО-ИССЛЕДОВАТЕЛЬСКАЯ ДЕЯТЕЛЬНОСТЬ ПРЕПОДАВАТЕЛЯ КАК УСЛОВИЕ ПОВЫШЕНИЯ ЕГО ПРОФЕССИОНАЛЬНОЙ КОМПЕТЕНТНОСТИ

Проблема формирования и развития профессиональной компетентности преподавателей представляет собой сложное явление. Изучив источники по рассматриваемой проблеме, мы выделили несколько периодов развития теоретических и практических аспектов научно-исследовательской деятельности преподавателей.

В связи с этим мы, прежде всего, обратились к эволюции обозначенной проблемы. Её ретроспективный анализ показал, что проблема научно-исследовательской деятельности преподавателя всегда находилась в центре внимания исследований педагогов.

Исследования различных направлений интересующей нас проблемы представлены в работах многих учёных, таких как К.М. Ушакова, Т.И. Шамова, А.М. Новиков и др.

Некоторые аспекты научной деятельности преподавателя встречаются в работах педагогов-классиков Я.А. Коменского, А. Дистервега, А.И. Герцена, Н.А. Добролюбова, Н.Г. Чернышевского, К.Д. Ушинского, Л.Н. Толстого, Х.А. Чеботарева, П.Ф. Лесгафта, П.П. Блонского, Н.К. Крупской.

Отдельные мысли о совершенствовании тех или иных сторон научно-исследовательской деятельности педагога можно найти у В.П. Вахтерова, П.Ф. Каптерева, Н.А. Корфа, Д.И. Тихомирова и других видных русских педагогов второй половины XIX века. В их трудах освещаются в большей степени вопросы методической подготовки преподавателя, особенности методов обучения и профессии педагога. Для данных исследований характерно сочетание научной и методической деятельности, что на наш взгляд сужает широту научно-исследовательской деятельности.

В контексте нашего исследования интересен подход исследователей в 20-х годах прошлого столетия: П.П. Блонского, Н.К. Крупской, А.В. Луначарского, С.Т. Шацкого, которые, имея целью, создание школы нового типа — школы «живого творчества для преподавателя», главную задачу педагога как общественного работника с «широким горизонтом», умелого наблюдателя и исследователя, видели во внесении «знаний в жизнь».

А.С. Макаренко специально обращал внимание на необходимость овладения педагогическим мастерством, развития у себя педагогического предвидения.

В рамках нашего изыскания научно-исследовательскую деятельность мы понимаем как одну из важнейших составляющих педагогического процесса, в целом, и профессионально-педагогической компетентности в частности.

Значительный вклад в разработку данной проблемы внесли работы А.В. Барabanщикова, который в процессе формирования профессионально-педагогической компетентности выделяет одну из главных тенденций — тенденцию, раскрывающую зависимость от степени развития творческой самореализации в педагогической деятельности, в выборе её стратегии и тактики.

Среди психолого-педагогических условий формирования профессионально-педагогической компетентности, выделенных И.Ф. Исаевым, наиболее значимыми для нас являются формирование личностно-творческой концепции профессионально-педагогической деятельности преподавателя, предполагающей освоение педагогических ценностей и технологий; формирование инновационной среды и включение студента в процесс создания, освоения и внедрения педагогических нововведений; внедрение вариативных форм учебного процесса, педагогических способностей и умений [7].

В числе особо актуальных проблем содержания научно-исследовательской деятельности преподавателя активно разрабатываются вопросы профессиональной подготовки, повышения его профессиональной компетентности [2, 5].

По мнению А.В. Усовой научно-педагогическая подготовка служит также необходимой предпосылкой для успешной работы по формированию у студентов научных понятий, являющихся «результатом и инструментом познания природы в совместной деятельности студентов и преподавателя». Автор в связи с этим, указывает, что одним из основных условий, способствующих усвоению научных понятий обучающимися, является «знание педагогом требований, предъявляемых к усвоению понятия, видение верхнего уровня, на котором оно должно быть сформировано».

Качественная особенность научно-исследовательской деятельности преподавателя, состоит, на наш взгляд, в том, что она тесно связана с философской культурой. Права Л.А. Беляева, утверждающая: «Ни одна система образования не существует в мировоззренческом вакууме. Каждая из них имеет в своей основе определенную философию человека, его сущности и существования, представления о его месте в природе и обществе, целях и смысле бытия. Поэтому можно сказать, что «педагогика в своей глубокой сути есть не что иное, как прикладная философия». Это положение имеет принципиальное значение в процессе подготовки специалиста-профессионала».

Особое значение имеет также то обстоятельство, что управление процессом подготовки специалиста требует высокого уровня профессиональной компетентности. Понятие профессиональной компетентности педагога выражает единство его теоретической и практической готовности в целостной структуре личности и характеризует его профессионализм (Л.И. Мищенко).

Профессиональная компетентность рядом исследователей определяется как методическая компетентность (В.А. Адольф), дидактические умения (Л.С. Подымова, О.А. Абдуллина), педагогическое мастерство (В.П. Рябцев, Г.И. Хозяинов).

В нашем исследовании понятие «профессиональная компетентность» мы рассматриваем синонимично с понятиями «профессиональное мастерство» и «педагогическое мастерство».

Большинство исследователей указывает, что основой профессиональной компетентности и мастерства являются профессиональные знания, умения и навыки. По нашему мнению, понятие «профессиональная компетентность» отражает лишь уровень овладения таковыми.

Аналогичной позиции придерживается В.А. Сластенин, отмечающий, что именно высокий уровень развития ряда профессиональных умений дает мастерство, что теоретические знания и основанные на них умения — это главное, объективное содержание профессиональной компетентности, единое и общее для всех педагогов. Готовность к решению педагогических задач на высоком уровне мастерства, полагает В.А. Сластенин, определяется рядом профессионально-педагогических умений. При этом умение ученый рассматривает как компонент деятельности, в котором воплощаются знания и навыки.

В педагогике все более утверждается мысль о целесообразности разграничения наиболее общих, так называемых «интегральных» или «сквозных» умений, которые являются неотъемлемым компонентом деятельности педагога любой специальности при организации научного вида деятельности.

Наиболее общими умениями являются, на наш взгляд, умения педагогически мыслить и действовать, тесным образом связанные с умениями подвергать факты и явления теоретическому анализу. Объединяет эти умения то, что в их основе лежит процесс перехода от конкретного к абстрактному, который может протекать на интуитивном, эмпирическом и теоретическом уровнях. Доведение умений до уровня теоретического анализа — одна из важнейших черт готовности преподавателя к научной деятельности.

Разумеется, что становление научно-исследовательской компетентности происходит в процессе целенаправленной деятельности, когда знания трансформируются в профессиональные умения и навыки. Доминирующую значимость, по мнению Ю.К. Бабанского, Б.С. Гершунского умения и навы-

ки в формировании научной компетентности приобретают лишь тогда, когда они обретены в процессе саморазвития [2, 3]. Освоенные в процессе обучения как некий опыт технологических решений умения и навыки, в лучшем случае, позволяют осуществлять деятельность «по образцу». В случае саморазвития опыт педагогической деятельности «по образцу» дополняется опытом в научно-исследовательской деятельности. Этот процесс, по нашему мнению, не детерминирован однозначно, так как преподаватели достигают далеко неодинакового уровня и результата в развитии.

В структуре педагогической компетентности значимое место занимают педагогические способности. В этом смысле интересна концепция педагогических способностей Н.В. Кузьминой. Она определяет способности как индивидуальные, устойчивые свойства личности, состоящие в специфической чувствительности к объекту, средствам, условиям, деятельности и нахождению (т. е. созиданию) наиболее продуктивных способов получения в ней искомых результатов. В структуре педагогических способностей исследователь выделяет два взаимосвязанных уровня: рефлексивный уровень связан с особой чувствительностью к ученику — объекту деятельности преподавателя; проективный уровень обращен к способам и моделям преобразования субъекта-объекта, к методам педагогического воздействия.

Как отмечает А.М. Новиков, высокое качество предметной, психолого-педагогической, социогуманитарной и общекультурной подготовки невозможно без усиления роли фундаментальной составляющей, обеспечивающей интеграцию научных достижений из разных областей знаний в образование, при формировании содержания педагогического образования [9].

В исследованиях В.А. Сластенина, Е.Н. Шиянова, В.А. Ситарова по проблемам педагогики высшей школы рассматривается ряд стратегических оснований развития, которые влияют на становление нового содержания и технологий, процедур научно-исследовательской деятельности: гуманизация, фундаментализация, индивидуализация, теоретизация, функционализация, целостность и интеграция.

С позиций антропологически-ценностного подхода научно-исследовательская деятельность рассматривается как совокупность различных теоретико-методологических подходов к ее содержанию и организации, в основе которых находятся ценности национальных педагогических культур (И.Ф. Исаев, И.Д. Лушников).

В научной школе Е.В. Бондаревской научно-исследовательская деятельность преподавателя вуза является ведущей составляющей его основной деятельности. В исследованиях В.И. Мареева, Л.М. Сухоруковой, Л.В. Заниной, Н.Н. Масленниковой эффективная исследовательская деятельность

преподавателя рассматривается как интеграция ценностных оснований, личностных смыслов, выбор проблематики, способы организации и поддержки исследовательского поиска, критерии и показатели оценки качества исследовательской деятельности.

Научно-исследовательская деятельность рассматривается нами в контексте совместной деятельности преподавателей и студентов. В ходе учебного процесса реализовываются следующие виды деятельности: внутри и межвузовские научно-практические конференции, научные семинары, смотры творческих студенческих работ, рефератов, курсовых и научно исследовательских работ, круглые столы, публикации статей в периодические научные и научно-популярные издания, выпуск учебников и учебных пособий преподавателями вуза.

Вышеперечисленные виды деятельности активно применяются при обучении студентов социально-гуманитарного факультета специальности 350700 «Реклама». Мы руководствуемся Государственным образовательным стандартом высшего профессионального образования, который определяет основные компетенции специалиста по рекламе — это специалист, основным результатом деятельности которого является информирование потребителей, удовлетворение и формирование потребительских предпочтений, и стимулирование спроса через создание рекламной продукции, оказание рекламных услуг и проведение рекламных кампаний и мероприятий, переводящих сущность, качество, особенности товаров и услуг, идей и явлений общественной жизни через систему художественных образов, символов, знаков на язык чувств и эмоций с учетом нужд и запросов потребителей.

Рассмотрим организацию преподавателем научно-исследовательской деятельности студентов 4-го курса специальности «Реклама» на примере работы над курсовым проектом по дисциплине «Разработка и технологии производства рекламного продукта».

В рамках плановых встреч студентов с научным руководителем, акцент делается на экспериментальную часть. Предполагается, что накопленный материал послужит готовой практической разработкой к дипломному проекту. Используя теоретический материал по курсу, отчет предыдущей производственной практики, в ходе которой студенты ознакомились с миссией, целями, организационной структурой рекламного агентства или предприятия, видами деятельности, рекламной стратегией и т. д. нами была поставлена задача спроектировать рекламную кампанию для данной организации, которая включает: разработку слогана, сценария рекламного ролика, комплекса рекламных мероприятий в СМИ (медиаплан), ВТЛ рекламу. Преследовались следующие цели: закрепление знаний, умений и навыков по ранее пройденным темам, развитие креативного мышления студентов. В процессе работы

студент должен знать: виды, композицию, формы построения рекламного обращения; приемы создания рекламного образа; принципы дизайна печатной рекламы.

Для более детального освещения выполненной студентом работы можно использовать развернутый план, который должен состоять из двух информационных блоков.

**I. Цели и задачи планируемые научным руководителем:**

1. Какая задача была поставлена перед студентом?
2. Какие материалы были выданы студенту для проведения исследования?
3. Срок, отведенный на выполнение поставленной задачи.
4. Ожидаемые результаты к окончанию предоставленного срока.

**II. Выполненные студентами задачи и достигнутые им цели:**

1. Что было проделано из запланированных этапов исследовательской работы студентом в индивидуальном порядке.
2. Как интенсивно выполнялась работа.
3. Охарактеризовать совместное обсуждение исследуемой проблемы: готовность к обсуждениям, инициативные предложения студента.
4. Каков главный итог исследовательской работы: выполнена ли работа, конечный результат работы?
5. Какие новые знания или навыки приобретены студентом за время проведения исследования.
6. Оценка работы и рекомендации научного руководителя.

Работа представляется на обсуждение в виде презентации. Качественно выполненный курсовой проект — заслуга совместной деятельности преподавателя и студента.

Мы рассмотрели только один пример совместной научно исследовательской деятельности преподавателя и понимаем, что путей повышения профессиональной компетентности гораздо больше.

Резюмируя вышесказанное, можно сделать вывод: особенностями задач научной деятельности преподавателя в контексте повышения квалификации являются: наиболее полное привлечение научно-педагогических работников к выполнению научных исследований, способствующих развитию наук, техники и технологий; использование полученных результатов в образовательном процессе; содействие подготовке научно-педагогических кадров высшей квалификации и повышению научной квалификации профессорско-преподавательских кадров; практическое ознакомление студентов с постановкой и разрешением научных и проблем и привлечение наиболее способных к выполнению научных исследований.



## Литература

1. Абдуллина, О.А. Инновации и стандарты. Мониторинг педагогического образования [Текст] / О.А. Абдуллина, Н. Маркова // Высшее образование в России. — 1999. — № 5. — С. 78—82.
2. Бабанский, Ю.К. Проблемы повышения эффективности педагогических исследований [Текст] / Ю.К. Бабанский. — М., 1982.
3. Гершунский, Б.С. Перспективы развития системы непрерывного образования [Текст] / Б.С. Гершунский. — М. : Педагогика, 1990 — 221 с.
4. Деркач, А.А. Акмеология: пути достижения вершин профессионализма [Текст] / А.А. Деркач, Н.В. Кузьмина. — М., 1993. — 237 с.
5. Зеер, Э.Ф. Концепция развивающего профессионального образования [Текст] / Э.Ф. Зеер // Образование и наука. — 2004. — № 3.
6. Зимняя, И.А. Ключевые компетенции- новая парадигма результата образования [Текст] / И.А. Зимняя // Высшее образование сегодня. — 2003. — № 5.
7. Исаев, И.Ф. Теория и практика формирования профессионально-педагогической культуры преподавателя высшей школы [Текст] / И.Ф. Исаев — М.; Белгород, 1995. — 219 с.
8. Молчанов, С.Г. Профессиональная компетентность педагога. Актуальные проблемы управления качеством образования [Текст] / С.Г. Молчанов // Сб. науч. статей. Вып. 6. — Челябинск : Изд-во ЧГПУ, 2001. — 136 с.
9. Новиков, Н.М. Профессиональное образование в России. Перспективы развития [Текст] / Н.М. Новиков. — М. : Исследовательский центр проблем непрерывного профессионального образования, 2000. — 86 с.
10. Ситник, А.П. Андрагогические основы повышения квалификации педагогических кадров: учебное пособие [Текст] / А.П. Ситник, Н.Э. Савенкова, И.В. Крупина, И.К. Крупин. — М. : АПК и ПРО, 2000. — 84 с.

## ПРОВИНЦИАЛЬНОЕ: ТИПОЛОГИЧЕСКИЕ ХАРАКТЕРИСТИКИ В СОЦИОКУЛЬТУРНОМ КОНТЕКСТЕ

Стремительное развитие прикладных областей современной культурологической науки требует методологической определенности и терминологической конкретности в отношении казалось бы давно устоявшихся категорий гуманитарного знания. В рамках генезиса регионологии как комплексной дисциплины стремление определить собственные концептуальные основания направляет исследователя сосредоточить внимание на соотношении понятий «регион» и «провинция» именно с позиции «конкретизации» историко-культурных исследований настоящего времени.

В современной научной литературе данные явления довольно часто отождествляются, несмотря на кардинальные внутренние различия. Тем не менее категории «провинция» и «регион» сближаются в том случае, когда провинциальное может восприниматься и воспринимается как характеристика региональной культуры. Важнейшие черты провинциальной культуры (господство архетипических — этно-архаических идеологем и способов жизнедеятельности в структуре повседневности, консерватизм и самодостаточная инертность культурных форм) свидетельствуют о том, что провинциальное может выступать по отношению к региональному в качестве *традиционного ядра*, вокруг которого структурируются новые психоментальные комплексы.

Источником терминологического сближения понятий «провинция» и «регион» служит содержательное определение провинции как административно-территориальной единицы (сравним с простейшим определением региона: «отдельный экономико-географический район, или область»). В то же время значение слова «провинция» и производного от него «провинциального» намного более обширно и имеет давнюю традицию истолкования. Кардинальным моментом в трактовке рассматриваемых понятий служит *ценностный контекст* в их понимании. Смысловая окраска словосочетаний, в которые они включены, всегда предполагает конкретную (либо отрицательную, либо положительную) оценку, выносимую явлениям жизни удаленных от государственного центра геокультурных областей. Таким образом, в отличие от региона провинция выступает в значении культурной периферии, территориально (пространственно) обособленной от центра и потому ценностно сопоставляемой со столичными (культурно первичными и значимыми) областями в качестве вторичной.

Единый комплекс устойчивых характеристик провинциального как уникального феномена отечественной жизни устанавливается в русской культу-

ре ко второй половине XIX в. Он отражал ряд пространственных, временных и антропологических особенностей, ярко воссозданных и отображенных в русской классической литературе. «Она (провинция как «артефакт национального сознания») обязана своим происхождением русской классической литературе, которая создала, по существу, монообраз с устойчивыми характеристиками» [1, с. 36]. Данные представления составляют основу и современного восприятия провинции со всеми ее устойчивыми атрибутами и смыслами.

Важнейшей типологической чертой провинции является самодостаточность социокультурной среды, которая объективно задана ее пространственной обособленностью. Провинциальному субъекту (индивиду и общности) свойственно чувство четкой очерченности границ того социокультурного пространства, в котором он реализует свои жизненные интенции. С точки зрения исследователей, это обусловлено изначально жесткой зависимостью провинциальной общности от «кормящего» ландшафта. Провинция как отдельная экономико-географическая область в большинстве случаев представляет территорию (а точнее, среду), тесно взаимодействующую с конкретным биохором (участком земной поверхности) в течение длительного времени. По мнению Л.Н. Гумилева, механизмы поведенческого приспособления человека к данным природным условиям в провинции прочнее, поскольку отвечают архаической логике внутренних связей цепочки геобиоценоза. Желая как можно дольше сохранить баланс природных сил, выступающих гарантом благополучного и естественного бытия, человек стремится не нарушать гармонию отношений с окружающей средой, рассматривая свое существование в неразрывной связи с ней и не мысля себя вне природного образа территории. Показательно, что в ходе осмысления территории складывается особый ее образ: в сравнении с мирозданием провинция воспринимается как *малая родина* — имеющая свои пределы, уютная, гармонизованная во всех компонентах микро-модель мира. Наличие этого образа в сознании жителя провинции служит для него своеобразным условием психоментальной идентичности.

Вырабатываемые в структуре повседневной жизни стереотипы действий, направленных на данное природное окружение (различные природные объекты, включенные в круг жизненно значимых в процессе хозяйствования), трансформируются в *константы поведения*, нормативные, традиционные и пр. формулы, транслируемые из поколения в поколение с целью успешности жизнедеятельности. Как

следствие в провинции неопределимое значение имеют патриархальные формы и способы хозяйствования; господствуют архетипические (этно-архаические) идеологемы культуры. Их реализация наиболее естественна и органична в атмосфере патриархальных же по своему типу, доиндустриальных моделей социума. Вот почему провинция почти всегда ассоциируется с сельским, деревенским укладом или маленькими городками, сохранившими в силу своего местоположения тесную зависимость от природного ландшафта. Не случайно при восприятии словосочетания «российская провинция» воображение рисует картины тихого Поволжья, или небольших сибирских и уральских деревень, не утративших архаичности внешнего облика и жизненного уклада.

В структуре провинциальной повседневности консерватизм и самодостаточная инертность культурных форм свидетельствуют, с одной стороны, статику и почти полное отсутствие внутренней эволюции, с другой, — «духовную оседлость» (Н.М. Инюшкин), укорененность в традиции. Многократная повторяемость поведенческих формул, определенная мерность и даже ритмичность протекания событий порождает содержательную двойственность жизни. Отсюда и разнообразие оценок провинциальности — положительно-идеальных или, напротив, негативных. Так существует убеждение, что содержанием культурных процессов в провинции является их самовоспроизводство, что неизбежно приводит к последовательному обесмысливанию и утрате ценностной динамики. Об этом свидетельствует своего рода «остановка времени», исчезновение актуального, современного плана жизни, наполненного движением вперед, к новым социокультурным рубежам. Это свойство становится еще более очевидным благодаря коммуникативной ограниченности контактов с другими социокультурными субъектами (территориями, пространствами, культурными ландшафтами и др.). Вследствие этого возникает уникальный эффект временной несинхронности ритмов провинциальной жизни динамическим процессам в других (и особенно — в центральных) областях. Контрасты динамических состояний провинциального (периферийного) времени особо отчетливо обнаруживаются в сопоставлении с ритмами жизни мегаполисов — крупных городских центров, являющихся очагами регионализма. Кроме того, нацеленность на поддержание традиционных смыслов культуры обуславливает культурно-информационную недостаточность провинциального существования. Глобальные вопросы современности, политические и экономические новости, явления мировой моды, технологические, интеллектуальные и эстетические инновации — весь круг получаемой извне информации дистанцирован от актуального психоментального пространства жителя провинции в том случае, если не модифицирован в контексте местных (провин-

циальных) значений, оценок, суждений и т. д. Данный эффект («эффект провинциальной трансформации явлений культуры» — Н.М. Инюшкин) поясняет своеобразие смысловых искажений, допускаемых в провинциальных оценках «внешней» культурной реальности. Этим заданы такие устойчивые атрибуты провинциальной реальности, как «столичный диктат провинции» [4, с. 134], подчас гипертрофированное чувство культурной самодостаточности, «сакрализация печатного текста» [4, с. 157], универсализм культурного деятеля (представления о провинциальной интеллигентности). Одновременно с этим связана и еще одна особенность: периферийные смыслы укрупняются до значения всеобъемлющих, поглощая и подчас подменяя собой универсальные смысложизненные ориентиры. В этом заключается наиболее негативный итог «провинциализма» — периферийность культурного мышления индивида, не способного перешагнуть за рамки духовно-интеллектуальных ограничений среды.

В то же время нельзя не видеть и положительных сторон провинциальной приверженности традиции. Само понятие «провинциальная традиция», характеризующее комплекс устойчивых, стабильных во времени и пространстве архетипических установок, выступает своеобразным знаком, а возможно и гарантом самобытности провинциального социума. Консервативно сохраняемые в структуре повседневности стереотипы отношений человека и природы воспринимаются символом экологической чистоты культуры. Территориальная общность, которая продолжает поддерживать этно-архаическую систему ценностей, способна не только реконструировать, но и продлить архетипическую подлинность (тождественность) жизни. Прочность материального и духовного бытия в ней закреплена единством и гармонией культурного и природного пространства.

В провинциальной системе ценностей доминирует личностное, индивидуально-психологическое начало. Диалог «среда — человек», «культура — человек» строится на основе личного участия индивида в культурной жизни. Исследователи констатируют «включенность культуротворчества в повседневность..., приближенность культурных процессов к человеку» [2, с. 292]. Это обусловлено интимно-камерным характером межличностных связей и схемой жизнеустройства в провинции. Именно здесь индивид получает наибольшую возможность личностной психоментальной реализации, поскольку внутреннее, индивидуализированное, самовыражающееся выходит на первый план. Нравственно-коммуникативные интенции провинциальной среды обнаруживаются в сомасштабности социокультурных процессов и частной жизни.

В целом, характеризуя важнейшие признаки провинциального менталитета, следует отметить следующее.

1. Провинциальный менталитет формируется в процессе тесного взаимодействия человеческой общности с конкретным биохором (участком земной поверхности) в течение длительного времени;

2. Создание социокультурного образа провинции неразрывно связано с осмыслением логики внутренних связей геобиоценоза данной территории, вне которой он немислим. Порождением данной психоментальной установки можно считать образ «малой родины».

3. Необходимость добиваться успешности повседневной жизнедеятельности в условиях конкретной природной среды служит причиной поддержания патриархальных форм и способов хозяйствования, преобладающего значения доиндустриальных моделей социума.

4. Как следствие, в психоментальном комплексе провинции господствуют архетипические (этно-архаические) идеологемы, трансформируемые в константы поведения, нормативные, традиционные и пр. формулы, транслируемые из поколения в поколение.

5. Одним из важнейших свойств провинциального менталитета является его культурно-информационная дистанцированность от актуального психоментального пространства культуры. Данная черта обусловлена коммуникативной ограниченностью контактов с другими социокультурными субъектами (территориями, пространствами, культурными ландшафтами и др.), а также временной несинхронностью ритмов провинциальной жизни общекультурным динамическим процессам.

6. Ориентация на этно-архаическую систему ценностей, комплекс устойчивых познавательных

стереотипов и долговременных поведенческих архетипов (стереотипов действия — традиций, привычек и т. д.) предопределяет большую свободу культуротворческой деятельности индивида в коммуникации «человек — среда», «человек — общность». Провинциальная среда больше способствует раскрытию нравственно-духовных потенциалов личности, нежели динамическая среда мегаполиса, или крупного индустриально-промышленного центра.

Все сказанное позволяет не только с очевидностью обнаружить принципиальные отличия регионального и провинциального менталитета, но и выявить механизмы их взаимодействия и взаимопересечения.

### Литература

1. Березовая, Л.Г. История русской культуры: Учебное пособие для студентов высших учебных заведений: В 2 частях [Текст] / Л.Г. Березовая, Н.П. Белякова. — М. : Гуманитарный издательский центр ВЛАДОС, 2002. — Ч. 2. — 400 с.

2. Инюшкин, Н.М. Провинциальная культура: взгляд изнутри: (монография) [Текст] / Н.М. Инюшкин. — Пенза : Пензенская правда, 2004. — 439 с.

3. Ишкин, Б.С. Представления о провинциальном городе в российской культуре XIX — н. XX вв. [Текст] / Б.С. Ишкин. — Челябинск : Челябинская гос. академия культуры и искусств, 2006. — 163 с.

4. Очерки русской культуры XIX века. Т. 1. Общественно-культурная среда [Текст] / Л.В. Кошман, В.Н. Козлякова, А.А. Севастьянова и др. — М. : Изд-во Моск. гос. ун-та, 1998. — 384 с.

## РЕЦЕНЗИЯ

### HINZ U., GEFANGEN IM GROSSEN KRIEG. KRIEGSGEFANGENSCHAFT IN DEUTSCHLAND 1914—1921 \*

Военный плен в годы первой мировой войны, впервые превратившийся из периферийного вопроса ведения военных действий в массовый опыт и одну из центральных тем пропаганды, до недавнего времени оставался забытой темой. Только в последние годы эта исследовательская лакуна начала постепенно заполняться<sup>1</sup>. Давно ожидаемая публикация диссертационного исследования дюссельдорфского историка Уты Хинц стала в этом тематическом поле военной истории действительно значимым событием.

В центре внимания работы — содержание военнопленных как одна из субсистем немецкого военного общества. В отличие от многих своих предшественников автор не ограничивается историей одного лагеря или исследованием военнопленных одной национальности, что позволяет осуществить сравнительный анализ и ответить на вопрос о причинах и степени различного содержания военнопленных разных наций. Ориентируясь на популярную концепцию С.Ферстера о «тотальной войне» или «тотализации ведения войны» [1, с. 11—29]), Хинц на протяжении всей книги пытается ответить на вопрос: была ли немецкая система содержания военнопленных в период Первой мировой одной из тенденций тотальной войны?

Учитывая пропагандистский характер публицистики и мемуаров, опубликованных во время и после войны, автор выстраивает основные выводы работы на архивных источниках. Утрата центральных актов в результате пожара 1945 г. восполняется обращением к региональным материалам. Основную источниковую базу, помимо актов бундесархива (Берлин, Кобленц) и Международного комитета Красного Креста (Женева), составили документы XIII Армейского (Вюртембергского) корпуса хранящиеся в архиве Штуттгарта. По мнению Хинц, обращение к материалам одного только армейского корпуса, содержащим объемную переписку с бер-

линским Военным министерством и другими корпусами, позволяет осуществить и контекстуальный, и сравнительный анализ. Однако выбор источников привел к явной концентрации исследования на лагерях Западного фронта. Тема содержания военнопленных в оккупированных западных областях присутствует только в виде краткого экскурса, специфика восточного осталась практически без внимания. Желательным дополнением стало бы использование русских источников, т. к. вопрос о содержании русских военнопленных, по словам самого автора, является одним из центральных в работе. Довольно неубедительно выглядит попытка описания опыта русских военнопленных на основе воспоминаний и писем французов и англичан.

Монография четко структурирована и легко читается, чему способствуют краткие резюме к каждой главе и ясно сформулированное заключение. Наиболее значимые, с точки зрения рецензента, выводы монографии можно свести к следующим пунктам:

Германия и Гаагская конвенция. Общие определения Гаагской конвенции 1907 г. по проблеме военнопленных стали жертвой дилеммы: гуманизм vs. утилитаризм, что не позволило сформулировать незыблемых норм. Немецкая довоенная рецепция нового военного права связала гуманитарно обоснованное ограничение насилия со смутными определениями «военной необходимости». Однако, как утверждает автор, на определение вопроса о содержании военнопленных вплоть до конца 1914 г. это не наложило отпечатка, так как военный плен не считался значимым фактором в представлениях о современной войне. Формулировка рейхсканцлера Бетмана-Гольвега «Нужда не знает принципов» определяла лишь отдельные стороны содержания военнопленных (питание и труд). В целом, особенно в свете интернациональных дебатов о справедливой войне, центральные военные органы настаивали на соблюдении международного права. Наиболее осязательным прогрессом в сфере гуманизации военного плена и соответственно новой тенденцией ведения военных действий, по мнению Хинц, стало посещение лагерей комиссиями центральных держав, которые, однако, не допускались к осмотру рабочих команд в промышленности, на фронте и в оккупированных областях. К сожалению автор обошла вниманием феномен взаимных визитов сестер милосердия на восточном фронте, которые в большей степени являются отголосками традиционного способа ведения войны [1].

\* Hinz U., *Gefangen im Grossen Krieg. Kriegsgefangenschaft in Deutschland 1914—1921*. Essen: Klartext 2006, 392 S., 15 Abb., 15 Tab.

<sup>1</sup> Из последних работ см.: Leidinger, H.; Moritz, V., *Gefangenschaft, Revolution, Heimkehr: die Bedeutung der Kriegsgefangenenproblematik für die Geschichte des Kommunismus in Mittel- und Osteuropa 1917—1920*, Wien 2003; Oltmer, J. (Hg.), *Kriegsgefangene in Europa im Ersten Weltkrieg*, 2005; Nachtigal, R., *Kriegsgefangenschaft an der Ostfront 1914 bis 1918: Literaturbericht zu einem neuen Forschungsfeld*, Frankfurt am Main 2005.

Политика центральных и местных ведомств. Германия не была готова к приему столь значительного количества военнопленных не только в материальном, но и в организационном плане. Федеральная структура органов наложила отпечаток на разницу министерских, региональных и локальных предписаний по содержанию вражеских военнопленных. Несмотря на координирующую роль Прусского военного министерства, каждый военный округ имел собственную структуру органов, а лагеря военнопленных являлись производением своего коменданта. Именно тот факт, что лагерная система не представляла собой монолитного продукта политики центрального планирования и надзора, привел к пропасти между определениями центра и реальными мероприятиями на местах, а также к произволу и избиению военнопленных в лагерях. Привлечение военнопленных к принудительному труду способствовало еще большей дифференциации системы.

Развитие системы лагерей. По мнению автора, содержание военнопленных эволюционировало вместе с самой системой лагерей, которая в Германии выросла практически на пустом месте. Убеждение в краткосрочности войны и отсутствие планирования породили «фазу импровизации», которая продлилась вплоть до начала 1915 г. Именно в этот период имели место массовые эпидемии холеры и тифа, повлекшие высокую смертность в лагерях и обвинения международной общественности в адрес немецкой военщины. Со строительства основных лагерей в 1915 г. автор отсчитывает «фазу организации», на которую приходится установление минимального стандарта содержания военнопленных и расцвет лагерной культуры. Начало третьей «фазы вторичной дифференциации» в связи с возникновением рабочих команд также датируется автором 1915 г. и прослеживается вплоть до 1918 г. Отличительным признаком немецких лагерей стало наличие «иерархии голода» или «двухклассового общества». Так, к привилегированным группам относились английские, французские и бельгийские пленные, к непривилегированным — русские, румыны и сербы. И только привлечение последних к работам в сельском хозяйстве предотвратило голодную катастрофу.

Большой интерес представляет исследование вопроса о неравном содержании военнопленных разных национальностей в немецких лагерях. Несмотря на активное использование понятия «раса» в немецком военном дискурсе, автор приходит к выводу, что в отличие от Второй мировой войны немецкие военные институты не руководствовались ярко выраженной расистской мотивацией. Перегибы по отношению к русским военнопленным, а также практика произвольного дисциплинирования в лагерях и рабочих командах стали результатом сфор-

мированных пропагандой образов врага. Важнейшими факторами принятия решений по вопросу военнопленных становились боязнь репрессий по отношению к собственным солдатам в плену, а также соображения эффективности принудительного труда.

«Тотальная война» и вопрос содержания военнопленных. В заключении для ответа на этот вопрос автор выбирает три наиболее показательные составляющие военного плена: систему наказаний, проблему питания и принудительного труда. Хинц приходит к однозначному выводу, что только в области дисциплины в лагерях господствовала преемственность с традиционным образом ведения войны, обусловленной незыблемостью традиционного кодекса чести, имперской правовой традицией и боязнью репрессий. Нарушения этой общей тенденции были локальной практикой. Политика питания иллюстрирует действия командования по обеспечению военнопленных под давлением международного права, с одной стороны, и потребностями ведения войны нового типа. Достаточное материальное обеспечение расценивалось германской стороной уже не как долг честного ведения войны, а как инструмент осуществления экономических и политических целей. Кульминационным пунктом радикальных структурных изменений немецкой системы содержания военнопленных стала политика принудительного труда в военной зоне и судьба русских военнопленных после заключения Брест-Литовского мирного договора. Именно здесь граница между военным институтом и экономическим рабством стала максимально подвижной.

В заключении автор отмечает, что Первая мировая, хоть и была определенной цезурой в развитии концепта «тотальной войны», но в подсистеме военного плена не довела процессы идеологической тотализации до их практического применения.

### Литература

1. Ферстер, С. Тотальная война: концептуальные размышления к историческому анализу структур эпохи 1861—1945 гг. / С. Ферстер // Россия и война в XX столетии. Взгляд из удаляющейся перспективы. Материалы международного интернет-семинара. — М., 2005.

2. Нахтигаль, Р. Осмотр лагерей военнопленных в России сестрами милосердия Центральных держав в 1915 — 1917 гг. / Р. Нахтигаль // Опыт мировых войн в истории России. Челябинск, 2007. (в печати); к посещению русско-датскими комиссиями лагерей военнопленных в Германии см.: Sächsisches Hauptstaatsarchiv (Dresden), 11248, Sächsisches Kriegsministerium, Nr.7081, Dänisch-russische Rotkreuz Kommission.

Немецкая версия рецензии опубликована на сайте рецензионного Интернет-журнала «Sehepunkte»: <http://www.sehepunkte.de/2006/07/10071.html>

## РЕФЕРАТЫ СТАТЕЙ

### ИСТОРИЯ

ББК ТЗ(2)6-2 + Э372.24

**Бабкин М.А.** **Духовенство Русской православной церкви и «старорежимные» символика и ономастика (весна 1917 г.).** В статье предпринята попытка проанализировать политическую позицию духовенства Русской православной церкви весной 1917 г. На примере едва ли не официальных отказов священнослужителей как от употребления «царской» символики, так и различных названий, связанных со «старорежимным прошлым», автор делает вывод о положительном отношении духовенства к свержению монархии в России.

УДК 651.012.45

ББК Ч484(2)6 + 79(2Р36)240.0

**Балакина Л.П.** **Интеллектуальные ресурсы — главная составляющая развития человеческого капитала (на материалах Уральского региона).** В статье проанализирована проблема формирования интеллектуальных ресурсов в Уральском регионе. Рассматривается категория интеллектуальные ресурсы, динамика и составляющие человеческого капитала, выявляется потенциал высшей школы в накоплении знаний, их рациональном применении и способы наращивания интеллектуального потенциала.

ББК ТЗ(0) + Ч113(0)

**Боталов С.Г.** **Кочевая цивилизация Евразии в пространстве и времени.** Статья посвящена возникновению и развитию кочевой цивилизации в пределах степей Евразии. Отправным моментом в создании единого культурного и коммуникационного пространства цивилизационной системы, является возникновение первых кочевых империй хуннов и тюрков в период ханьской и танской династии Китая. К VIII веку границы кочевой цивилизации достигают Западного Причерноморья (Болгарские царства) и Дунайского Альфельда (Великая Венгрия).

ББК ТЗ(2)622.782 + ТЗ(2Р36)622.782

**Васина Ю.В.** **Материальное обеспечение научных работников Урала в годы Великой Отечественной войны.** Великая Отечественная война занимает в истории XX века одно из центральных мест. Она явилась фактором, во многом предопределившим будущее развитие Урала, и, в том числе, современный культурный облик региона. Развитие науки на Урале в 1941—1945 гг. как составной части его культурного и индустриального роста, представляет одну из особо актуальных тем. Одним из немаловажных аспектов которой является материальное обеспечение научных работников. В статье рассматриваются государственные меры, направленные на улучшение материального положения научных работников, а также, на примере региона, варианты дополнительных источников материального обеспечения на местах.

Проведенные правительством мероприятия — повышение норм снабжения, увеличение заработной платы, выделение дополнительных товарных фондов, мало что изменили в обеспечении продуктами питания и промышленными товарами. В условиях нерегулярных и неполных централизованных поставок требовалось привлечение местных ресурсов. Учитывая это, правительство делает упор на развитие хозяйственной инфраструктуры учреждений науки. Результатом комплексного подхода стала значительная стабилизация материального положения работников науки уже к 1944 г.

ББК ТЗ(2)612 + ТЗ(2)6-8

**Волков Е.В.** **Так говорили вожди: лики белого движения в официальной риторике руководителей советского государства.** Автор статьи анализирует речи советских лидеров (В.И. Ленина, И.В. Сталина, Н.С. Хрущева, Л.И. Брежнева, М.С. Горбачева) о белом движении и раскрывает мифы о Гражданской войне. Главный вывод статьи заключается в положении о том, что советские лидеры формировали образ белого движения как составной части многоликого внешнего и внутреннего врага.

ББК Э372.24 + Ф3(2)12

**Ермолюк А.В.** **Оценка внутренней политики российского государства 1990-ых годов Русской Православной Церковью.** Автор поднимает проблему отношения Русской Православной Церкви к внутренней политике постсоветской России. Он показывает, что это отношение было критическим. Например, Церковь порицала власть в связи с военными действиями в Чечне и снижением уровня жизни жителей России. Одновременно показывается конструктивный характер критики государства со стороны Церкви.

ББК С722+ТЗ(2Р36)6-3

**Журавлева В.А.** **Естественное воспроизводство городского населения Урала в 20—30-е годы XX века.** В работе рассматривается влияние индустриализации на социально-демографическую ситуацию Урала. Особое внимание уделяется городскому населению. Анализируется динамика естественного воспроизводства горожан в регионе. Определяются причины смерти населения городов.

УДК 329.78

**Зайкова О.Н.** **Усыновление в России: история и современность.** Статья посвящена усыновлению как одной из форм принятия ребенка в семью. Автор рассматривает историю развития института усыновления в России. Анализируются процедурно-правовые основания усыновления в истории. Нашли место описание обрядовых форм усыновления у народов и народностей современной России.

ББК ТЗ(2О36)622.4:Ц53

**Ковшов И.В.** **Создание и развитие системы подготовки танковых резервов на Южном Ура-**

ле в годы Великой Отечественной войны. В статье исследуется роль Южного Урала в обучении танковых кадров для фронта в годы Великой Отечественной войны. Показано становление и развитие системы подготовки танкистов различными способами, даётся перечень военно-учебных заведений, учебных танковых частей, учебных центров дислоцированных на Южном Урале. В статье обращается внимание на связь обучения танкистов с типами боевых машин производимых на Челябинском Кировском заводе. Автор, опираясь на недавно открытые архивные источники, впервые вводит в научный оборот обобщённый статистический материал по количеству подготовленных танковых специалистов в 1941—1945 гг.

УДК 312 (471.505) (045)

ББК С73 (2Р36)

**Кругликов В.В. Городское население Свердловской области в годы Великой Отечественной войны: проблемы демографического развития.** В статье отражена динамика городского населения Свердловской области в годы Великой Отечественной войны. Автор проанализировал основные тенденции рождаемости городского населения, выявил факторы и причины смертности в военные годы. На основе полученных данных рассчитан дефицит рождаемости в Свердловской области, коэффициент естественного прироста.

ББК Т3(2П36) + Т3(2)6-293

**Куликовских С.Н. К вопросу об истоках художественного образования и воспитания художника-гравёра на Златоустовской оружейной фабрике в первой половине XIX века.** Автор рассматривает истоки художественного образования на Златоустовской оружейной фабрике. Показано как в первой половине XIX века формируется первый творческий коллектив художников-гравёров, которые вместе с литейщиками и камнерезами создавали подлинные произведения оружейного искусства. Анализируются основные направления творческой деятельности уральских оружейников. Автор делает вывод о том, что в первой половине XIX века в Златоустовском заводе-городе царил творческая атмосфера, оказавшая большое влияние на превращение производственного центра в очаг культуры и искусства на Южном Урале.

ББК Т3(2Р36) + Т4(2Р36)

**Куприянов В.А. Неолитические жилища Южного Урала.** В статье представлены неолитические жилища, изученные в последние годы на южном Урале. Проанализированы новые материалы; создана типология жилищ. Предложена реконструкция жилищ. Жилища Южного Урала рассмотрены в сопоставлении с близкими в культурно-хронологическом отношении постройками на соседних территориях (Среднее Зауралье и Западная Сибирь).

Проанализировав археологические источники, автор приходит к выводу о существовании единых строительных традиций на этой обширной терри-

тории в неолитический период и указывает на локальные особенности для различных регионов.

ББК Т3 (2 Р 36) 6-7 + С 55.661

**Малкова И.Г. Особенности социокультурного развития городов Урала (середина XX века).** На основе широкого круга архивных материалов, впервые вводимых в научный оборот, дается подробная характеристика социокультурного развития городов промышленных областей Урала в середине XX века.

В статье используются не только материалы официальной статистики, отчетов, но и привлечен дополнительный материал из периодической печати, социологических исследований, культурологические и философские исследования, что дает возможность составить более взвешенную характеристику сложных процессов социокультурного развития городов.

УДК 351.773.1 + 338.22 + 351.823.1 + 63-057.2

ББК Т3(2)613-283 + У03(2)61 + Х621.144

**Мирошниченко М.И. Государственное сельскохозяйственное предпринимательство на Урале в условиях многоукладной экономики в начале 20-х гг. XX в.** В статье исследуется создание совхозов как формы государственного сельскохозяйственного предпринимательства в условиях смешанной экономики. Автор изучает различные типы советских хозяйств. Много внимания уделено организации акционерного общества «Трактор-Межрабпом на Урале».

ББК У03(2Р36) + С99

**Михащенко А.Л. Пожертвования и социальная помощь обучающимся в Южном Зауралье: досоветский период.** Рассмотрена система благотворительности в народном образовании. Приведены примеры пожертвований городским школам. Освещена деятельность попечительских советов при учебных заведениях. Раскрыт устав попечительского общества и сфера его социальной помощи. Показано зарождение Общества вспомоществования при женских гимназиях.

ББК Т4(2Р-4Че)5

**Мишин С.А. Челябинская усадьба второй пол. XIX века (по археологическим данным).** Данная статья посвящена рассмотрению комплекса усадебных построек выявленных в ходе археологического исследования культурного слоя г. Челябинска. А также интерпретации этих объектов и определению хронологических рамок существования.

УДК 72.03(09)(086.6)

ББК Т3(2Р36)-7 + Т52(2=Р)

**Пономаренко Е.В. Особенности южноуральского жилища различных этнических групп в XVIII — первой половине XIX вв.** В данной статье предпринята попытка анализа широкого круга вопросов, связанных с историей формирования южноуральского жилища XVIII — первой половины XIX вв. Рассмотрены особенности национальных



традиций в жилище. Исследуется формирование архитектурной среды. Анализируется взаимовлияние культур и традиций в формировании архитектурной среды. На основе воспоминаний очевидцев XIX в. и архивных изысканий в Российском государственном историческом архиве выявляются особенности жилой застройки.

УДК ТЗ (2Р36)  
ББК ТЗ(2Р36)52-2

**Семенченко И.В. Совершенствование земствами медицинского обслуживания населения на Урале в 1900—1918 гг.** В данной статье освещаются основные направления деятельности уральского земства по медицинскому обслуживанию населения: строились больницы и фельдшерские пункты в сельской местности, расширялась сеть аптек, приглашались на работу врачи, организовывались акушерские курсы, велась борьба с заразными болезнями. Охарактеризованы трудности и особенности лечебной, санитарной и хозяйственной работы земств в сфере медицины. Система здравоохранения была поставлена на качественно высокий уровень.

УДК 316.3  
ББК С99 + У03

**Синецкий С.Б. Эволюция добровольчества: история становления новой социальной парадигмы.** В статье рассматриваются вопросы эволюции волонтерского движения, характеризуются этапы его развития в России и странах Запада. Продемонстрирована смысловая трансформация понятия «волонтер» от первоначального до современного значения. Выявлены условия, оказавшие решающее влияние на формирование идеологии и инфраструктуры волонтерства. Автор показывает тенденции развития волонтерства и его историческую роль в современном и будущем мире.

ББК ТЗ(2)6-27 + Ч113(2)6

**Ситниченко К. Е. Своеобразие становления русской культуры в условиях эмиграции.** В данной статье автор касается вопросов становления русской культуры в условиях эмиграции, на примере эмиграции первой послереволюционной волны. Рассмотрены своеобразные формы восприятия эмигрантами особенностей становления русской культуры в условиях инокультурного пространства. Отмечено, что эмигрантская культура является прямой наследницей культуры Серебряного века, с присущими для этого периодами духовными, культурными исканиями и противоречиями. Также рассмотрены перспективы развития отечественной культуры в отрыве от Родины и взгляд эмигрантов на возможность её дальнейшего развития через поиск новых форм и методов творческой деятельности.

УДК 9 47  
ББК ТЗ(2Р36)

**Смирнов Г.С. Генеральное межевание уральских губерний в отечественной исторической литературе.** Проведенный автором историографичес-

кий анализ показывает, что генеральное межевание, будучи одним из важнейших землеустроительных и земельраспределительных мероприятий, не привлекло должного внимания историков, а задача его исследования не потеряла актуальности и в настоящее время. С другой стороны, как источник информации, полученной в результате сплошного обследования всей территории европейской России, «экономические примечания» к планам дач генерального межевания фрагментарно или выборочно используются в абсолютном большинстве трудов по проблемам сельского хозяйства России второй половины XVIII — первой половины XIX в.

УДК 63(470.5) (09)  
ББК ТЗ(2Р36)6-283 + ТЗ(2)6-283

**Филатов В.В. Подсобные хозяйства уральских колхозов в конце 1920-х — начале 1940-х годов.** В статье проанализировано положение личного подворья колхозников в годы коллективизации. В исследовании привлечены новые документальные источники, позволяющие выявить основные тенденции в структуре посевов и содержания скота колхозников. Регламентация во всех сферах личного хозяйства не позволяла колхозникам добиваться высоких результатов в подъеме личного благосостояния и в подъеме сельского хозяйства на Урале.

УДК 947  
ББК ТЗ(2)46-7 + Ч612.1.г

**Чеботарев А. М. Значение газеты «Санкт-Петербургские ведомости» в информационно-просветительной деятельности XVIII века в России.** Газета «Санкт-Петербургские ведомости» начала издаваться с 1728 года. С первого номера газета стала печатать объявления. Тематика объявлений раскрывает особенности информационно-просветительной деятельности в России. Основная работа над созданием объявлений выполнялась редакторами газеты. В своей деятельности они руководствовались указами. Публикации в газете стали активно использоваться государственными учреждениями для информации и просвещения.

ББК Т4 + ТЗ (0)44

**Чечушков И.В. Колесо евразийской степной колесницы эпохи бронзы.** Настоящая статья посвящена реконструкции ряда технических характеристик колеса евразийских колесниц эпохи бронзы. Подробно рассматриваются источники и аналоги. В результате делается вывод о том, что объект изучения относился к типу колес со спицами, а технически наиболее близок кельтскому.

ББК Х621.163 + ТЗ(2)6-3

**Шведов В.В. Организация аналитической работы в органах внутренних дел Уральской области (1924—1934 гг.).** В статье исследуется процесс становления и развития аналитической работы в органах милиции и уголовного розыска Уральской области. Рассматривается специфика учета, обработки и анализа результатов оперативно-служебной деятель-

ности органов охраны правопорядка в 1920-е — первой половине 1930-х гг., влияние социально-экономических и политических изменений в стране, а также структурных преобразований в системе органов внутренних дел уральского региона на аналитическую работу подразделений милиции и уголовного розыска.

### ПОЛИТОЛОГИЯ

ББК Ф3(2)3 + Ф2(0),03 + Ф4(0),03

**Голунов С.В. Казахстанский рубеж России: границы возможностей пограничной безопасности.** В статье рассматриваются ключевые вопросы пограничной безопасности РФ на казахстанском участке, включая наркотрафик, неконтролируемую миграцию, контрабанду товаров широкого потребления и продуктов питания, терроризм и другие проблемы. Автор приходит к выводу о том, что стоящие перед Россией задачи гораздо сложнее, чем аналогичные задачи, которые приходится решать США и странам Евросоюза. Поэтому в данном случае пограничная безопасность может быть эффективной только в сочетании с другими механизмами, в частности действенной региональной политикой.

УДК 651.01 + 658.3-057.17

**Мякушкин Д.Е. Формирование, обучение и развитие группы резерва руководителей.** Статья посвящена вопросам подготовки управленческого состава организации на современных промышленных предприятиях. На сегодняшний день с различной степенью эффективности используется несколько концепций отбора и подготовки группы резерва руководителей, однако современная организация управленческого труда и повышение требований к эффективности деятельности руководителей различного уровня поставили перед работниками служб управления персоналом ряд проблем, которые требуют нового подхода для своего решения. В статье представлено описание комплексной программы формирования и развития руководящего состава организации на уровне среднего звена, способного эффективно решать как производственные, так и управленческие задачи.

ББК Ю516 + Т5

**Русакова О.Ф., Петрик О.В. Вклад М.М. Бахтина и московско-тартуской школы в становление отечественной исторической антропологии.** В статье рассматриваются основные достижения и разработки отечественных мыслителей, которые существенно дополнили методологическую и процедурную основу исторической антропологии, обогатили её понятийно-категориальный аппарат. Кроме того, обращение исторической антропологии к отечественным идейно-теоретическим истокам обусловило формирование её национального облика.

ББК Ф4(0)38 + Ф4(2)

**Смирнова В.А. Формы российско-казахстанского приграничного образовательного сотрудничества.** Россия не полностью покинула казахстан-

ское образовательное пространство после распада СССР. Ее влияние в этой сфере значительно уменьшилось. Факторы развития сотрудничества включали экономические интересы, экологические проблемы, политические обстоятельства, роль русского языка в казахстанском высшем образовании, стремление чиновников отчитаться об установлении успешных международных образовательных связей. Эти факторы особенно эффективно работают в проектах сотрудничества между приграничными регионами России и Казахстана.

ББК Ф4(0,8)0 + Ю937

**Хвощев В.Е. Изменяющаяся Россия: обновление приоритетов политической науки.** В статье делается попытка обозначить связь теории и концептологии, выявить их преходящий характер, зависимость от временных условий. Обращается внимание на наметившееся в современной политической науке и практике снижение интереса к демократическим ценностям и его начавшуюся переориентацию на проблемы национальной безопасности, как более конкретные, жизненно необходимые и актуальные.

УДК 651.01 + 658.3-057.17

**Хвощев В.Е., Нетруненко Ю.И. Развитие местного самоуправления в контексте политических преобразований постсоветского периода.** Авторы рассматривают некоторые политические особенности развития местного самоуправления, зависимость этого развития от жесткого государственного воздействия. В статье приводится классификация местного самоуправления, отмечается специфика структур самоуправления в различных европейских регионах, делается сравнительный анализ мирового опыта построения муниципальных систем.

ББК Ф3(2)3 + Ф2(0),03 + Ф4(0),03

**Юрченко И.В. Теоретические проблемы исследования системы безопасности в условиях конфликтной ситуации на Юге России.** Один из стереотипов, который имеет сильные формы в нашем сознании, — мнение о преувеличенном влиянии государства на общественную жизнь.

Некоторые исследователи все еще убеждены в том, что власти поддерживают тенденцию к преобладанию общественного над личным. Факты опровергают это.

В XXI веке перед лицом мира встают серьезные вызовы и новые угрозы безопасности. Это не только изменение климата и другие проблемы окружающей среды, но и угрозы, исходящие от международных террористических структур и дальнейшего распространения оружия массового уничтожения, а также проблемы, связанные с так называемым предоставлением частичной государственной автономии.

### ФИЛОЛОГИЯ

ББК Ч612 + Ш100.3

**Быкова Е. В. Семантические типы фрагментов модульного текста (на примере рекламных**

объявлений в печатных СМИ). В статье приводится доказательство влияния речевой структуры модульных рекламных объявлений на современный газетный дискурс на основе выявления общих смыслообразующих фрагментов.

ББК Ш141.2-3 + Ш103.2

**Выборнова Л.В. Структурно-семантические свойства фразеологизмов со значением интеллектуальной деятельности (на материале словарей).**

В статье описываются основные структурные модели и семантические свойства фразеологических единиц со значением интеллектуальной деятельности, выявленные на основе анализа оригинальной картотеки, составленной на материале фразеологических словарей.

ББК Ш5(2)5-4 + Ш400.2

**Гаджиева Л.И. Исторические реалии и судьбы казачества в художественном пространстве «Вечеров на хуторе близ Диканьки» Н. Гоголя.** Статья посвящена роли исторических реалий в художественной системе гоголевского цикла. Отмечается их концептуальная связь с темой казачества и судьбами Запорожской Сечи. В цикле преобладает изображение хуторских казаков, но исторические реалии, искусно вплетенные в повествование, соединяющее фантастику с бытовой повседневностью, отсылает к героическим страницам истории малороссийских казаков.

ББК Ш141.2-3 + Ш401 + Ш5(2)6-4

**Гончарова В.Н. Концепты растительного мира в «Колымских тетрадах» В.Т. Шаламова (материалы к поэтике).** В статье решается задача выявления концептуально значимых образов растительного мира, представленных в «Колымских тетрадах» (1937—1956) В.Т. Шаламова. Материалы данной работы могут быть использованы при исследовании концептосферы творчества В.Т. Шаламова.

УДК 811.161.1'36

ББК Ш141.2-2 + Ш141.2-21

**Кирсанова И.П. Особенности категориального значения субстантивированных причастий.** В настоящей статье на материале субстантивированных причастий выделены два вида категориального значения: предметное категориальное значение и предметно-призначное категориальное значение. Подробно рассмотрены особенности категориального значения субстантивированных причастий, обладающих предметно-призначным категориальным значением.

ББК Ш141.2-0 + Ш141.2-2 + Ш141.2-3

**Матаева Ю.А. О стандартизации делового языка второй половины XVIII века.** В статье на региональном уровне рассматривается вопрос этапов стандартизации делового языка во второй половине XVIII века. Проблема рассмотрена с позиции формирования и функционирования субъектно-объектных отношений. Материалом для исследова-

вания послужили скорописные документы, хранящиеся в государственном архиве Челябинской области.

УДК 82.09

ББК Ш401 + Ш5(2)6-4

**Несынова Ю.В. «Мне говорят — ты выиграл игру!»: игровое начало в структуре поэтического мира Г. В. Иванова.** В статье рассматривается творчество Г. В. Иванова в аспекте конструирования в нем модели игры. Исследуется связь игрового начала с темой творчества и структурой художественного мира поэта. Делаются выводы о трансформации модели игры на разных этапах творчества поэта: от традиционной театральности (петербургский период) к абсурдной («Rayon de Rayonne») и детской игре («Портрет без сходства»).

ББК Ш141.2 + Ч421.13

**Сарьянова Р.Ш. Проблема овладения навыками грамотного письма как составной части культуры.** В современных концепциях реформирования системы образования особое значение придается довузовской подготовке, которая должна решать задачи профессионально ориентированной подготовки будущего специалиста. Неудовлетворительная подготовка по родному языку является серьезным препятствием для выпускников в их социальной адаптации.

Одним из путей решения проблемы является организация занятий на подготовительных курсах с использованием лично-ориентированных технологий и программ, построенных на принципах фундаментализации, преемственности, профессиональной направленности и педагогической интеграции. Предлагаемая система работы над правописанием является достаточно эффективной и в полной мере соответствует современным тенденциям развития образования. В ее основе лежит учет возрастных особенностей слушателей, способных осваивать материал с использованием укрупненных дидактических единиц и комбинировать информацию в соответствии с микростратегиями мышления. Обучение должно быть лично-ориентированным, принимающим во внимание психологические особенности конкретного слушателя, опираться на ведущие репрезентативные каналы восприятия (визуальные, аудиальные, кинестетические) и комплексным, включающим педагогическую, психологическую и лингводидактическую составляющие.

ББК Ш5(2)5-4 + Ш401.3

**Склемина С.М. Экфрасис в повести Н. Лескова «Запечатленный ангел».** В статье рассматривается роль экфрасиса (словесных описаний иконных ликов), проясняется «память жанра» экфрасиса, его мистериальные истоки и воздействие поэтики экфрасиса на жанровый облик повести Н. Лескова.

ББК Ш 103.4 + Ш 141.2-34

**Тезина Е.В. Многокомпонентные терминологические словосочетания как элементы интер-**

## Рефераты статей

нет-текста. В статье рассматривается статус многокомпонентных терминологических словосочетаний, их структура и особенности функционирования в интернет-тексте. Исследование проводится на материале терминологии сотовой связи.

УДК 821.161.1.0

ББК Ш5(2)6-334 + Ш400.2

**С.В. Шаталова. Воплощение животворящего / утверждающего начала через архаику смеха в романе М.А. Булгакова «Белая гвардия».** Предметом исследования в нашей статье является природа смеха в романе М.А. Булгакова «Белая гвардия» с опорой на его мифологическую сущность. Мы изучаем связь смеха с животворящим, воскрешающим началом, средством воплощения которого служат в романе смеховые мифологемы «смех и красное», «смех и шар (круг)». Придерживаясь концепции Л. Карасёва в вопросе о мифологии смеха, мы изучаем смеховой контекст романа, выявляя символы, сопутствующие проявлению смехового начала. В целом, попытка исследования архаических корней смеха представляет возможность объяснить феномен булгаковского творчества с точки зрения мифологических метафор и глубже понять художественную и эстетическую значимость булгаковского смехового начала.

### ФИЛОСОФИЯ

УДК 378.1

ББК Ч481.4 + Ч481.3

**Белова Л.И. К вопросу об организационной культуре университета.** В статье автор рассматривает университет как организацию, его структуру и организационную культуру. В современных университетах существует официальная организационная культура и реальная. Официальная культура ориентирована на внешнюю среду и членов организации, а также это то, каким хотят видеть университет руководители высшего звена. А реальная культура — это то, чем на самом деле является университет. Также автор рассматривает различия в этих культурах и возможность изменять организационную культуру.

ББК Ю51

**Вишев И.В. Проблема бессмертия человека: философско-антропологический и религиозно-аспекты** Автор анализирует общие проблемы человеческого бессмертия, являющиеся центром любой мировой перспективы, которые рассматриваются в контексте философской антропологии. Основные представления относительно этого и подходы к решению проблемы рассмотрены на основе работ философов античности, Нового времени, марксистов и русских мыслителей-материалистов. Безотлагательность рассмотрения теологического аспекта существующего предмета обусловлена не только исторически но и особенно в связи с попытками запретить клонирование человека, которое вместе с другими примерами успеха науки откры-

вает реальные перспективы достижения практического человеческого бессмертия и восстановления. Автор считает, что эта проблема — вызов для интеллекта и научного познания.

УДК 316.3 + 316.4 + 316.7

ББК С55.53 + Ю251.1:С + Ю95

**Гредновская Е.В. Кризис гендерной идентичности в системе социально-философского знания: проблема поиска теоретического языка.** В статье исследуется проблема кризиса гендерной идентичности в аспекте возможностей ее теоретического осмысления. Особенности описания полового самоопределения индивида анализируются от истоков становления проблемы идентичности до ее оформления в гендерных и постфеминистских исследованиях. Автор анализируется также теоретические возможности и практическая эффективность постсовременных подходов в перформативной теории пола и качественных исследованиях.

ББК Ч113(2Р36)

**Казакова Г.М. Формирование «уральской ветви» российской культуры: теоретико-методологические подходы к изучению.** Изначально, с момента вхождения в состав Российского государства, Урал осознавал себя неотделимой частью России, ее «опорой», т.е. центральной, несущей составляющей. Это было определяющим концептом самосознания уральцев, мыслимого как особое предназначение — *служение* России. Урал взял «на себя» миссию *скрепы* необъятного тела Отечества — его узловых регионов: Центрально-Поволжского и Сибирского; индустриального *ядра* в аграрной цивилизации России; *узла* Запада и Востока. Подобные дихотомии не несли в себе дилеммы «или — или», это двухчастное единство целого. Культура Урала стала экспериментальным «полигоном», где «отрабатывалась» универсальная модель культурного синтеза. В отличие от иных вариантов подобного синтеза (американского, дальневосточного, общероссийского) Урал реализовал его *диалогический* вариант. Уральская культура изначально складывалась как гетерогенная, мультикультурная и представляла собой совместное культуротворчество народов финно-угорской, тюркской и индо-иранской общностей. Жители Урала на определенном историческом этапе стали ощущать себя «единством», характеризующимся не только общностью территории, хозяйствования, но и судьбы.

ББК Щ33 + Щ330.7

**Кочергин С.В. К проблеме взаимодействия различных видов активности при формировании личности участников театральной студии.** В статье рассматривается проблема взаимодействия различных видов активности в процессе формирования личности участников театральной студии (социальная активность, креативность, интеллектуальная активность и творческая активность). В результате выделен ведущий вид активности участвующий

в этом процессе (творческая активность). Положительный результат в этом процессе, по мнению автора, зависит от выбора деятельности (общение), ведущего вида связи (доминанта на лицо другого) и ведущего вида обратной связи (целостный художественный образ).

УДК 11/12  
ББК Ю(2)6

**Кравец Н.Д. Критика утопизма в русской философии (на примере творчества П.И. Новгородцева).** В статье анализируются идеи русского мыслителя П.И. Новгородцева, посвящённые критике утопизма. Выявляются особенности подхода П.И.Новгородцева к критике основных утопий XIX века — марксизма и анархизма, причины их распространения в России.

Большое внимание уделяется характеристике социального идеала, возможностей его достижения и роли личности в обществе.

УДК 371.1(045)  
ББК Ч421.4 + Ч481.2

**Кустова О.Л. Социально-ролевой анализ деятельности учителя.** В статье предлагается анализ социальной роли учителя; авторское видение социально-ролевых позиций, свойственных данной роли; отмечается необходимость в процессе профессиональной подготовки учителей создания условий для освоения и актуализации различных ролевых позиций педагога.

УДК 331 + 378.035  
ББК У9(2)240 + Ч481.351

**Лымарь А.Н. Профессиональная культура в системе культуры.** В статье рассматривается понятие «профессиональная культура» и ее сущность в системе родственных категорий: через сопоставление с такими понятиями, как «культура труда» и культура производства, общие и отличительные признаки профессиональной культуры; дано определение субъектов вышеуказанных видов культур; выделены пять основных черт профессиональной культуры, названы шесть функций профессиональной культуры жизнедеятельности группы, в том числе, профессиональной группы педагогов высшей школы — особого типа профессиональной группы — профессионального объединения, работающего в рамках социального института высшего профессионального образования.

УДК 791.43.01  
ББК Щ370

**Нефёдов Е.А. Пространственно-временной континуум в повествовательном кинематографе последних лет.** Статья посвящена явлению, возникшему в рамках повествовательного кинематографа на рубеже XX и XXI веков. Сразу во многих стра-

нах, часто независимо друг от друга, появились фильмы, драматургическая конструкция которых не укладывается в традиционные представления об оппозиции «фабула-сюжет», а базируется на категориях пространства и времени в их современном понимании.

ББК Ю51

**Никитин А.Ю. Отражение смерти в свете древней металлургии.**

Данная статья посвящена семантическому анализу проявлений древнего производства в архаичных (комплексных) обществах. Автор рассматривает соотношение и взаимовлияние таких сфер жизнедеятельности человека, как погребальный обряд и металлопроизводство сквозь призму экзистенциального подхода.

УДК 651.012.123  
ББК Ю22+Ю959.18+Ю251.54

**Усов В.Н. Философская рефлексия в методологии рефлексивного управления: постановка проблемы исследования.** Постановка проблемы исследования философской рефлексии в данном аспекте обосновывается актуальными потребностями современной практики и теории управления, а также внутренней логикой развития самой философии. Определяется современное состояние разработок в этой области. Проблема исследования философской рефлексии в методологии рефлексивного управления обуславливается ее основополагающей функцией.

ББК Ч481.42 + Ч215.2

**Чуракова М. В. Научно-исследовательская деятельность преподавателя как условие повышения его профессиональной компетентности.** В статье рассматриваются несколько периодов развития теоретических и практических аспектов научно-исследовательской деятельности преподавателей, а так же способы повышения его профессиональной компетентности. В качестве примера рассматривается совместная деятельность преподавателя со студентами социально-гуманитарного факультета специальности Реклама над курсовым проектом. Показывается влияние профессиональной компетенции преподавателя на развитие ключевых компетенций будущего специалиста.

ББК Ю66 + С 55.56

**Южалина Н.С. Провинциальное: типологические характеристики в социокультурном контексте.** В статье изложены устойчивые атрибуты и сущностные характеристики провинциального. Выявлены основные факторы и фундаментальные составляющие провинциальной традиции как особого феномена русской культуры.

## SUMMARY

### HISTORY

**Babkin M.A. Clergy of the Russian orthodox church and «old regime» symbologie and onomastic (spring 1917).** In that article is undertaken the attempt to analyse the political position of the clergy of the Russian orthodox church in spring 1917. On the example of the clergy's refusal (which was almost official) to use the «tsarist» symbologies, and different names, connected with «old regime past» the author draws a conclusion about the positive attitude of the clergy to the overthrow of monarchy in Russia.

**Balakina L.P. Intellectual resources — main component of development of the human capital (on materials of the Ural region).** In this clause the problem of formation of intellectual resources in the Ural region is analysed. The category of intellectual resources is considered (examined), dynamics (changes) and components of the human capital, comes to light the potential of a higher school in accumulation of knowledge, their rational application and ways of escalating of intellectual potential.

**Botalov S.G. Nomadic a civilization of Eurasia in space and time.** This clause is devoted to occurrence and development of a nomadic civilization within the limits of steppes of Eurasia. The starting moment in creation of uniform cultural and communication space civilized systems, is occurrence of the first nomadic empires — Hunns and turkis during Han and Tan dynasties of China. By VIII century of border of a nomadic civilization reach the Western Black Sea Coast (the Bulgarian empires) and Danube Alfeald (Great Hungary).

**Vasina U.V. Material maintenance of science officers of Ural Within Great Domestic war.** The Great Patriotic war (1941—1945) is one of the most important periods in Russian history of the 20th century. It was a factor that predetermined many features of the next development and the modern cultural specifics of the Urals. The development of science in the Urals in 1941—1945 as a part of cultural and industrial development of the region is a very urgent subject. One of the most important aspects of the subject is material security of scientists. The author discusses in the article state arrangements directed to improve the well-being of scientists and variants of additional sources of material security in different cities.

The arrangements realized by the government (the increase of levels of supply, the increase in wages, and the allotment of additional goods) made few changes in supplying with foodstuff and manufactured goods. In conditions of irregular and incomplete centralized supplies it was necessary to use local resources. Taking into account this, the government placed the emphasis on the development of economic infrastructure (vegetable gardens, canteens, etc.) of scientific organizations. The result of this comprehensive approach was considerable

stabilization of material security of scientists already by 1944.

**Volkov E.V. The Leaders spoke just so: Official speeches of the Soviet Leaders about the White Guard Movement.** The author of the article illustrates the figures of speech about the White Guard Movement. These figures of speech belonged to Soviet Leaders and they directed work of the historians. The main conclusion of the article is idea about rhetorical games of the Soviet Leaders.

**Hermoluk A.V. Appraisalment of the Russian state's the internal policy in 1990-th made by the Russian Orthodox Church.** The author gives out the problem of the attitude of the Russian Orthodox Church to the post-soviet Russia's internal policy. He expresses this attitude was critical. For example, the Church blamed the state for military actions in Chechnya and decreasing level of life. At the same time, the constructive character of this criticism is shown.

**Zhuravleva V.A. Natural reproduction of Ural urban population in the 20—30-e years of the XX-th century.** The article deals with the industrialization influence on the socio-demographic situation in region of Ural. Major attention is paid to its urban population. The natural reproduction of the population and reasons for the fall in the mortality of the citizens are analysed.

**Zairjva O.N. Adoption in Russia: a history and the modernity.** The article is theme of the adoption. Adoption is one of the various forms of including of the children into other family. The author observes the history and tradition of adoption of children in Russia. The paper presents the peculiarities of adoption of children from some native peoples of the country. The purpose of the article is to display the different forms of attitudes to the adoption problem between different types of population in Russia.

**Kovshov I. V. Creation and development of the system of tank reserve's preparation on South Ural in the years of the Great Patriotic war.** In this article the role of South Ural in training of the tank cadre for battle-front in the years of the Great Patriotic war is researched. Here the formation and development of the system of tank troopers' preparation by different ways is shown, the list of military schools, training tank parts, and training centers, situated in South Ural is given. This article draws attention on relations of the tank troopers' education and the types of the fighting machines produced on Chelyabinsk Kirovsk plant. Author, being guided by recently opened archive sources, for the first time introduces into scientific use generalized statistic material on amount of trained tank troopers specialist in 1941—1945 years.

---

**Kruglikov V.V. Urban population of Sverdlovsk region during the Great Patriotic War: The problems of demographic development.** The article reflects the birth rate of Sverdlovsk region during the Great Patriotic War. The author analyzed the main trends (tendencies) of the urban population, pointed out the factors that influenced the death rate during the war. The received data gave an opportunity to calculate the approximate rate of birth and death of the population of Sverdlovsk region.

**Kulikovskih S.N. To the question on sources of art formation (education) and education of the artist on metal on Zlatoustovskoj to weapon factory in first half XIX centuries.** The author considers sources of art formation on Zlatoustovskoj to weapon factory. It is shown as in first half XIX centuries the first creative collective of the artist on metal which together with founders, камнерезами, created original products of weapon art is formed. The author judges that in first half XIX centuries in Zlatoustovskom factory - city the creative atmosphere which has rendered the big influence on transformation of the industrial centre in the center of culture and art on Southern Ural reigned.

**Kupriyanov V.A. The Neolithic dwellings of the Southern Urals.** The Neolithic dwellings the last years have been investigated in the Southern Urals are presented in the article. The new materials are analysed; the typology of dwellings is created. The reconstruction of dwellings is proposed. The Southern Urals dwellings are considered in conformity with cultural-chronological similar ones in the neighbour territories (forest Transurals, Western Siberia).

Having analysed the archaeological sources, the author comes to a conclusion, that the traditions of building were the same in this wide area in Neolithic period and points to local features for different regions.

**Malkova I.G. The particular features of social and cultural development of the Ural towns (middle of the 20<sup>th</sup> century).** The article gives detailed characteristics of social and cultural development of the Ural industrial towns in the middle of the 20<sup>th</sup> century on the basis of a wide range of archive document which are first introduced research activities.

We use official statistics and reports, and also periodicals, social, cultural and characteristics of complex process in social and cultural development of towns more complete and colorful.

**Miroshnichenko M.I. The agricultural state business on the Ural in the situation of a mixed economic at the beginning of twenties years "of XXth Century.** The author is studying a creating of sovkhoses as a form of the agricultural state enterprise's in the situation of a mixed economic. The author is describing the various types of the agricultural state enterprise's. There are many paying attention of «The Urals Tractor-International Working-class Help Association».

**Mihashchenko A.L. Donations and the social help the trainee: XIX-the beginning of XX century.** The summary. In this article is considered the system of charity in national education. Examples of donations to city schools are resulted. Activity of boards of guardians is covered at educational institutions. The charter of a trustee society and sphere of his social help are examined. Origin of the Society of a relief aid is shown at female grammar schools.

**Mishin S.A. Country-seats of Chelyabinsk in the 2<sup>nd</sup> part of XIX<sup>th</sup> century (according to the archaeological data).** This article is devoted to reviewing of complex of countryseat's buildings. These buildings were explored during the archaeological investigation of cultural stratum of Chelyabinsk city. The interpretation and finding the chronological borders of these objects are illuminated too.

**Ponomarenko E.V. The peculiarities of southural housing of various ethnic groups in the XVIII—XIX-th centuries.** This article analyzes a wide range of questions which have to do with the history of establishment of housing of the South Urals in the XVIII — first half XIX-th centuries. The research work covers the peculiarities of national traditions of housing. The formation of their architectural space is examined and the analysis of interaction of cultures and traditions in the formation of architectural space is made in the work. On the basis of the XIXth century eyewitnesses' recollections and archive investigations in the Russian State Historical Archive, the researcher discovers the peculiarities of housing systems.

**Cemenchenko I.V. Improvement by Zemstvos of the Medical Service of the Population in the Urals (1900—1918).** This article reveals the main trends in the activities of the Urals Zemstvo in Medical Service. New hospitals and medical assistant stations were built in the country. Zemstvos hired doctors and organized midwife training courses, struggled against infectious illnesses the article characterizes the difficulties and special features of the sanitary work and organizing activities in the field of medicine. The system of health service was at the high quality level.

**Sinetskiy S.B. The evolution of the voluntary movement: the history of a new social paradigm formation.** The article by Dr. examines voluntary movement's evolution issues, describes phases of its development in Russia and Western countries. It demonstrates meaning transformation of concept "volunteer" from its original meaning to a modern one. It also displays conditions that exerted conclusive influence upon formation of voluntary ideology and infrastructure. The author shows the development tendencies of the voluntary movement and its historic role in contemporary and future world.

## Summary

**Sitnichenko K.E. An originality of becoming of Russian culture in conditions of emigration.** In the given article the author considers the problems of the Russian culture formation under the condition of emigration, the emigration of the first post-revolution wave taken as an example. The article describes the emigrants' perception of particularities of the Russian culture under the condition of foreign country, the perspectives of the Russian culture development far from the Motherland and emigrants' opinion about its further development through the search of new forms and methods of creative activity.

**Smirnov G.S. General Land Division of the Ural Provinces in the National Historical Literature.** The historical analysis and research undertaken by the author justifies that the general land division being one of the major land organizing and land distributing events have not acquired proper attention from the historians and the relevancy of the issue is still acute.

On the other hand the business remarks to the plans for the plots of the general land allocation have been used partially and fragmentary in the absolute majority of the memoirs on Russian Agriculture of the second half of the XVIII — first half of the XIX century.

**Philatov V.V. "Subsidiary farming of the Ural collective farmers at the end of the 1920s — the beginning of the 1940s".** In the article The conditions of farmers' collective inns during collectivization were analyzed used new documents revealing the main tendencies in the structure of crops and in keeping farmers' cattle. Farmers couldn't achieve success in the development of private welfare and agriculture in the Urals because of the regulation in all spheres of private farming.

**Chebotalyov A. M. Value of the newspaper «the St.-Petersburg sheets» in an information work-educational of XVIII century in Russia.** The newspaper «the St.-Petersburg sheets» has started to be published since 1728. From first number the newspaper began to print announcements. The subjects of announcements opens features of an information work-educational in Russia. The basic work on creation of announcements was carried out by editors of the newspaper. In the activity they were guided by decrees. Publications in the newspaper began to be used actively by official bodies for the information and education.

**Chechushkov I.V. Wheel of the Eurasian steppe war chariot of a bronze age.** Present clause is devoted to reconstruction of some characteristics of a spoke-wheel of the Euroasian chariots of bronze age. Sources and analogues are in detail considered. The conclusion that the object of studying concerned to type of wheels with spokes is as a result done, and is technically closest Celts wheel.

**Shvedov V.V. Maintenance of analytical work in the Public security department of the Urals region**

**(1924—1934).** The article investigates formation and development of analytical work of Militia and Criminal Investigation Department of the Urals region. It examines specific character of registration, data handling and analysis of public security operational management in 1920 — the beginning of 1930s, and the way social, economical and political changes in the country as well as structural changes in the system of public security of the Urals region exerted influence on the analytical work of Militia and Criminal Investigation Departments.

## POLITOLOGIA

**Golunov S.V. Border security Russia-Kazakhstan.** The article considers key questions of Russia-Kazakhstan border security including drug-trafficking, uncontrolled migration, smuggling in goods and foodstuffs, terrorism, and other issues. The author concludes that Russia should solve far more complicated border security tasks than the USA or the EU should do. Thus, in this case border security could be effective only in combination with other measures, in particular with efficient regional policies.

**Myakushkin D.E. Forming, teaching and developing of a reserve group for a management staff.** This article is dedicated to the questions of preparation of a management staff of an organization at the modern industrial enterprises. Currently with a diverse efficiency range some concepts for selection and preparation of reserve group for management staff are used, however modern organization of management work and increase in requirements for efficiency of managers of various levels have put a number of problems before human resources departments staff, which demand the new methods of attack. In the article there is a description of the complex program for forming and development of the middle management staff of the organization capable to solve effectively both industrial and administrative problems.

**Rusakova O.F., Petrik O.V. The contribution of M.M. Bachtin and moscow-tartu semiotic school in the native historical anthropology.** The article contain base settings of categorical and methodological apparatus of historical anthropology, which were labored native thinkers: M.M. Bachtin and presenters of the moscow-tartu semiotic school.

**Smirnova V.A. Forms of the Russian - Kazakhstan frontier educational cooperation.** Russia hasn't completely left Kazakhstani educational space after the USSR collapse. Its influence in this sphere considerably weakened. Factors of cooperation development are as follows: economic interests, ecological problems, political circumstances, role of the Russian language in Kazakhstan higher education, officials' aspiration for making reports about successful international ties establishment. These factors work especially effectively in projects of cooperation between border regions of Russia and Kazakhstan.



---

**Khvoshchev V.E. A changing Russia: updating of a political science priorities.** In article attempt to designate communication of the theory and conceptology is made to reveal their passing character, dependence on time conditions. It is paid attention on planned in a modern political science and practice reduction of interest to democratic values and its begun reorientation to problems of national security, as more concrete, vital and actual.

**Khvoshchev V.E., Netrunenko Y.I. Development of local self-management in a context of political transformations of the postSoviet period.** Authors consider some political features of local self-management development, dependence of this development on rigid state influence. In article classification of local self-management is resulted, specificity of self-management structures in various European regions is marked, the comparative analysis of global experience of municipal systems construction is made.

**Yurchenko I.V. Theoretical problems of research of system of safety in conditions of a disputed situation in the south of Russia .** One of the stereotypes which have strongly taken roots in our consciousness is the opinion about exaggerated influence of the state in a life of a society.

Some researchers are still convinced that the authority shows the tendency to absorption of a society and a person. The facts testify that this is an error.

In XXI century the world faces a lot of serious calls and new threats in the field of safety. It is not only the change of climate and other global problems of the environment but the threats proceeding from transnational terrorist structures and the further distribution of the weapon of mass destruction and also the problems connected with so-called limited statehood.

## PHILOLOGIA

**Bykova E.V. Semantic types of module text fragments ( on advertising notices of massmedia printed materials).** The article suggests a proof of influence of speech structure of module advertising notices on modern newspaper discourse based on common sens-forming fragments.

**Vybornova L.V. Structural and semantic properties of phrases with value of intellectual activity (on a material of dictionaries).** In the article we described basic structural models and semantical characteristics of phraseological units, which denotes intellectual activity, revealing on the base of analysis of original card index, making on the material of phraseological dictionaris.

**Gadgieva L.I. "Nits in the countryside near Dikan'ka. The subject of research is historical elements (events) used by Gogol"** The article is dedicated to the cycle of novel "Nits in the countryside

near Dikan'ka". The subject of research is historical elements (events) used by Gogol for building both fantastic and realistic texts of his novels, reflected the heroic life of zaporozhsky' Cossacks.

**Goncharova V.N. Concepts of the vegetable world in "Kolymskiye tetradi" (by V.T. Shalamov): notes to poetic.** The work is concentrated on some poetic problems. And the purport of the article is to reveal most conceptual forms of the vegetable world in V.T. Shalamov's collected poems (1937—1956).

**Kirsanova I.P. Special features of the category of meaning of substantive participles.** This article is based on the material which defines two types of the substantive participle categorial meaning: subjective category of meaning and sybjective-adjectival category of meaning. This article in details explains the peculiarities of the categorial meaning of the substantive participle which has the sybjective-adjectival category of meaning.

**Mataeva Y.A. About standardization of business language of second half XVIII century.** The author of this article analyses the ways of the creation of standard business language in the second half of the 18th century in Russia. This process was carried out on the levels of syntax, morphology and vocabulary. The identical expression means of grammatical units and relations were formed on every level of language.

**Nesyenova U.B. "I Am Said — You Won the Game!" Game Beginning in the Artistic System of G. Ivanov.** The article is discussed the creation of G. Ivanov in the aspect of creating the model of game in it. The connection of game beginning with the topic of his works and the structure of poetic world is analyzed here. The transformation of game model on different stages of creation of the poet is made in the article, for example: from traditional theatrical (Petersburg period) to absurd one ("Rayon de Rayonne") and to the child's game ("Portrait Without Likeness").

**Saryanova R.H. A problem of mastering by skills of the competent letter as parts of culture.** In modern education system reformation concepts special importance is attached to school leavers' preliminary training which is to provide the principles of education continuity, its fundamental nature and integrity, and to achieve the objectives of future specialist vocation training. School leavers' unsatisfactory mother tongue training is a serious obstacle on the way of their adaptation in the society.

Organizing preliminary course classes using individual-oriented techniques and programmes based on the principles of fundamentalization, continuity, vocation orientation and pedagogical integration is one of the methods of solving the problem. The suggested spelling training system is rather effective and fully corresponds with modern education development tendencies. It is

## Summary

based on consideration of age peculiarities of students who are able to master the material with the help of integrated didactic units and to combine information in accordance with thinking micro-strategies. Teaching must be individual-oriented, taking into account psychological peculiarities of each specific student. Being a complex which includes pedagogical, psychological, linguistic and didactic components teaching should be based on the leading representative perception canals (visual, hearing, kinesthetic). The consideration of the problem of spelling skills, i. e. a communication constituent, makes this study topical.

**Sklemina S.M. Ecphrasis of Leskov's novel "The charmed pilgrim".** The subject of research in the article is ecphrasis of Angel icon as the structural basis of the novel, determining and building the text.

**Tezina E.V. The multicomponents terminologies combinations of words as an element of internet-text.** In the article status of multicomponents terminologies combinations of words is examined in an internettext, feature of their structure and use. Research is conducted on material of terminology of cellular connection.

**Shatalova S.V. Embodiment of vivifying onset by archaism of laugh in M. Bulgakov's novel «White Guard».** In this scientific article we consider interdependence of symbols of «red» and «sphere» with the laugh in the mythological context of Bulgakov's novel. The colour is very important in this novel. All tints of «red» (ginger, golden) are characteristic to kindhearted heroes (they are female images). Elena and Julia affirm the life, they rescue, they have alive, renewal smiles. The symbol of «sphere» in Bulgakov's novel designate the eternity and peace and kindness. The harmony in the novel is personified not simply by the child, but by *round as a sphere* laughing boy. Laugh connected with the «sphere» carries the sense of winning onset. There are not many laughing heroes in the novel, but all of them with symbols of «red» and «sphere» are the means of embodiment of positive onset in the Universe.

### PHILOSOPHI

**Belova L.I. To a question about the organizational culture of university.** In article the author considers university as organization, its structure and organizational culture. At the contemporary universities there is an official organizational culture and real one. Official culture is oriented to the environment also of the members of organization, and also this that, by what want to see university the leaders of top level. But real culture — this is actually university culture. Also the author examines differences in these cultures and possibility to change organizational culture.

**Vishev I.V. The problem of human immortality: Philosophic-anthropological and theological aspects.** The general issues of the problem of human immortality,

being the centre of any world outlook, are briefly considered in the context of philosophical anthropology. The principal views on it and approaches to the problem solution are represented by Socrates and Epicure in the antique philosophy; by P. Holbach, L. Feuerbach and L. Buchner in the New Time; by F. Engels in the Marxist philosophy; by V.G. Belinsky, N.G. Chernyshevsky, A.I. Gertsen, K.E. Tsiolkovsky, the representatives of biosphere anarchism, A.M. Gorky in the Russian materialistic thought.

The urgency of considering the theological aspect of the present subject not only historically (Philosophy of the Common Task by N.F. Fyodorov and teachings of other Russian religious philosophers), but also regarding the present, is revealed. It is especially connected with the attempts to interdict human cloning that together with other examples of science success opens real prospects of achieving practical human immortality and resurrection. Depending on the way Russia and the entire world choose, the main question will be decided: to live or not to live, in other words, to die, as it still happens with the same fatality. It is a challenge for the intellect and scientific cognition.

**Grednovskja E.W. Crisis of gender identity in the system of social-phylosophy knowledge: problem of searching of theoretical language.** The problem of erisis of gender identitety in aspekt of opportunities of its theoretical judgments is inuestigated in this article. Features of the description of sexual self-determination of the indiuidual are analysed from sourees of becoming of a problematics of identity before its registration in gender and postfeministie researches. The author is also anlysed theoretical opportunities and practical effeciency of postmodern approachts in performanse of theory of sex and qualitative researches.

**Kazakova G.M. Formation of "the Ural branch" Russian culture: methodological approaches to studying.** Having joined the Russian state, the Urals became an integral part of Russia, its support. It was the leading concept of the Ural people whose main objective was to serve Russia and its people. Urals took a mission of a clamp of the Fatherland's unbounded body, of its central territories — Central-Volga and Siberian ones. The Urals has become an industrial nucleus in civilizing the agriculture of Russia; the unit of the West and the East. Similar dichotomies did not bear a dilemma "or — or", the two-part unity of the whole. The Ural culture has become the training ground for testing the universal model of a cultural synthesis. Apart from other variants of such synthesis (American, Far-East, All-Russian) the Urals has realized its dialogical variant. Initially the Ural culture started its development as heterogeneous and multicultural, and represented joint cultural activities of different communities peoples, among them Finnish-Ugro, Turkic and Indo-Iranian ones. In a certain period of history the inhabitants of the Urals felt themselves as a unity

---

characterized not only by a common territory and national economy but by a common destiny as well.

**Kochergin S.V. The problem of various activities interaction in the process of personal development of the members within a theatre group.** The problem of different activities interaction of the members within a theatre group is considered in this article (social activity, creativity, intellectual activity, creative activity). As the result the leading kind of activity has participating in this process was identified (creative activity). The positive result, as the author believes, depends on the choice of the leading activity (communication), the leading kind of connection (concentration on the other person) and the leading kind of the back connection (completed artistic image).

**Kravez N.D. Criticism of utopianism in Russian philosophy (on *нрмепе* creativity P.I. Novgorodzeva).** In this article ideas of russian thinker Novgorodtsev about critic of utopism are analysed. Author reveals peculiarity of Novgorodtsev points of view on basic Utopias 19 th century — marxism and anarchism. He consider causes of their spreading in Russia.

Great attention spares to characteristic of social ideal possibilities of its improvement and role of personality in the society.

**Kustova O.L . Social the analysis of activity of the teacher.** In clause the analysis of a social role of the teacher is carried out; author's vision of the social - role positions peculiar to the given role; necessity is marked during vocational training teachers of creation of conditions for development and actualization of various role positions of the teacher.

**Limar A. N. Professional culture in the system of culture.** The article is devoted to the notion of professional culture. Professional culture can be considered as a part or the system of culture. This type of the culture is considered with such types as the "culture of labour", the "culture of production". The article gives full attention to the role of professional culture in the activity of professional groups, to its characteristics and functions.

**Nefyodov E.A. Space-time continuum in the narrative cinema of the latter years.** The author of

the article has analyzed the phenomenon that appeared within the limits of the narrative cinema on the boundary of the XX and XXI centuries. In many countries, often independently from each other, there have appeared films, in which the dramatic structure does not follow the traditional notion of the 'story-plot' opposition. These films are based on the categories of space and time in their modern conception.

**Nikitin A.U. Reflection of death in a view of ancient metallurgy.** Given clause is devoted to the semantic analysis of displays of ancient manufacture in archaic (complex) societies. The author considers a parity and interference of such spheres of ability to live of the person, as a funeral ceremony and metallurgy through a prism of the existential approach.

**Usov V.N. The reflection of philosophy in methodology of reflective management: statement of research.** Statement of a problem of research of a philosophical reflection in the certain aspect is proved by actual requirements of modern practice and the theory of management, and also the internal logic of development of the philosophy. The modern condition of development in this area is defined. The problem of research reflection of the philosophy in methodology of reflective management is caused by its basic function.

**Churakova M. V. Teacher's research activity as a condition of professional competence improvement.** The subject of the article considers several development stages of theoretical and practical aspects of teacher's research activity and methods of professional competence improvement. As an example we propose the cooperation on the course project of a teacher and students of social science and arts faculty, specialty "Advertising". Our target is to demonstrate the impact the teacher's professional competence makes on the development of the crucial competences of the intending specialist.

**Yualina N.S. The category of provinciality: the main points in socio cultural context.** This article contains the main fundamental ideas of provincial conception as cultural item. The author analyzes several basic components oh this phenomenon in comparison with regional category.

## СВЕДЕНИЯ ОБ АВТОРАХ

**БАБКИН Михаил Анатольевич**, родился в 1967 г., в 1993 г. закончил физический факультет МГУ им. Ломоносова. В 2003 г. закончил аспирантуру кафедры «Истории и политологии» Государственного университета управления и защитил кандидатскую диссертацию на тему «Свержение монархии в России в 1917 году и Православная церковь». Печатался в журналах «Вопросы истории», «Отечественная история», «Вестник Московского университета», «Исторический архив», «Военно-исторический журнал». В 2004—2005 гг. прошёл профессиональную переподготовку на кафедре «Истории» ИППК МГУ им. Ломоносова. Доцент филиала Южно-Уральского государственного университета в г. Миассе, докторант-соискатель кафедры «Истории» ИППК МГУ.

**БАЛАКИНА Людмила Павловна**, родилась в 1957 г., в 1980 с отличием окончила Челябинский педагогический институт, в 1994 г. в МГУ им. М. Ломоносова защитила кандидатскую диссертацию «Советская научная интеллигенция в 1960-е гг.: социальное развитие и общественно-политическая деятельность». Доцент кафедры «История», автор более 30 научных работ по проблемам социальной истории, истории общественных наук в СССР.

**БЕЛОВА Людмила Ивановна**, родилась в 1982 г., ассистент кафедры социологии ЮУрГУ; аспирант каф. прикладной социологии и политологии УрГУ. Сфера научных интересов: социология организаций, организационная культура института высшего профессионального образования. E-mail: Belova2005@inbox.ru

**БОТАЛОВ Сергей Геннадьевич**, родился в 1958 г. Ведущий научный сотрудник Южно-Уральского филиала Института истории и археологии УрО РАН, директор Археологического научного центра, доктор исторических наук, академик Международной Тюркской академии. Автор более 100 научных статей, четырех монографий и научно-популярного издания «Номады». Руководитель и участник многочисленных экспедиций в пределах степной зоны Евразии, Ордоса, Восточного Туркестана, Южной Сибири, Казахстана, Урала, Северного Кавказа, Крыма, Поднепровья. Первоначальный интерес — археология и история кочевников урало-казахстанских степей и лесостепей эпохи средневековья. В настоящий момент активно работает с материалами древних и средневековых кочевников из Восточной Европы и Северного Китая.

**БЫКОВА Елена Владимировна**, родилась в 1964 г., в 1986 г. окончила филологический факультет Ленинградского государственного университета по специальности «русский язык и литература».

В 1996 году оформила соискательство по кафедре русского языка как иностранного для студентов-филологов при Санкт-Петербургском государственном университете (филологический факультет). В 2000 г. защитила кандидатскую диссертацию по теме «Однословные финансово-экономические термины, заимствованные из английского языка в 90-е годы (этапы и типы адаптации)», специальность - «русский язык». В 2005 году поступила в докторантуру факультета журналистики по кафедре «Теория речевой деятельности и языка средств массовой информации». В настоящее время работает над докторской диссертацией на тему «Речевая структура модульных текстов».

Кандидат филологических наук. Автор научных работ по проблемам лексикологии, лексической семантики, семантики текста, стилистики.

**ВАСИНА Ю.В.** Окончила Челябинский государственный университет, исторический факультет. Преподаватель кафедры искусствоведения и культурологии ЮУрГУ. Сфера научных интересов — история и культура России XX в., современные процессы в культуре, массовая культура. Автор 20 работ.

**ВИШЕВ Игорь Владимирович**, родился 5 мая 1933 года в г. Вольске Саратовской обл. В 1947 в результате несчастного случая (сильный химический ожог лица и глаз) потерял зрение. В 1958 окончил филологический факультет МГУ имени М.В. Ломоносова. Доктор философских наук (1991), профессор кафедры философии Южно-Уральского государственного университета (1991), действительный член (академик) Академии гуманитарных наук (1999). Разрабатывает философскую концепцию решения триединой задачи укрепления здоровья человека, сохранения его молодости и достижения личного бессмертия (концепция практического бессмертия человека и его реального воскрешения). Опубликовано более 320 научных, методических и публицистических работ, в том числе 14 книг и ряд публикаций на иностранных языках. Участвовал в работе 9 Международного конгресса геронтологов (Киев, 1972), XIX Всемирного философского конгресса (Москва, 1993) и XXI Всемирного философского конгресса (Стамбул, 2003).

**ВОЛКОВ Евгений Владимирович**, кандидат исторических наук, доцент кафедры Истории России ЮУрГУ. Сфера научных интересов — история Гражданской войны и Белого движения в России. Автор двух монографий, одного биографического справочника и нескольких десятков статей.

**ВЫБОРНОВА Лариса Викторовна**, родилась в 1979 г., в 2001 г. окончила Оренбургский государ-

ственный университет. С 2005 г. является аспирантом кафедры русского языка и методики преподавания русского языка Челябинского государственного педагогического университета. Преподаватель кафедры русского языка и истории литературы. Сфера научных интересов — фразеология современного русского языка.

**ГАДЖИЕВА Лейла Ишмуратовна**, окончила аспирантуру МГОПУ им. М.А. Шолохова (2006); лаборант кафедры теории культуры и культурологии. Сфера интересов — художественное изображение казачества в русской литературе XIX—XX вв. E-mail: tatsaskova@mail.ru.

**ГОЛУНОВ Сергей Валерьевич**, кандидат исторических наук, доцент кафедры регионоведения и международных отношений, директор Центра Волгоградского государственного университета. E-mail: sgolunov@mail.ru

**ГОНЧАРОВА Валерия Николаевна**, преподаватель кафедры русского языка и истории литературы ЮУрГУ. Сфера научных интересов — лингвистический анализ художественного текста; лексическая семантика.

**ГРЕДНОВСКАЯ Елена Васильевна**, старший преподаватель кафедры философии ЮУрГУ. Закончила философский факультет Уральского государственного университета (г. Екатеринбург) по специальности «Социальная философия». Сфера научных интересов: постсовременные теории пола и властных отношений, критика культуры, проблемное поле гендерной идентичности и трансгендера.

**ЕРМОЛЮК Алексей Викторович**, аспирант кафедры информационной безопасности Южно-Уральского государственного университета.

**ЖУРАВЛЕВА Вера Анатольевна**. В 1979 году закончила исторический факультет Уральского государственного университета. В 1988 году защитила кандидатскую диссертацию в УрГУ, кандидат исторических наук, доцент. В настоящее время работает заведующей кафедрой социально-политических и гуманитарных наук филиала ЮУрГУ в городе Златоусте. Автор свыше 50 публикаций по проблемам истории Урала 20—30-х годов XX века.

**ЗАЙКОВА Ольга Николаевна**, старший лаборант Челябинской государственной Академии культуры и искусств (ЧГАКИ), соискатель кафедры культурологии и социологии ЧГАКИ.

**КАЗАКОВА Галина Михайловна**, кандидат культурологии, доцент декан культурологического

факультета Челябинской государственной академии культуры и искусств. E-mail: kazakova@chqaki.ru

**КИРСАНОВА Ирина Петровна** родилась в 1980 г., в 2002 г. с отличием окончила филологический факультет Челябинского государственного педагогического университета. С 2002 года является аспирантом кафедры русского языка и методики преподавания русского языка Челябинского государственного педагогического университета. Преподаватель кафедры русского языка и истории литературы. Автор 4 опубликованных научных работ по русскому языку.

**КОВШОВ Игорь Валентинович**, родился в 1960 г., в 1982 г. окончил Львовское высшее военно-политическое училище. Соискатель при кафедре истории ЧГАУ. В настоящее время офицер отделения воспитательной работы ЧВВКУ (ВИ). Автор пяти опубликованных научных работ. Сфера научных интересов — подготовка танкистов на Урале в 1941—1945 гг.

**КОЧЕРГИН Сергей Викторович**, родился в 1962 году. Закончил Челябинский институт культуры и искусств в 1999 году. В настоящее время работает режиссером театральной студии Челябинского института путей сообщения. Является соискателем кафедры педагогики Челябинской Государственной Академии Культуры и Искусств.

**КРАВЕЦ Надежда Дмитриевна**, кандидат философских наук, доцент кафедры философии ЮУрГУ.

**КРУГЛИКОВ Владислав Владимирович** — соискатель кафедры истории России Уральского государственного педагогического университета, консультант Департамента по взаимодействию с правоохранительными органами Аппарата Полномочного представителя Президента РФ в Уральском Федеральном округе.

**КУЛИКОВСКИХ С.Н.**, к. и. н., филиал ЮУрГУ в г. Златоусте.

**КУПРИЯНОВ Вадим Анатольевич**, младший научный сотрудник Челябинского научного центра УрО РАН, аспирант Института Истории и Археологии УрО РАН. Тема научного исследования — неолит Южного Урала.

**КУСТОВА Ольга Леонидовна**, преподаватель кафедры общей педагогики и истории образования Уральского государственного педагогического университета, г. Екатеринбург.

## Сведения об авторах

**ЛЫМАРЬ Анна Николаевна**, родилась в 1956 г., окончила Челябинский педагогический институт в 1978 г., главный специалист отдела вузов и науки Министерства образования и науки Челябинской области.

**МАЛКОВА Ирина Геннадьевна** родилась в 1960 г. в г. Артеме Приморского края. В 1982 г. закончила гуманитарный факультет Новосибирского государственного университета. С сентября 1996 г. работает преподавателем культурологии в филиале ЮУрГУ в г. Миассе. В 2001 г. в Институте истории и археологии УрО РАН (Екатеринбург) защитила диссертационную работу по теме «Региональная культурная политика (середина 1980-х — 1990-е гг.). На материалах Урала». С 2002 г. доцент кафедры социально-гуманитарных дисциплин.

**МАТАЕВА Юлия Анатольевна**, родилась в 1974 г., в 1997 г. окончила филологический факультет Челябинского государственного педагогического университета. В 2005 г. окончила аспирантуру Челябинского государственного педагогического университета и защитила диссертацию «Субъектно-объектные отношения в деловом языке второй половины XVIII века (по архивным материалам)». Старший преподаватель кафедры русского языка и истории литературы. Автор 9 опубликованных научных работ по русскому языку.

**МИРОШНИЧЕНКО Мария Ильинична**, родилась в 1956 г., в 1979 г. закончила исторический факультет Уральского государственного университета в г. Екатеринбурге, училась в аспирантуре при Московском государственном университете им. М.В. Ломоносова, кандидат исторических наук, доцент кафедры истории Южно-Уральского государственного университета. Научные интересы: экономическая история, история культуры России, региональная история, гендерная история.

**МИХАЩЕНКО Анатолий Лаврентьевич**, в 1966 г. окончил исторический факультет Курганского государственного института. С 1977 г. работает на кафедре педагогики Курганского пединститута в должностях ассистента, старшего преподавателя, доцента, профессора. В 1986 г. защитил кандидатскую диссертацию, посвященную педагогической профориентации старшеклассников. Научные интересы связаны с историей образования. По данной проблематике опубликовано свыше 220 работ, в том числе 3 монографии и 7 учебных пособий для студентов. Имеет звание «Заслуженный работник высшей школы», отмечен медалями Всероссийских общественных организаций.

**МИШИН Сергей Александрович**, младший научный сотрудник ЧНЦ УрО РАН, соискатель Ин-

ститута Истории и Археологии по специальности «Археология».

**МЯКУШКИН Дмитрий Евгеньевич**, родился в 1962 г. в г. Челябинске. Кандидат психологических наук, доцент. Защитил диссертацию в Московском государственном университете им. Ломоносова. С 1995 года работает в Южно-Уральском государственном университете. Автор более 30 работ по проблемам управления персоналом. С 1997 г. по настоящее время реализовал более 20 проектов по оценке управленцев, организационно-кадровому аудиту, формированию и подготовке кандидатов на руководящие должности на крупных промышленных предприятиях в различных регионах РФ. Область научных интересов: организационные, методологические, социально-психологические аспекты комплексной оценки персонала, оценка управленческого потенциала организации, формирование и подготовка группы резерва руководителей.

**НАГОРНАЯ Оксана Сергеевна**, к. и. н., доцент кафедры государственно-правовых дисциплин ЮУрГУ, сотрудник Центра культурно-исторических исследований ЮУрГУ.

**НЕСЫНОВА Юлия Владимировна**, родилась в 1973 г., в 1996 г. с отличием окончила Нижнетагильский государственный педагогический институт. В 2002 году — аспирантуру при Уральском государственном педагогическом университете. Работает в должности старшего преподавателя на кафедре литературы Нижнетагильской государственной социально-педагогической академии. Область научных интересов — литература русского зарубежья, в частности, творчество Г. В. Иванова.

**НЕТРУНЕНКО Юрий Иванович**, преподаватель кафедры «Гуманитарные и естественные дисциплины» филиала ЮУрГУ, г. В-Уфалей. Интересуется проблемами местного самоуправления на протяжении нескольких лет.

**НЕФЁДОВ Евгений Александрович**, окончил Южно-Уральский государственный университет, факультет прикладной математики и физики, специальность «Менеджмент»; Всероссийский институт кинематографии (ВГИК) имени С. Герасимова, сценарно-киноведческий факультет, специальность «Киновед-кинокритик». Учится в очной аспирантуре ВГИК имени С. Герасимова, кафедра киноведения. Ведёт рубрику «Кино» на сайте «Мировое искусство» (<http://www.world-art.ru/cinema>)

**НИКИТИН Антон Юрьевич**, родился в 1979 году, в 2003 году с отличием закончил исторический факультет Челябинского государственного университета. С 2004 году сотрудник Южно-уральско-

---

го филиала Института Истории и Археологии УрО РАН. Область научных интересов: экспериментальная археология, древние производства, социальная история. E-mail: batosha79@mail.ru.

**ПЕТРИК Ольга Викторовна**, выпускница дневного отделения философского факультета Уральского государственного университета. В 2005 году окончила обучение в аспирантуре Института философии и права. Автор ряда работ по исторической антропологии. Ныне работает в должности ведущего специалиста отдела трудоустройства и социального партнёрства Федеральной государственной службы занятости населения по Свердловской области. Направление рабочей деятельности связано с анализом миграционных процессов на территории Свердловской области, с подготовкой заключений о целесообразности привлечения и использования иностранной рабочей силы в рамках указанного субъекта Федерации.

**ПОНОМАРЕНКО Елена Владимировна**, кандидат архитектуры, доцент кафедры искусствоведения и культурологии ЮУрГУ. Область научных интересов: градостроительство и архитектура Южного Урала в XVIII — начале XX веков.

**РУСАКОВА Ольга Фредовна**, профессор кафедры политологии Южно-Уральского государственного университета, заведующая отделом философии Института философии и права Уральского отделения Российской академии наук, руководитель научной школы «Методология дискурс-анализа в гуманитарных и социально-политических науках», главный редактор научно-практического альманаха «Дискурс-Пи», доктор политических наук, профессор. Автор 7 монографий и более 200 научных работ по проблемам философии истории, политической дискурсологии и политическому радикализму.

**САРЬЯНОВА Роза Шавалиевна**, кандидат педагогических наук, соискатель кафедры теории и методики преподавания русского языка Уральского государственного университета, окончила Башкирский государственный педагогический институт в 1975 г. Доцент кафедры Южно-Уральского государственного университета (филиал в г. Нижневартовске). Научные интересы: теория и методика преподавания русского языка, культурология. Проблемы функционирования национальной культуры в условиях глобализации современного общества рассматривает на основе Российской культуры.

**СЕМЕНЧЕНКО Ирина Васильевна**, родилась в 1958 г., в 1983 г. окончила исторический факультет Челябинского государственного университета, в 1995 г. в ЧелГУ окончила аспирантуру и защитила кандидатскую диссертацию на тему «Земское са-

моуправление на Урале в 1917—1918 гг.», в 2005 г. в ЧелГУ окончила докторантуру. Доцент кафедры социально-политических и гуманитарных наук филиала ЮУрГУ в г. Златоусте. Автор 50 научных работ по проблемам истории местного самоуправления.

**СИНЕЦКИЙ Сергей Борисович**, проректор по научно-исследовательской работе Челябинского института экономики и права им. М.В. Ладощина, кандидат педагогических наук, доцент. Научные интересы: вопросы становления и развития гражданского общества, третьего (общественного) сектора и благотворительности; социальная и культурная политика, социальное управление, социальное партнерство; социология духовной жизни и политики, социальное проектирование, социальные коммуникации.

**СИТНИЧЕНКО Константин Евгеньевич**, родился в 1960 году; в 1986 году окончил Уральский государственный университет в г. Екатеринбурге, преподаватель Южно-Уральского государственного университета, соискатель Уральского государственного университета в г. Екатеринбурге по специальности культурология. Научные интересы: история русской эмиграции первой послеоктябрьской волны, её психологический, и социокультурный портрет.

**СКЛЕМИНА Светлана Михайловна**, аспирантка МГОПУ им. М.А. Шолохова. Сфера научных интересов: жанр повести (история становления, жанровая природа, структура, внутржанровая типология), жанр повести в творчестве русских писателей XIX—XX вв. (Полевой, Гоголь, Тургенев, Лесков, Шмелев и др.). E-mail: tatsaskova@mail.ru.

**СМИРНОВ Геннадий Сергеевич**, соискатель кафедры информационной безопасности ЮУрГУ.

**СМИРНОВА Вера Александровна**, родилась в 1978 году, преподаватель кафедры регионоведения и международных отношений Волгоградского государственного университета. E-mail: v\_a\_smirnova@mail.ru

**ТЕЗИНА Елена Владимировна**, аспирант кафедры русского языка и методики преподавания русского языка ЧГПУ, преподаватель кафедры русского языка и истории литературы ЮУрГУ. Выпускница ЧГПУ. Сфера научных интересов — терминоведение, текстология.

**УСОВ Владимир Николаевич**, кандидат философских наук, доцент. Окончил философский факультет и защитил диссертацию в Уральском государственном университете им. А.М. Горького. Об-

## Сведения об авторах

ласть научных интересов: гносеология, методология, праксеология. Особое внимание уделяет проблемам рефлексивного управления.

**ФИЛАТОВ Владимир Викторович**, кандидат исторических наук, доцент, заведующий кафедрой истории, теории государства и права и социологии Магнитогорского государственного технического университета им. Г.И. Носова. E-mail: magistr@magtu.ru

**ХВОЩЕВ Владимир Ефимович**, заведующий кафедрой политологии ЮУрГУ. Председатель Челябинского отделения Российской Ассоциации политической науки, кандидат философских наук, доцент. Автор около 60 научных работ. Научные интересы: проблемы национальной безопасности и пограничной политики, теория политической активности и толерантности субъектов, геополитика. Телефон: (351)2679423. E-mail: vek@susu.ac.ru.

**ЧЕБОТАРЕВ Анатолий Михайлович**, родился в 1942 году, доцент, заведующий кафедрой рекламы и декоративно-прикладного искусства, декан факультета декоративно-прикладного творчества Челябинской государственной академии культуры и искусств. Работает над докторской диссертацией по теме: «Особенности информационно-просветительной деятельности государственных и общественных организаций в России XVIII века».

**ЧЕЧУШКОВ Игорь Владимирович**, аспирант Института истории и археологии УрО РАН, сотрудник каф. «Древняя история и этнология Евразии» исторического факультета ЮУрГУ. Тематика научных интересов: бронзовый век, синташтинская культура, колесничество и колесницы, псалии, история коневодства. E-mail: chivpost@mail.ru

**ЧУРАКОВА Марина Викторовна**, родилась в 1977 г., в 2001 г. закончила Челябинскую государ-

ственную академию культуры и искусств по специальности музеевед-историк, в 2004 г.; закончила с отличием Челябинский государственный университет по специальности педагог-психолог. Сфера научных интересов — научно-исследовательская преподавателя, проведение рекламных кампаний, креативные технологии в рекламе. В настоящее время — аспирант, старший преподаватель кафедры массовой коммуникации ЮУрГУ.

**ШАТАЛОВА Светлана Валерьевна**, родилась в 1977 г., в 2000 г. закончила факультет филологии и журналистики Челябинского государственного университета. В 2000 г. была направлена на работу в Троицкий филиал Челябинского государственного университета (г. Троицк Челябинской обл.). В 2001 поступила в заочную аспирантуру ЧелГУ по специальности 10. 01. 01 — русская литература. В феврале 2006 года была назначена на должность заведующего кафедрой филологии в Троицком филиале ЧелГУ.

**ШВЕДОВ Владислав Витальевич**, родился в 1972, выпускник исторического факультета Уральского государственного университета им. А.М. Горького по специальности «История» (1994). В 2001 году окончил Уральский юридический институт МВД России по специальности «Юриспруденция». Аспирант Института истории и археологии УрО РАН. Тема научного исследования — «Формирование и деятельность органов внутренних дел Уральской области (1923—1934 гг.)».

**ЮРЧЕНКО И.В.**, зав. лабораторией политической социологии ЮНЦ РАН, канд. ист. наук, доцент.

**ЮЖАЛИНА Наталья Сергеевна**, кандидат культурологии, доцент кафедры искусствоведения и культурологии ЮУрГУ. Сфера научно-исследовательской деятельности связана с областью теоретической культурологии, в частности с разработкой методологии и теории региональной культурологии.



## СПИСОК СОКРАЩЕНИЙ

- ГАКО — Государственный архив Кировской области.  
ГАОО — Государственный архив Оренбургской области.  
ГАПО — Государственный архив Пермской области.  
ОГАЧО — Объединенный государственный архив Челябинской области.  
РГАДА — Российский государственный архив древних актов.  
ТФ ГАТО — Тобольский филиал Государственного архива Тюменской области.  
ЦГИА РБ — Центральный государственный исторический архив республики Башкортостан.  
ПСЗ РИ I — Полное собрание законов Российской империи. СПб., 1830.  
ВСНХ — Высший Совет Народного Хозяйства.  
РСФСР — Российская Советская Федеративная Социалистическая Республика.  
СТО — Совет Труда и Оборона.  
УНХУ — Управление народнохозяйственного учета.  
УНЦ АН СССР — Уральский научный центр Академии наук СССР.  
УрО АН СССР — Уральское отделение Академии наук СССР.

**ВЕСТНИК  
ЮЖНО-УРАЛЬСКОГО  
ГОСУДАРСТВЕННОГО УНИВЕРСИТЕТА**

**№ 17(72) 2006**

**Серия  
«СОЦИАЛЬНО-ГУМАНИТАРНЫЕ НАУКИ»**

**Выпуск 7**

Отв. ред. серии *Балакин В.С.*  
Компьютерная верстка *Феркель В.Б.*

**Издательство Южно-Уральского государственного университета**

---

Подписано в печать 14.09.2006. Формат 60×84 1/8. Печать трафаретная.  
Усл. печ. л. 34,87. Уч.-изд. л. 37,13. Тираж 500 экз. Заказ № 293/57.

---

Отпечатано в типографии Издательства ЮУрГУ. 454080, г. Челябинск, пр. им. В.И. Ленина, 76.